

Canon

EOS M200

PORTUGUÊS

Manual Avançado do Utilizador

Introdução

Antes de começar a captar imagens, leia as seguintes informações

Para evitar problemas de disparo e acidentes, leia primeiro as secções “Instruções de segurança” (📖 30) e “Precauções de manuseamento” (📖 33). Além disso, leia este manual atentamente para assegurar uma utilização correta da câmara.

Consulte este manual enquanto estiver a utilizar a câmara para se familiarizar com a mesma

Enquanto lê este manual, experimente tirar algumas fotografias de teste para ver os resultados. Assim, será mais fácil saber como funciona a câmara. Guarde este manual num local seguro para poder consultá-lo novamente quando for necessário.

Testar a câmara antes da utilização e responsabilidade

Depois de disparar, reproduza as imagens e verifique se ficaram bem gravadas. Se a câmara ou o cartão de memória estiverem danificados e não conseguir gravar nem transferir as imagens para um computador, a Canon não poderá ser responsabilizada por quaisquer perdas ou inconvenientes causados.

Copyrights

A legislação de direitos de autor de alguns países proíbe a utilização sem autorização de imagens gravadas com a câmara (ou música/imagens com música transferidas para o cartão de memória) para fins além do usufruto pessoal. Tenha também em atenção que certas atuações em público, exposições, etc., podem proibir fotografias, mesmo para uso privado.

Lista de verificação de itens

Antes de começar, verifique se os itens abaixo foram incluídos juntamente com a sua câmara. Se faltar algum item, contacte o seu fornecedor.

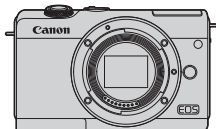

Câmara
(com tampa do corpo)



Bateria LP-E12
(com tampa protetora)



Carregador de bateria LC-E12E*

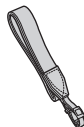

Correia

* O carregador de bateria LC-E12E inclui um cabo de alimentação.

- A câmara não inclui qualquer cartão de memória (📖 11), cabo de interface, nem qualquer cabo HDMI.
- Para mais informações sobre o Manual Avançado do Utilizador e manuais de instruções, consulte a secção “Manuais de instruções” (📖 4).
- Se adquiriu um kit de objetiva, verifique se as objetivas foram incluídas.
- Tenha cuidado para não perder nenhum dos itens acima.



- Se precisar de manuais de instruções das objetivas, transfira-os diretamente do Web site da Canon (📖 4).
- Os manuais de instruções das objetivas (ficheiros PDF) destinam-se a objetivas vendidas individualmente. Ao adquirir o kit de objetiva, alguns dos acessórios fornecidos com a objetiva podem não corresponder aos que são indicados no manual de instruções da objetiva.

Manuais de instruções



O Manual de Instruções incluído com a câmara contém instruções básicas para as funções da câmara e de Wi-Fi. O *Manual Avançado do Utilizador* (este ficheiro PDF), que contém todas as instruções, pode ser transferido a partir do Web site da Canon para um computador ou outro dispositivo.

Transferir o Manual Avançado do Utilizador/manuais de instruções

O Manual Avançado do Utilizador e os manuais de instruções para objetivas e software (ficheiros PDF) podem ser transferidos a partir do Web site da Canon para um computador ou outro dispositivo.

Site para transferência

- **Manual Avançado do Utilizador/Informações suplementares**
www.canon.com/icpd
- **Manual de Instruções da Objetiva**
www.canon.com/icpd
- **Manual de Instruções do Software**
www.canon.com/icpd



- Para ver os ficheiros PDF, é necessário um software de visualização de PDF da Adobe, tal como o Adobe Acrobat Reader DC (é aconselhável ter a versão mais recente).
- É possível transferir o Adobe Acrobat Reader DC gratuitamente a partir da Internet.
- Faça duplo clique sobre o ficheiro PDF transferido para o abrir.
- Para saber como utilizar software de visualização de PDF, consulte a secção de Ajuda do software ou semelhante.

Transferir o Manual Avançado do Utilizador/manuais de instruções usando um código QR

O Manual Avançado do Utilizador e os manuais de instruções para objetivas e software (ficheiros PDF) podem ser transferidos para um smartphone ou tablet usando um código QR.

www.canon.com/icpd



- É necessária uma aplicação de software para ler o código QR.
- Selecione o país ou a região em que reside e, em seguida, transfira o Manual Avançado do Utilizador/manuais de instruções.
- Selecione [**📄**: **URL manual/software**] para apresentar o código QR no ecrã da câmara.

Guia de Iniciação Rápida

1

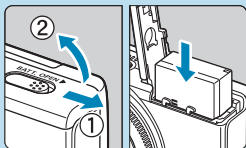

Introduza a bateria (📖 44).

- Após a compra, carregue a bateria para começar a utilizar a câmara (📖 42).

2

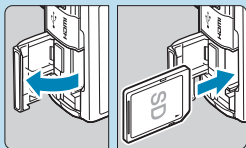

Introduza o cartão (📖 46).

- Com a etiqueta do cartão voltada para a parte de trás da câmara, insira o cartão na ranhura.

3

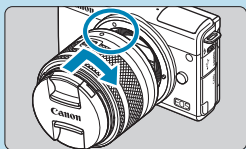

Coloque a objetiva (📖 52).

- Alinhe o índice de montagem branco da objetiva com o índice de montagem branco da câmara para colocar a objetiva.
- Retire a tampa da objetiva.

4

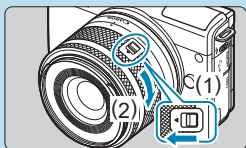

Prepare-se para disparar.

- Prima (1) à medida que roda (2) ligeiramente e, em seguida, solte (1).
- Rode (2) um pouco mais até clicar.

5

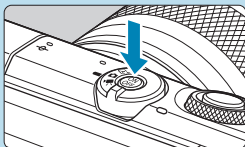

Ligue a câmara (📖 50).

6

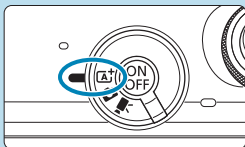

Defina o interruptor de modo de disparo para <A+> (📖 72).

- Todas as definições necessárias da câmara serão especificadas automaticamente.

7



Foque o motivo (📖 57).

- [] (um ponto AF) surge sobre qualquer rosto detetado.
- Prima o botão do obturador até meio, para a câmara focar o motivo.

8

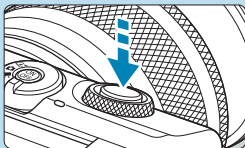

Tire a fotografia (📖 57).

- Prima o botão do obturador até ao fim para tirar a fotografia.

9

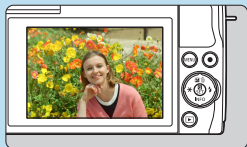





Reveja a imagem.

- A imagem que acabou de captar é apresentada durante aproximadamente 2 segundos no ecrã.
- Para visualizar novamente a imagem, prima o botão <▶> (📖 256).

- Para ver as imagens captadas até aqui, consulte “Reprodução de imagens” (📖 256).
- Para eliminar imagens, consulte “Apagar imagens” (📖 277).

Sobre este manual

Ícones neste manual

-  : Indica o seletor.
-  : Indica a direção correspondente nas teclas em cruz .
-  <SET> : Indica o Botão de Definição/Controlo rápido.
- * : Indica a duração (em * segundos) de funcionamento do botão que premiu, temporizada após a libertação do botão.

• Além dos que são mencionados acima, os ícones e símbolos utilizados nos botões da câmara e apresentados no ecrã são também utilizados neste manual nas descrições de operações relevantes e da funcionalidade.

☆ : Um ícone ☆ à direita de um título de página indica que a função só está disponível nos modos de disparo avançado ([P], [Tv], [Av] ou [M]) ou nos modos de filme [i] ([i]) ou [iM]).

*** : Números de referência das páginas, para mais informações.

 : Aviso de prevenção de problemas de disparo.

 : Informações suplementares.

 : Sugestões ou conselhos para melhores disparos.

 : Conselhos sobre resolução de problemas.

Pressupostos básicos para instruções de funcionamento e exemplos de fotografias

- As instruções aplicam-se à câmara ligada (📖 50).
- Parte-se do princípio de que todas as definições de menu e funções personalizadas estão predefinidas.
- Os ecrãs apresentados nas instruções mostram o estado com **[Exib. do menu]** em [: **Configurações nível exibição**] definido para **[Com guia]**.
- As ilustrações neste manual mostram a câmara com a objetiva EF-M15-45mm f/3.5-6.3 IS STM colocada como exemplo.
- Os exemplos de fotografias apresentados na câmara e utilizados neste manual têm apenas a fins informativos.
- Nas referências à utilização de objetivas EF ou EF-S, assume-se que é utilizado um adaptador de montagem.

Cartões compatíveis

É possível utilizar os seguintes cartões com a câmara, independentemente da capacidade. **Se o cartão for novo ou se tiver sido anteriormente formatado (inicializado) noutra câmara ou num computador, formate-o com esta câmara** (📖 433).

- **Cartões de memória SD/SDHC/SDXC**

Cartões UHS-I suportados.

Cartões em que pode gravar filmes

Quando gravar filmes, utilize um cartão de elevada capacidade com desempenho suficiente (velocidades de gravação e leitura rápidas) para a gravação de filme. Para obter detalhes, consulte 📖 498.



Neste manual, "cartão" refere-se a cartões de memória SD, SDHC e SDXC.

*** A câmara não tem um cartão incluído para gravar fotografias/filmes. Tem de o adquirir em separado.**

Capítulos

Introdução	2
Preparação e operações básicas	41
Modos de disparo básicos	71
Modos de disparo avançados	103
Definições de disparo	115
Fotografias com flash	243
Definições de reprodução	253
Definições de comunicações sem fios	317
Definições de funções	423
Funções personalizadas (F.Pn)	457
Meu Menu	463
Referência	471

Índice

Introdução 2

Lista de verificação de itens.....	3
Manuais de instruções	4
Guia de Iniciação Rápida.....	6
Sobre este manual.....	9
Cartões compatíveis	11
Capítulos.....	12
Índice.....	13
Índice por finalidade.....	23
Índice de funções.....	26
Instruções de segurança.....	30
Precauções de manuseamento	33
Nomes dos componentes	36

Preparação e operações básicas 41

Carregar a bateria.....	42
Inserir/Retirar a bateria	44
Inserir/Retirar o cartão	46
Utilizar o ecrã.....	49
Ligar a câmara	50
Colocar/Retirar a objetiva	52
Colocar/Retirar objetivas EF/EF-S.....	54
Funcionamento básico.....	56
Definir o nível de visualização do ecrã	60
Operações de menus e definições	63

Operações do ecrã tátil	68
Controlo rápido	69

Modos de disparo básicos **71**

Cena inteligente automática/Automática híbrida (totalmente automática)	72
Modo de cena especial	80
Modo de autorretrato	82
Modo de autorretrato	83
Modo de pele suave	84
Modo de paisagem	85
Modo de desporto	86
Modo de grande plano	87
Modo de comida	88
Modo de retrato noturno	89
Modo de cena noturna portátil	90
Modo de controlo de contraluz HDR	91
Modo silencioso	92
Precauções de modo de cena especial	93
Modo de filtros criativos	96

Modos de disparo avançados **103**

Modo do programa AE (P)	104
Modo de prioridade de obturador AE (Tv).....	106
Modo de prioridade de abertura AE (Av).....	108
Modo de exposição manual (M).....	110

Definições de disparo**115****Tirar fotografias****116**

Menus de separadores: Tirar fotografias	117
Qualidade da imagem	122
Rácio de aspeto da fotografia	125
Tempo de revisão de imagem	127
Correção de aberração da objetiva.....	128
Modo de avanço	133
Temporizador automático.....	135
Compensação de exposição.....	137
Definições de velocidade ISO	138
Otimizador de iluminação automático	141
Prioridade do tom de destaque.....	142
Modo de medição	143
Temporizador de medição.....	145
Simulação de exposição	146
Balanço de brancos	147
Correção de balanço de brancos	152
Espaço de cores	153
Seleção de estilo de fotografia.....	154
Personalização do estilo de fotografia	157
Registo de estilo de fotografia	160
Redução de ruído de longa exposição	162
Redução de ruído de velocidade ISO elevada	163
Obturador tátil	165

Operação AF	167
Método AF	170
AF de detecção de olhos	180
AF contínua.....	181
Modo de focagem	182
Focar manualmente com uma objetiva após AF.....	183
Disparo de luz auxiliar AF	184
Focagem manual	185
Definir destaque MF.....	187
Estabilização da imagem	188
Bloqueio de exposição (bloqueio AE)	189
Tipo de prólogo de filme.....	190
Disparo com telecomando	191
Precauções gerais para tirar fotografias	192

Gravação de filmes **195**

Menus de separadores: Gravação de filmes	196
Modo de filme.....	198
Qualidade de gravação do filme	205
Temporizador automático de filmes	212
Gravação de som.....	213
Filmes time-lapse.....	215
Instantâneos vídeo.....	224
Efeito miniatura de filme	229
Servo AF de filme.....	231
Estabilizador digital para filmes	233

Outras funções de menu.....	235
Precauções gerais com a gravação de filmes	240

Fotografias com flash **243**

Fotografias com flash.....	244
Compensação de exposição do flash	246
Bloqueio FE	247
Controlo do flash.....	248

Definições de reprodução **253**

Menus de separadores: Definições de reprodução	254
Reprodução de imagens	256
Visualização de imagem ampliada.....	259
Visualização em índice (visualização de imagens).....	260
Reprodução de filmes	261
Editar a primeira e última cenas do filme	264
Extração de fotogramas	266
Editar prólogos de filmes	268
Reproduzir num televisor	270
Proteger imagens.....	272
Rodar fotografias	275
Alterar as informações de orientação do filme.....	276
Apagar imagens	277
Preparar para imprimir	281
Imprimir Imagens	283

Ordem de impressão.....	284
Configuração de álbum de fotografias	288
Filtros criativos	291
Ajuda criativa.....	294
Correção de olhos vermelhos	296
Criar álbum.....	297
Recortar	300
Redimensionar	302
Classificação	303
Apresentações de slides	306
Definir condições de pesquisa de imagens	308
Saltar imagens com um gesto de deslizar	310
Visualização de informações de reprodução	312
Visualização de pontos AF	314
Ver últimas imagens vistas	315

Definições de comunicações sem fios

317

Menus de separadores: Definições de comunicações sem fios	318
Seleção de ligação por Wi-Fi/Bluetooth	319
Ligar a um smartphone	321
Ligar a um computador via Wi-Fi	349
Ligar a uma impressora via Wi-Fi	357
Enviar imagens para um serviço Web	367
Ligação Wi-Fi via pontos de acesso	382
Ligar a um telecomando sem fios	387
Voltar a ligar via Wi-Fi	390

Registar várias definições de ligação	392
Definições de Wi-Fi.....	393
Definições de Bluetooth	394
Alterar o nome.....	395
Georreferenciar imagens com informações de GPS de outros dispositivos.....	396
Alterar ou eliminar definições de ligação	399
Modo avião	401
Limpar definições de comunicação sem fios para repor as predefinições.....	402
Ecrã Ver informações.....	403
Operações com o teclado virtual	404
Reagir a mensagens de erro	405
Notas sobre Funções de Comunicação Sem Fios.....	416
Segurança.....	418
Verificar definições de rede.....	419
Estado da comunicação sem fios	420

Definições de funções

423

Menus de separadores: Definições de funções.....	424
Selecionar pasta	426
Numeração dos ficheiros	428
Rotação automática	431
Adicionar informações de orientação aos filmes	432
Formatar cartão.....	433
Modo económico.....	435

Economia de energia	436
Brilho do ecrã	437
Data/Hora/Fuso.....	438
Idioma	441
Função do botão do obturador para filmes	442
Sistema de vídeo	443
Controlo tátil.....	444
Definições de bloqueio automático do ecrã	445
Sinal sonoro	446
Resolução HDMI	447
Saída HDMI HDR.....	448
Visualização de informações de disparo.....	449
Visualização invertida	451
Desempenho de visualização	452
Repor câmara	453
Informações de copyright.....	454
URL do manual/software.....	456
Ecrã do logótipo de certificação	456
Firmware	456

Funções personalizadas (F.Pn) 457

Definir as funções personalizadas	458
Itens de definições das funções personalizadas	459

Meu Menu 463

















Menus de separadores: Meu Menu	464
Registrar no Meu Menu.....	465

Referência 471









Software.....	472
Importar imagens para um computador.....	474
Acessório para tomada de parede.....	476
Manual de resolução de problemas.....	477
Códigos de erro	493
Dados de desempenho.....	494
Visualização de informações	501
Índice.....	512

Índice por finalidade





Disparo

- Disparar automaticamente →  71– 101 (Modos de disparo básicos)
- Disparar continuamente →  133 ( Disparos contínuos)
- Tirar uma fotografia sua inserido num grupo →  135 ( Temporizador)
- Congelar a ação →  106 (**Tv** Prioridade do obturador AE)
- Desfocar a ação →  106 (**Tv** Prioridade do obturador AE)
- Fotografar com efeitos selecionados por si →  78 (Ajuda criativa)
- Desfocar o fundo →  108 (**Av** Prioridade de abertura AE)
- Manter o fundo com foco nítido →  108 (**Av** Prioridade de abertura AE)
- Ajustar o brilho da imagem (exposição) →  137 (Compensação de exposição)
- Fotografar com pouca luz →  244 ( Foto com flash)
→  138 (Configurações de sensibilidade ISO)
- Fotografar sem flash →  249 ( Flash desligado)
- Fotografar fogo de artifício à noite →  112 (Exposição bulb)
- Fotografar com efeitos criativos →  96 (Filtros criativos)
- Tirar um autorretrato →  82 ( Autorretrato)
- Gravar filmes →  195 ( Gravação de vídeo)

Qualidade da imagem



- Fotografar com efeitos de imagem correspondentes ao motivo →  154 (Seleção Estilo da Foto)
- Efetuar uma impressão em tamanho grande da imagem →  122 ( L,  L, RAW,  RAW)
- Tirar muitas fotografias →  122 ( S1,  S1, S2)

AF (Focagem)





- Alterar o ponto de foco →  172 (Método AF)
- Fotografar um motivo em movimento →  168 (Servo AF)
→  86 ( Esportes)

Reprodução

- Ver fotografias ou filmes na câmara →  256 ( Reprodução)
- Localizar fotografias ou filmes rapidamente →  260 (Visualização em índice)
 310 (Saltar imagem com )
 308 (Definir condições de pesquisa de imagens)
- Classificar imagens →  303 (Classificação)
- Proteger fotografias ou filmes importantes contra apagamento acidental →  272 ( Proteger imagens)
- Apagar fotografias ou filmes desnecessários →  277 ( Apagar imagens)
- Reprodução automática de fotografias e filmes →  306 (Apresentação de slides)

-
- Ver fotografias e filmes num televisor →  270 (Reproduzir num televisor)
 - Ajustar o brilho do ecrã →  437 (Brilho da tela)
 - Aplicar um efeito especial às imagens →  291 (Filtros criativos)
-

Funcionalidades sem fios

- Enviar imagens para um smartphone →  321 (Ligar a um smartphone)
 - Enviar imagens automaticamente para um computador →  349 (Ligar a um computador via Wi-Fi)
 - Imprimir fotografias →  357 (Ligar a uma impressora via Wi-Fi)
 - Partilhar imagens online →  367 (Enviar imagens para um serviço Web)
-

Índice de funções

Alimentação

- Carregar a bateria (📖 42)
- Carga da bateria (📖 51)
- Modo económico (📖 435)
- Economia de energia (📖 436)

Cartões

- Formatar (📖 433)
- Cartões compatíveis com gravação de filmes (📖 497)

Objetiva

- Colocar (📖 52, 📖 54)
- Retirar (📖 53, 📖 55)
- Liberar obturador s/ lentes (📖 461)

Definições básicas

- Data/Hora/Fuso (📖 438)
- Idioma (📖 441)
- Sistema de vídeo (📖 443)
- Sinal sonoro (📖 446)
- Limpar todas as definições da câmara (📖 453)
- Informações de copyright (📖 454)

Ecrã

- Inclinar (📖 49)
- Controlo tátil (📖 68)
- Brilho (📖 437)
- Definições de bloqueio automático do ecrã (📖 445)
- Desempenho de visualização (📖 452)

AF

- Operação AF (📖 167)
- Método AF (📖 170)
- Seleção de ponto AF (📖 175)
- AF de deteção de olhos (📖 180)
- AF contínua (📖 181)
- Focagem manual eletrónica (📖 183)
- Luz auxiliar AF (📖 184)
- Focagem manual (📖 185)
- Definições de pico MF (📖 187)

Medição

- Modo de medição (📖 143)

Avanço

- Sequência máxima de disparos (📖 124)
- Modo de avanço (📖 133)
- Temporizador automático (📖 135)

Definições de gravação de imagem

- Criar/Selecionar uma pasta (📖 426)
- Numeração de ficheiros (📖 428)

Qualidade da imagem

- Qualidade da imagem (📖 122)
- Rácio de aspeto da fotografia (📖 125)
- Correção de aberração da objetiva (📖 128)
- Velocidade ISO (fotografias) (📖 138)
- Otimizador de iluminação automático (📖 141)
- Prioridade do tom de destaque (📖 142)
- Balanço de brancos (📖 147)
- Espaço de cores (📖 153)
- Estilo da fotografia (📖 154)
- Redução de ruído para exposições longas (📖 162)
- Redução de ruído para velocidades ISO elevadas (📖 163)

Disparo

- Modo de disparo (📖 38)
- Controlo rápido (📖 69)
- Ajuda criativa (📖 78)
- Filtros criativos (📖 96)
- Pré-visualização de profundidade do campo (📖 109)
- Obturador tátil (📖 165)
- Visualização ampliada (📖 177)
- Telecomando (📖 191)
- Visualização de informações de disparo (📖 449)
- Visualização de grelha (📖 449)
- Visualização invertida (📖 451)
- Códigos de erro (📖 493)

Exposição

- Compensação de exposição com M+ISO Auto (📖 111)
- Compensação de exposição (📖 137)
- Simulação de exposição (📖 146)
- Bloqueio AE (📖 189)
- Mudança de segurança (📖 459)

Flash

- Flash (📖 244)
- Compensação de exposição do flash (📖 246)
- Bloqueio FE (📖 247)
- Definições de funções do flash interno (📖 251)

Gravação de filmes

- Gravação com exposição automática (📖 198)
- Gravação com exposição manual (📖 200)
- Tamanho de gravação de filme (📖 205)
- Gravação de som (📖 213)
- Filtro de vento (📖 213)
- Atenuador (📖 214)
- Filme time-lapse (📖 215)
- Vídeo instantâneo (📖 224)
- Servo AF de filme (📖 231)
- Disparo com telecomando (📖 235)
- Velocidade ISO (filme) (📖 236)
- Saída para HDMI (📖 238)
- Obturador lento automático (📖 239)
- Adicionar informações de rotação (📖 432)
- Função do botão do obturador para filmes (📖 442)

Reprodução

- Tempo de revisão da imagem (📖 127)
- Visualização de imagem única (📖 256)
- Reprodução por toque (📖 258)
- Visualização ampliada (📖 259)
- Visualização em índice (📖 260)
- Reprodução de filmes (📖 261)
- Editar a primeira e última cenas do filme (📖 264)
- Extração de fotogramas (4K) (📖 266)
- Ver as imagens num televisor (📖 270)
- Proteger (📖 272)
- Rotação da imagem (📖 275)
- Apagar (📖 277)
- Classificação (📖 303)
- Apresentação de slides (📖 306)
- Definir condições de procura de imagens (📖 308)
- Procurar imagens (visualização de salto) (📖 310)
- Visualização de informações de reprodução (📖 312)
- Visualização de ponto AF (📖 314)
- Rotação automática (📖 431)
- Resolução HDMI (📖 447)
- Saída para HDR (📖 448)
- Visualização de informações de disparo (📖 506)

Edição de imagens

- Filtros criativos (📖 291)
- Correção de olhos vermelhos (📖 296)
- Álbum de vídeos instantâneos (📖 297)
- Recortar JPEG (📖 300)
- Redimensionar imagens JPEG (📖 302)

Ordem de impressão

- Ordem de Impressão (DPOF) (📖 284)
- Configuração de álbum de fotografias (📖 288)

Personalização

- Definições de nível de visualização (📖 60)
- Funções personalizadas (F.Pn) (📖 458)
- O meu menu (📖 465)

Software

- Transferir e instalar (📖 472)
- Manuais de instruções do software (📖 473)

Funcionalidades sem fios

- Ligar a um smartphone (📖 321)
- Enviar imagens automaticamente para um smartphone (📖 335)
- Telecomando (EOS Utility) (📖 349)
- Enviar imagens automaticamente para um computador (📖 354)
- Imprimir a partir de impressoras Wi-Fi (📖 357)
- Carregar para serviço Web (📖 367)
- Ligar a um telecomando sem fios (📖 387)
- Georreferenciação de imagens (📖 396)
- Limpar definições de sem fios (📖 402)

Instruções de segurança

Certifique-se de que lê estas instruções de modo a poder utilizar o produto em segurança.

Siga estas instruções para evitar lesões ou danos no operador do produto ou em terceiros.



AVISO: Denota o risco de lesão grave ou morte.

- Mantenha o produto fora do alcance de crianças pequenas.

Uma correia enrolada à volta do pescoço de uma pessoa pode causar estrangulamento.

As peças ou os itens fornecidos com câmaras ou acessórios são perigosos se forem engolidos. Em caso de ingestão, procure assistência médica de imediato. A pilha é perigosa se for ingerida. Em caso de ingestão, procure assistência médica de imediato.

- Utilize apenas as fontes de alimentação especificadas no presente manual de instruções para utilização com o produto.
- Não desmonte nem modifique o produto.
- Não exponha o produto a choques nem a vibrações fortes.
- Não toque em qualquer uma das peças internas expostas.
- Pare de utilizar o produto caso existam circunstâncias invulgares, como a presença de fumo ou um odor estranho.
- Não utilize solventes orgânicos, como álcool, benzina ou diluente, para limpar o produto.
- Não permita que o produto se molhe. Não insira objetos estranhos nem líquidos no produto.
- Não utilize o produto na presença de gases inflamáveis.

Existe risco de choque elétrico, explosão ou incêndio.

- Não deixe uma objetiva ou uma câmara/câmara de vídeo com a objetiva montada exposta sem a tampa da objetiva colocada.

As objetivas podem concentrar a luz e provocar incêndio.

- Não toque no produto ligado a uma tomada elétrica durante trovoadas.

Existe risco de choque elétrico.

- Observe as instruções seguintes quando utilizar pilhas comercialmente disponíveis ou as baterias fornecidas.
 - Utilize as pilhas/baterias apenas com o produto especificado.
 - Não aqueça as pilhas/baterias nem as exponha a fogo.
 - Não carregue as pilhas/baterias utilizando carregadores não autorizados.
 - Não exponha os terminais à sujidade nem permita que entrem em contacto com pinos metálicos ou outros objetos de metal.
 - Não utilize pilhas/baterias com derrames.
 - Quando eliminar as pilhas/baterias, isole os terminais com fita adesiva ou outro material.

Existe risco de choque elétrico, explosão ou incêndio.

Se uma pilha/bateria apresentar derrames e o material entrar em contacto com a sua pele ou vestuário, lave a área exposta cuidadosamente com água corrente. Em caso de contacto com os olhos, lave cuidadosamente com quantidades abundantes de água corrente limpa e procure assistência médica imediata.

- Observe as instruções seguintes quando utilizar um carregador de bateria ou um transformador CA.
 - Limpe periodicamente o pó acumulado na ficha de corrente e na tomada elétrica utilizando um pano seco.
 - Não ligue nem desligue o produto com as mãos molhadas.
 - Não utilize o produto se a ficha de corrente não estiver totalmente inserida na tomada elétrica.
 - Não exponha a ficha de corrente e os terminais à sujidade nem permita que entrem em contacto com pinos metálicos ou outros objetos de metal.
- Não toque no carregador de bateria nem no transformador CA quando estiverem ligados a uma tomada elétrica durante trovoadas.
- Não coloque objetos pesados sobre o cabo de alimentação. Não danifique, parta nem modifique o cabo de alimentação.
- Não embrulhe o produto em pano ou noutros materiais quando estiver a ser utilizado, ou pouco depois de ser utilizado, quando o produto ainda estiver quente.
- Não puxe pelo cabo de alimentação para desligar o produto.
- Não deixe o produto ligado a uma fonte de alimentação durante longos períodos de tempo.
- Não carregue pilhas/baterias em ambientes com temperaturas fora do intervalo 5 - 40 °C.

Existe risco de choque elétrico, explosão ou incêndio.

- Não permita que o produto esteja em contacto com a mesma área da pele durante períodos de tempo prolongados ao utilizá-lo.

Isto pode resultar em queimaduras de contacto a baixa temperatura, incluindo vermelhidão da pele e bolhas, mesmo que o produto não esteja quente. É recomendada a utilização de um tripé ou equipamento semelhante quando utilizar o produto em locais quentes e para pessoas com problemas de circulação ou pele menos sensível.

- Siga quaisquer indicações para desligar o produto em locais em que a sua utilização seja proibida.

O incumprimento dessas indicações pode fazer com que outro equipamento avarie devido ao efeito das ondas eletromagnéticas e até resultar em acidentes.

 **ATENÇÃO:** Denota o risco de lesão.

- Não dispare o flash perto dos olhos.

Tal pode causar danos na vista.

- Não olhe para o ecrã ou através do visor durante períodos de tempo prolongados.

Existe risco de sintomas semelhantes aos de enjoo por movimento. Nesse caso, pare imediatamente de utilizar o produto e descanse durante alguns instantes, antes de retomar a respetiva utilização.

- O flash emite temperaturas elevadas quando dispara. Mantenha os dedos, partes do corpo e objetos afastados da unidade de flash ao tirar fotografias.

Tal poderá causar queimaduras ou avaria do flash.

- Não deixe o produto em locais expostos a temperaturas extremamente altas ou baixas.

O produto pode aquecer ou arrefecer intensamente e causar queimaduras ou lesões quando tocar no mesmo.

- A correia destina-se a ser utilizada exclusivamente no corpo. Pendurar a correia com qualquer produto presa a um gancho ou a outro objeto pode danificar o produto. Além disso, não agite o produto nem o exponha a impactos fortes.

- Não exerça pressão forte sobre a objetiva nem permita que um objeto embata na mesma.

Tal poderá causar lesões ou danos no produto.

- Monte o produto apenas em tripés suficientemente resistentes.
- Não transporte o produto montado num tripé.

Existe risco de lesões ou acidentes.

- Não toque em nenhum componente no interior do produto.

Existe risco de lesões.

- Se ocorrer irritação ou reação cutânea anormal durante ou após a utilização deste produto, abstenha-se de utilização posterior e consulte um médico.

Precauções de manuseamento

Cuidados com a câmara

- Esta câmara é um instrumento de precisão. Não a deixe cair nem a sujeite a choques físicos.
- A câmara não é à prova de água e não pode ser utilizada debaixo de água. Se a câmara se molhar, contacte imediatamente um Centro de Assistência da Canon. Limpe quaisquer gotas de água com um pano limpo e seco e se a câmara for exposta a ar salgado, limpe-a com um pano molhado limpo e bem espremido.
- A utilização da câmara num local com grandes quantidades de sujidade ou pó pode causar uma avaria.
- É aconselhável limpar a câmara após a utilização. Permitir a permanência de sujidade, pó, água ou sal na câmara pode causar uma avaria.
- Nunca deixe a câmara perto de campos magnéticos intensos, como um ímã ou um motor elétrico. Além disso, evite utilizar a câmara ou deixá-la perto de algo que emita ondas de rádio intensas, como uma antena de grandes dimensões. Os campos magnéticos intensos podem causar avarias de funcionamento da câmara ou destruir os dados de imagem.
- Não deixe a câmara exposta a calor excessivo (como no interior de um veículo), exposta à luz solar direta. As temperaturas elevadas podem causar avarias na câmara.
- A câmara contém sistemas de circuitos eletrónicos de precisão. Nunca tente desmontar a câmara.
- Não bloqueie as operações do flash interno ou da cortina do obturador com os dedos ou outros objetos. Se o fizer, pode provocar avarias.
- Utilize um soprador com pincel disponível no mercado para remover o pó da objetiva ou de outras peças. Não utilize produtos de limpeza que contêm solventes orgânicos para limpar a objetiva ou o corpo da câmara. Para remover a sujidade mais difícil, leve a câmara ao Centro de Assistência da Canon mais próximo.
- Não toque nos contactos elétricos da câmara com os dedos. Isto serve para prevenir o desgaste dos contactos. Os contactos desgastados podem causar um mau funcionamento da câmara.
- Se transportar a câmara repentinamente de um local frio para um local quente, pode formar-se condensação na câmara ou nas peças internas.

Para prevenir a condensação, coloque primeiro a câmara dentro de um saco de plástico fechado e deixe-a adaptar-se à temperatura mais elevada antes de a retirar.

- Se ocorrer formação de condensação na câmara, para evitar danos, não utilize a câmara, nem retire a objetiva, o cartão ou a bateria. Desligue a câmara e aguarde até a humidade ter evaporado por completo antes de voltar a utilizar.

Mesmo depois de a câmara estar completamente seca, se ainda estiver internamente fria, não retire a objetiva ou a bateria até a câmara se ter ajustado à temperatura ambiente.

- Se não utilizar a câmara durante um longo período de tempo, retire a bateria e guarde a câmara num local fresco, seco e bem ventilado. Mesmo que a câmara esteja guardada, prima o botão do obturador de vez em quando para verificar se esta ainda funciona.
- Evite guardar a câmara em locais onde existam substâncias químicas corrosivas, como num laboratório de química.
- Se a câmara não foi utilizada durante um período de tempo prolongado, teste todas as suas funções antes de a utilizar. Se tiver uma sessão de fotografia importante, tal como uma viagem ao estrangeiro e se a câmara já não for utilizada há algum tempo, leve a câmara para ser verificada pelo Centro de Assistência da Canon mais próximo e certifique-se de que está a funcionar corretamente.
- A câmara pode aquecer após disparos contínuos repetidos ou após a captação de fotografias/filmes durante um período de tempo prolongado. Isto não indica mau funcionamento.
- Se houver uma fonte de luz brilhante dentro ou fora da área da imagem, pode verificar-se o efeito fantasma.

Ecrã

- Apesar de o ecrã ser fabricado com tecnologia de elevada precisão, com mais de 99,99% de pixels efetivos, poderá haver 0,01% ou menos pixels mortos e poderá também haver pontos pretos, vermelhos ou de outras cores. Isto não indica mau funcionamento. Estes não afetam as imagens gravadas.

- Se deixar o ecrã ligado durante um longo período de tempo, o ecrã pode queimar-se nos locais onde vê vestígios daquilo que foi apresentado. No entanto, isto é apenas temporário e desaparece se não utilizar a câmara durante alguns dias.
- A visualização do ecrã poderá parecer ligeiramente mais lenta a baixas temperaturas ou pode parecer preta a altas temperaturas. Quando estiver à temperatura ambiente, o ecrã volta ao normal.

Cartões

Para proteger o cartão e os dados nele gravados, tenha em atenção o seguinte:

- Não deixe cair, não dobre nem molhe o cartão. Não o sujeite a força excessiva, choques físicos nem vibrações.
- Não toque nos contactos eletrónicos do cartão com os dedos nem com um objeto metálico.
- Não coloque quaisquer autocolantes, etc., no cartão.
- Não guarde nem utilize o cartão perto de algo que tenha um campo magnético intenso como, por exemplo, um televisor, altifalantes ou ímanes. Além disso, evite lugares propensos à eletricidade estática.
- Não deixe o cartão exposto à luz solar direta ou perto de uma fonte de calor.
- Guarde o cartão numa caixa.
- Não guarde o cartão em locais quentes, húmidos ou poeirentos.

Manchas no sensor de imagem

- Para além do pó exterior que entra na câmara, em casos raros, o lubrificante das peças internas da câmara pode aderir à parte da frente do sensor. Se forem visíveis manchas nas imagens, providencie a limpeza do sensor num Centro de Assistência da Canon.

Objetiva

- Depois de retirar a objetiva da câmara, pouse a objetiva com a extremidade traseira voltada para cima e coloque a tampa traseira da objetiva, de forma a evitar que a superfície da objetiva e os contactos elétricos fiquem riscados (1).

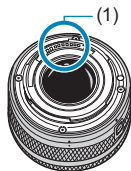

Nomes dos componentes

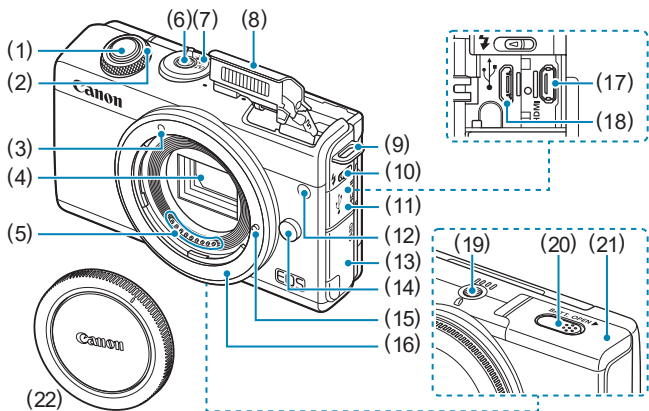

(1) Botão do obturador

(2) <☀> Seletor

(3) Índice de montagem da objetiva EF-M

(4) Sensor de imagem

(5) Contactos

(6) Botão de alimentação

(7) Interruptor de modo de disparo

(8) Flash

(9) Encaixe da correia

(10) <⚡> Patilha do flash

(11) Tampa do terminal

(12) Luz auxiliar AF/Redução do efeito de olhos vermelhos/Temporizador/Lâmpada do Telecomando

(13) Tampa do compartimento do cartão

(14) Botão de desprendimento da objetiva

(15) Pino de fixação da objetiva

(16) Encaixe da objetiva

(17) <HDMI> Terminal HDMI OUT

(18) <⚡> Terminal digital

(19) Entrada para tripé

(20) Ligação de cabo do acoplador DC

(21) Tampa do compartimento da bateria

(22) Tampa do corpo

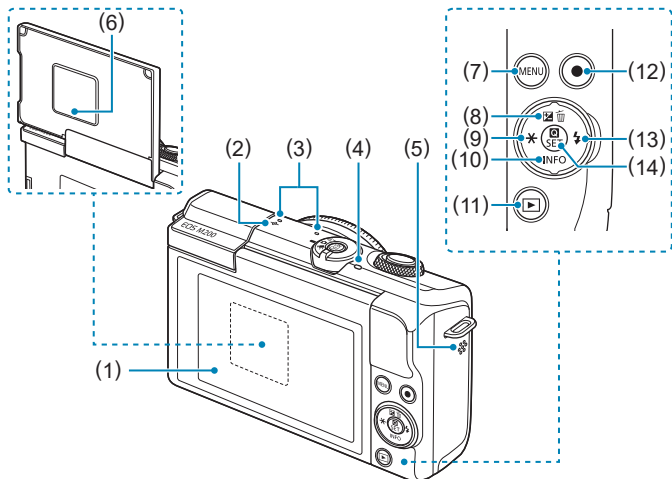

- (1) Ecrã
- (2) <⊖> Marca de plano focal
- (3) Microfone
- (4) Luz de acesso
- (5) Altifalante
- (6) Número de série (número de organismo)
- (7) <MENU> Botão Menu
- (8) <▲/☒/☒> Botão Para cima/
Compensação de exposição/
Apagar

- (9) <◀/★> Botão Esquerdo/
Bloqueio AE/Bloqueio FE
- (10) <▼/INFO> Botão Para baixo/Info
- (11) <▶> Botão de reprodução
- (12) Botão de gravação de filmes
- (13) <▶/⚡> Botão do flash/Para
a direita
- (14) <Q/SET> Botão de Definição/
Controlo rápido

Interruptor de modo de disparo/Modos de disparo

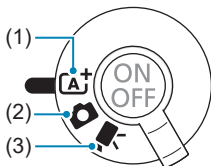

(1) **A+**: Modo automático de cena inteligente (📖 72)

Basta premir o botão do obturador. Disparos totalmente automáticos, com definições determinadas pela câmara.

(2) **📷**: Modo de fotografia

Para tirar fotografias. Pode permitir que a câmara determine as definições para o motivo ou a cena, ou pode assumir mais controlo sobre os disparos. Para seleccionar um modo de disparo, pode tocar num ícone de modo de disparo no canto superior esquerdo do ecrã de disparo. Prima as teclas <◀> <▶> para seleccionar um modo de disparo e, em seguida, prima <SET>.

Modos de disparo avançados

P	Programar AE (📖 104)
Tv	Prioridade do obturador AE (📖 106)
Av	Prioridade de abertura AE (📖 108)
M	Exposição manual (📖 110)

📷: Modo automático híbrido (📖 72)

Modo de cena especial

	Autorretrato (📖 82)		Comida (📖 88)
	Retrato (📖 83)		Retrato Noturno (📖 89)
	Suavização de Pele (📖 84)		Cena Noturna sem Tripé (📖 90)
	Paisagem (📖 85)		Controle contraluz HDR (📖 91)
	Esportes (📖 86)		Modo silencioso (📖 92)
	Fechar (📖 87)		

Modo de filtros criativos (📖 96)

	P/B granulado (📖 98)		Efeito miniatura (📖 99)
	Foco suave (📖 98)		Arte HDR padrão (📖 99)
	Efeito Olho de Peixe (📖 98)		Arte HDR vívida (📖 99)
	Efeito aquarela (📖 98)		Arte HDR forte (📖 99)
	Efeito câmera de brinquedo (📖 98)		Arte HDR relevo (📖 99)

(3) 🎬: Modo de filme

Para a gravação de filmes. Para selecionar um modo de disparo, pode tocar num ícone de modo de disparo no canto superior esquerdo do ecrã de disparo. Prima as teclas <◀> <▶> para selecionar um modo de disparo e, em seguida, prima <SET>.

	Exposição automática de filme (📖 198)
	Exposição manual de filme (📖 200)

Carregador de bateria LC-E12E

Carregador para bateria LP-E12 (📖 42).

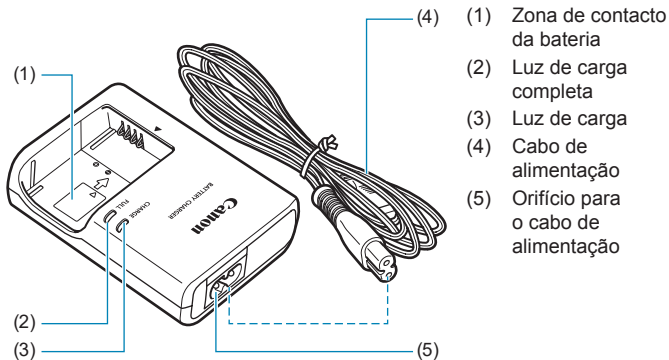

Instalar a correia

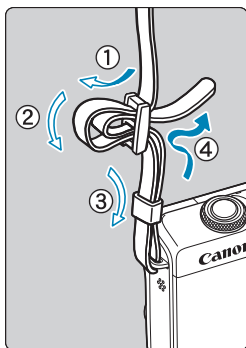

Passa a extremidade da correia através do ilhó do encaixe da correia na câmara, a partir de baixo. Depois, passa-a através da fivela da correia, conforme é ilustrado. Puxe a correia para cima, para se certificar de que esta não se vai soltar da fivela.

Preparação e operações básicas

Este capítulo descreve os passos preparatórios antes de começar a disparar e as operações básicas da câmara.

Carregar a bateria

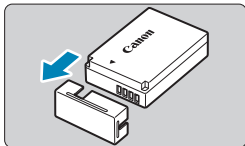

- 1** Retire a tampa protetora fornecida com a bateria.

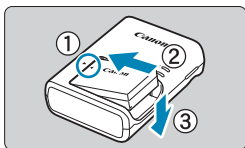

- 2** Insira totalmente a bateria no carregador.

- Faça a operação inversa para retirar a bateria.

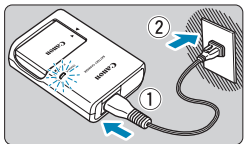

- 3** Recarregue a bateria.

- Ligue o cabo de alimentação ao carregador e insira a ficha numa tomada elétrica.
- O recarregamento começa imediatamente e a luz de carga acende-se a laranja.
- Quando a bateria estiver completamente recarregada, a luz de carga completa acende-se a verde.
- **São necessárias cerca de 2 horas para carregar totalmente uma bateria completamente gasta à temperatura ambiente (23 °C).** O tempo necessário para carregar a bateria varia muito, dependendo da temperatura ambiente e da capacidade restante da bateria.
- Por questões de segurança, se for carregada a baixas temperaturas (5-10 °C), levará mais tempo a carregar (até aprox. 4 horas).

- **Quando a compra, a bateria não está totalmente carregada.**

Carregue a bateria antes de utilizar a câmara.

- **Recarregue a bateria na véspera ou no próprio dia em que a utilizar.**

Mesmo que tenha a bateria guardada, ela descarrega-se gradualmente e perde a potência.

- **Depois de carregar a bateria, remova-a do carregador e retire este último da tomada de rede.**

- **Quando não estiver a utilizar a câmara, retire a bateria.**

Se deixar a bateria na câmara durante muito tempo, libertar-se-á gradualmente uma pequena quantidade de corrente elétrica, que pode provocar perdas de carga excessivas e diminuir a duração da bateria. Guarde a bateria com a respetiva tampa protetora colocada. Se guardar a bateria quando estiver totalmente carregada, o desempenho da bateria pode diminuir.

- **Pode utilizar o carregador de bateria noutros países.**

O carregador de bateria é compatível com uma fonte de alimentação de 100 VCA a 240 VCA 50/60 Hz. Se for necessário, instale um adaptador de ficha à venda no mercado adequado ao país ou região onde se encontra. Não aplique nenhum transformador de tensão portátil no carregador de bateria. Caso contrário, o carregador de bateria poderá ficar danificado.

- **Se a bateria ficar sem carga pouco tempo depois de ter sido totalmente carregada, significa que chegou ao fim da sua vida útil.**

Compre uma nova bateria.



- Depois de desligar a ficha de corrente do carregador, não toque nos bornes durante cerca de 5 segundos.
- O carregador fornecido não carrega nenhuma outra bateria além da bateria LP-E12.

Inserir/Retirar a bateria

Insira uma bateria LP-E12 totalmente carregada na câmara.

Inserção

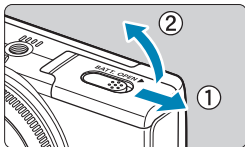

1 Faça deslizar a tampa do compartimento da bateria para a abrir.

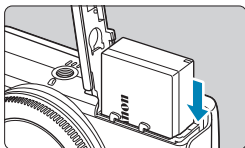

2 Introduza a bateria.

- Introduza primeiro a extremidade com os contactos elétricos.
- Introduza a bateria até ela ficar bem colocada.

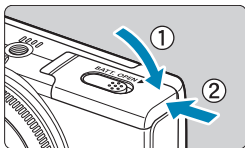

3 Feche a tampa.

- Faça deslizar a tampa até encaixar com um clique.

- ⚠ Só pode utilizar baterias LP-E12.
- Depois de abrir a tampa do compartimento da bateria, tenha cuidado para não a empurrar demasiado para trás. Caso contrário, a articulação pode partir-se.

Remoção

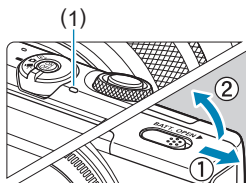

1 Abra a tampa do compartimento da bateria.

- Desligue a câmara.
- Verifique se a luz de acesso (1) está apagada, depois abra a tampa.

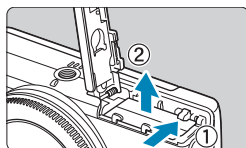

2 Retire a bateria.

- Empurre a patilha de bloqueio da bateria na direção da seta e retire a bateria.
- Não se esqueça de colocar sempre a tampa protetora fornecida (📖 42) na bateria para evitar um curto-circuito.

Inserir/Retirar o cartão

As imagens captadas são gravadas no cartão.

- Certifique-se de que a patilha de proteção contra gravação (1) do cartão está para cima para permitir a escrita e a eliminação.

Inserção

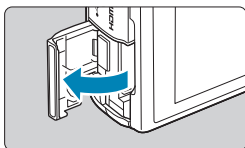

1 Abra a tampa da ranhura do cartão.

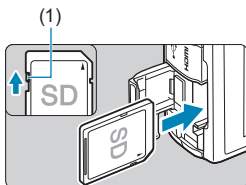

2 Introduza o cartão.

- Insira o cartão na câmara com o lado da etiqueta voltado para a parte de trás da câmara, até encaixar com um clique.

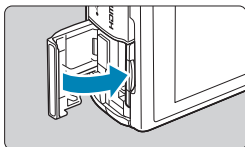

3 Feche a tampa.

Remoção

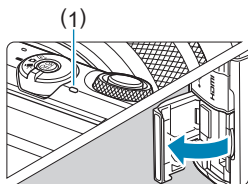

1 Abra a tampa.

- Desligue a câmara.
- **Verifique se a luz de acesso (1) está apagada, depois abra a tampa.**
- Se [Gravando...] for apresentado no ecrã, feche a tampa.

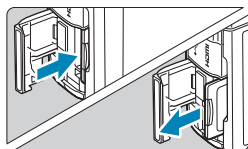

2 Retire o cartão.

- Empurre o cartão com cuidado e solte-o para o ejetar.
- Puxe o cartão para fora e feche a tampa.

Formatar o cartão

Se o cartão for novo ou se tiver sido anteriormente formatado (inicializado) noutra câmara ou num computador, formate-o com esta câmara (📖 433).



- O número estimado de disparos varia consoante a capacidade restante do cartão, as definições de qualidade da imagem, velocidade ISO, etc.



- Se a luz de acesso estiver acesa ou a piscar, significa que as imagens estão a ser gravadas, lidas ou apagadas do cartão, ou que os dados estão a ser transferidos. Não abra a tampa do compartimento do cartão nem retire a bateria nesta altura. Além disso, não efetue nenhuma das seguintes ações enquanto a luz de acesso estiver acesa ou a piscar, uma vez que os dados de imagem podem ser destruídos ou a câmara ou o cartão pode ficar danificado.
 - Retirar o cartão.
 - Retirar a bateria.
 - Abanar ou bater na câmara.
 - Retirar a ficha de corrente e ligar um cabo de alimentação (quando são utilizados acessórios de tomada de parede (vendidos em separado)).
- Se já existirem imagens gravadas no cartão, o número da imagem pode não começar por 0001 (📖 428).
- Se aparecer no ecrã uma mensagem de erro relacionada com o cartão, retire o cartão e volte a colocá-lo. Se o erro persistir, utilize um cartão diferente. Se puder transferir as imagens do cartão para um computador, faça-o antes de formatar o cartão com a câmara (📖 433). Desta forma, o cartão poderá voltar ao normal.
- Não toque nos contactos do cartão com os dedos ou objetos metálicos. Não exponha os contactos a pó nem a água. A existência de manchas nos contactos do cartão pode provocar falhas nos contactos.
- Não é possível utilizar cartões MultiMediaCard (MMC). (É apresentada a indicação de erro no cartão.)

Utilizar o ecrã

Pode alterar a direção e o ângulo do ecrã.

Rodar o ecrã para cima

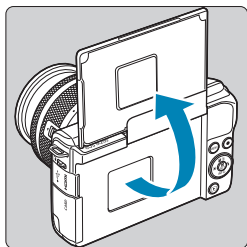

- O ecrã pode ser levantado e aberto até 180°.
- Quando se incluir nas fotografias, pode ver uma imagem duplicada de si rodando o ecrã para a parte da frente da câmara.



- Quando a câmara não estiver em uso, mantenha o ecrã fechado.
- Não force a abertura excessiva do ecrã, pois tal poderá danificar a câmara.

Ligar a câmara

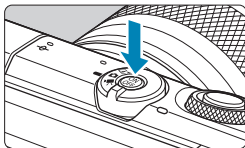

Para ligar a câmara, prima o botão de alimentação. Prima-o novamente para desligar a câmara.

Definir a data, a hora e o fuso horário

Se ligar a alimentação e aparecer o ecrã de definição da data/hora/zona, consulte 438 para acertar a data/hora/zona.

Alterar o idioma da interface

Para alterar o idioma da interface, consulte 441.

- A mensagem **[Gravando...]** será apresentada se desligar a câmara durante a gravação de imagens para o cartão e a câmara irá desligar-se depois de a gravação terminar.

Indicador de carga da bateria



- : A carga da bateria é suficiente.
- : A carga da bateria está baixa, mas ainda pode utilizar a câmara.
- : A bateria está quase sem carga. (Pisca)
- : Carregue a bateria.



- As ações que se seguem contribuem para um desgaste mais rápido da bateria:
 - Premir o botão do obturador até meio durante muito tempo.
 - Ativar frequentemente a função AF sem tirar fotografias.
 - Utilizar o estabilizador de imagem da objetiva.
 - Utilizar a função Wi-Fi ou Bluetooth.
- O número estimado de disparos pode diminuir, dependendo das condições reais de disparo.
- A objetiva é alimentada pela bateria da câmara. Algumas objetivas podem esgotar a bateria mais rapidamente do que outras.
- Em temperaturas ambiente baixas, pode não ser possível fotografar mesmo com carga da bateria suficiente.

Colocar/Retirar a objetiva

A câmara é compatível com todas as objetivas EF-M.

Colocar uma objetiva

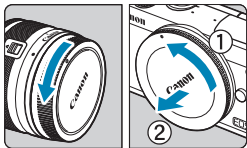

1 Retire as tampas.

- Retire a tampa traseira da objetiva e a tampa do corpo da objetiva, rodando-as na direção das setas.

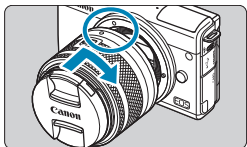

2 Coloque a objetiva.

- Alinhe o índice de montagem branco da objetiva com o índice de montagem branco da câmara e rode a objetiva na direção da seta, até encaixar na posição correta com um clique.

3 Retire a tampa da frente da objetiva.

Retirar a objetiva

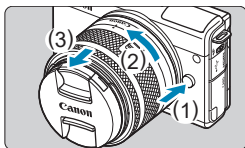

Rode a objetiva na direção da seta, enquanto prime o botão de desprendimento da objetiva.

- Rode a objetiva até parar e retire-a da câmara.
- Coloque a tampa traseira da objetiva na objetiva que acabou de retirar.



- Não olhe diretamente para o Sol através da objetiva. Se o fizer, pode perder a visão.
- Desligue a câmara antes de colocar ou retirar objetivas.
- Se a peça da frente (anel de focagem) da objetiva rodar durante a focagem automática, não toque na peça em rotação.



● Ângulo de visão de disparo

- Como a área da imagem é inferior ao formato de filme de 35 mm, um ângulo de visão eficaz corresponde a cerca de 1,6 vezes a distância focal indicada da objetiva.



Área da imagem (aprox.) (22,3×14,9 mm)

Formato de filme de 35 mm (36×24 mm)

- Para saber como utilizar a objetiva, consulte o Manual de instruções da objetiva (📖 4).

Sugestões para evitar manchas e poeira

Quando mudar de objetiva, faça-o rapidamente num local com o mínimo de pó.

Quando guardar a câmara sem uma objetiva colocada, não se esqueça de colocar a tampa do corpo na câmara.

Antes de colocar a tampa do corpo, limpe o pó da mesma.

Colocar/Retirar objetivas EF/EF-S

As objetivas EF e EF-S podem ser utilizadas colocando o adaptador de montagem EF-EOS M.

Colocar uma objetiva

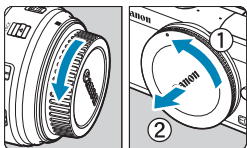

1 Retire as tampas.

- Retire a tampa da objetiva, do adaptador e do corpo.

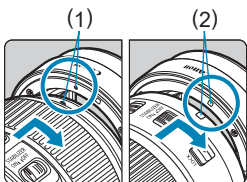

2 Coloque a objetiva no adaptador.

- Alinhe o índice de montagem vermelho ou branco da objetiva com o índice de montagem correspondente no adaptador e rode a objetiva na direção da seta, até encaixar na posição correta com um clique.

- (1) Índice vermelho
- (2) Índice branco

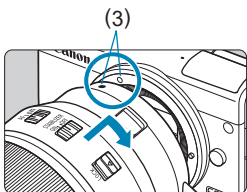

3 Coloque o adaptador na câmara.

- Alinhe os índices de montagem brancos (3) do adaptador e da câmara e rode a objetiva na direção da seta, até encaixar na posição correta com um clique.

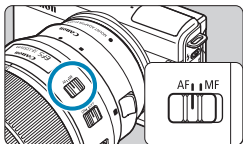

4 Coloque o interruptor de modo da focagem da objetiva na posição <AF>.

- <AF> significa focagem automática.
 - <MF> significa focagem manual.
- A focagem automática não irá funcionar.

5 Retire a tampa da frente da objetiva.

Retirar a objetiva

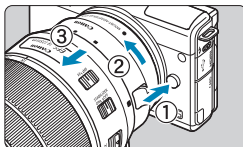

1 Premindo o botão de desprendimento da objetiva, rode o adaptador no sentido indicado pela seta.

- Rode o adaptador até parar e retire-o da câmara.

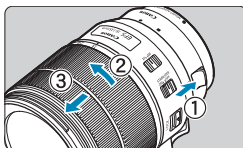

2 Retire a objetiva do adaptador.

- Mantenha a patilha de desprendimento da objetiva pressionada no adaptador e rode a objetiva no sentido contrário aos dos ponteiros do relógio.
- Rode a objetiva até parar e retire-a da câmara.
- Coloque a tampa traseira da objetiva na objetiva que acabou de retirar.



- Para cuidados com a objetiva, consulte 53.
- Quando usar uma objetiva mais pesada do que câmara, segure a câmara pela objetiva quando a disparar ou transportar.
- Nas objetivas EF, que incluem um suporte de tripé (como nas super teleobjetivas), coloque o tripé no suporte de tripé da objetiva. Quando usar objetivas com um suporte de tripé, instale o tripé no suporte de tripé do adaptador de montagem.

Funcionamento básico

Segurar a câmara

Enquanto fotografa, pode rodar o ecrã para o ajustar. Para obter detalhes, consulte  49.



Ângulo normal



Ângulo baixo

Botão do obturador

O botão do obturador tem dois passos. Pode premir o botão do obturador até meio. Em seguida, pode premir o botão do obturador até ao fim.

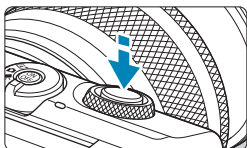

Premir até meio

Este procedimento ativa a focagem automática e o sistema de exposição automática, que define a velocidade do obturador e a abertura.

A definição de exposição (velocidade do obturador e valor de abertura) é apresentada durante cerca de 8 seg. ou conforme definido para o temporizador de medição.*

* Por predefinição, o temporizador de medição está definido para 8 segundos.

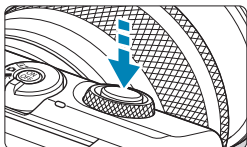

Premir até ao fim

Esta ação gera o disparo.

● Evitar a vibração da câmara

O movimento da câmara sem utilização do tripé no momento da exposição designa-se por vibração da câmara. Pode originar fotografias tremidas. Para evitar a vibração da câmara, faça o seguinte:

- Segure na câmara de forma estável.
- Prima o botão do obturador até meio para fazer a focagem automática e, em seguida, prima lentamente o botão do obturador até ao fim.



- Se premir o botão do obturador até ao fim, sem premir primeiro até meio, ou se premir o botão do obturador até meio e depois premir de imediato até ao fim, a câmara demora algum tempo a tirar a fotografia.
- Mesmo durante a visualização de menu ou a reprodução de imagens, pode premir o botão do obturador até meio para que a câmara volte ao estado "pronta a disparar".

<  > Seletor

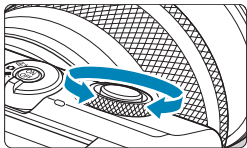

Enquanto olha para o ecrã, rode o seletor <  >.

Utilize este seletor para definir a velocidade do obturador, o valor de abertura, etc.

Botão INFO

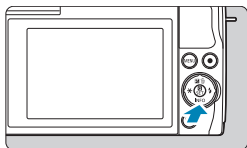

Cada pressão do botão <INFO> altera a informação apresentada.
Os ecrãs de exemplo apresentados são para fotografias.

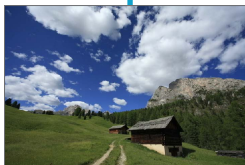

Definir o nível de visualização do ecrã

Pode definir a forma como as informações são apresentadas no ecrã de acordo com a sua preferência. Altere as definições conforme necessário.

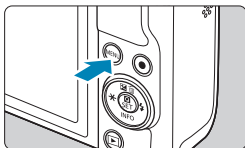

1 Visualize os separadores principais.

- Prima o botão <MENU> para visualizar os separadores principais.

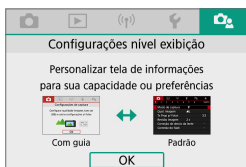

2 Selecione o separador [OK].

- Prima as teclas <◀> das teclas em cruz para selecionar o separador [OK].

Visualização do menu

Pode seleccionar o tipo de visualização **[Com guia]** ou **[Padrão]**. Se definir **[Com guia]**, quando prime o botão <MENU> são fornecidas as principais descrições dos separadores. Se definir **[Padrão]**, quando prime o botão <MENU> é imediatamente apresentado o ecrã de menu. Por predefinição, a opção é **[Com guia]**.

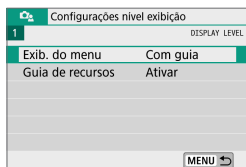

1 Selecione **[Exib. do menu]**.

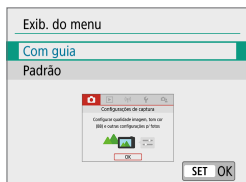

2 Selecione o tipo de visualização.

(1)

(1) Separadores principais

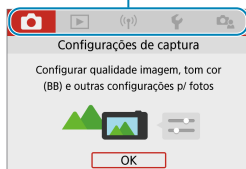

- Quando **[Com guia]** está definido, o separador **[★ (Meu Menu)]** não aparece. Para definir Meu Menu (📖 465), altere o nível de visualização do menu para **[Padrão]**.

Operações de menus e definições

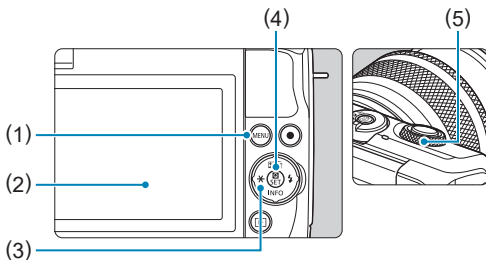

(1) Botão <MENU>

(2) Ecrã

(3) <⬅➡> Teclas em cruz

(4) Botão <SET>

(5) Seletor

Ecrã de menu

Modo <A+>



Configurações de captura		
1	2 3 4 5	SHOOT1
Modo de captura	A+	
Qual. imagem	L	
Tx Prop p/ Fotos	3:2	
Revisão imagem	2 s	
Controle do flash	-	
Modo de Disparo	□	
MENU		

Modo de filme



Configurações de captura		
1	2 3 4 5 6	SHOOT1
Modo de captura	M	
Qualid grav vídeo	1080i (IPB)	
Temporiz. vídeos	Desat.	
Grav.som	Auto	
Correção de desvio da lente	-	
MENU		

Modo de fotografia (nos modos de fotografia avançados)

Configurações de captura		
1	2 3 4 5 6 7 8	SHOOT1
Modo de captura	P	
Qual. imagem	L	
Tx Prop p/ Fotos	3:2	
Revisão imagem	2 s	
Correção de desvio da lente	-	
Controle do flash	-	
MENU		



- Os separadores dos menus e os itens apresentados variam consoante o modo de disparo.

Procedimento de definição de menus

- Com [MENU] : Exib. do menu] definido para [Com guia]



1 Visualize os separadores principais.

- Quando prime o botão <MENU>, serão apresentados os separadores principais (1) e uma descrição do separador selecionado.

2 Selecione um separador principal.

- Sempre que prime as teclas <◀> <▶> das teclas em cruz, o separador principal (grupo de funções) muda.
- Também pode selecionar rodando o seletor <☀>.

3 Aceda ao ecrã de menu.

- Prima <SET> para apresentar o ecrã de menu.
- Para voltar ao ecrã dos separadores principais, prima o botão <MENU>.

4 Selecione um separador secundário.

- Primas as teclas <◀> <▶> das teclas em cruz para selecionar um separador secundário.
- Também pode selecionar rodando o seletor <☀>.

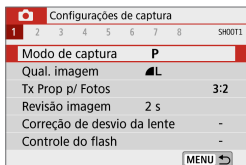

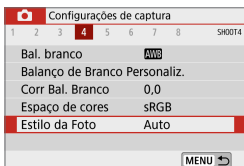

5 Seleccione um item das definições.

- Prima as teclas <▲> <▼> das teclas em cruz para seleccionar o item e prima <SET>.



6 Seleccione uma opção.

- Prima as teclas <▲> <▼> ou <◀> <▶> das teclas em cruz para seleccionar a opção pretendida. (Algumas opções são seleccionadas com as teclas <▲> e <▼>, e outras são seleccionadas com as teclas <◀> e <▶>.)
- A definição atual é indicada a azul.

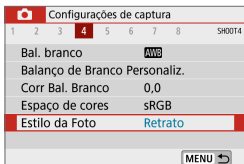

7 Defina uma opção.

- Prima <SET> para a definir.
- Se alterar a predefinição, isso será indicado a azul (disponível apenas para os itens de menu sob o separador [📷]).

8 Saia da definição.

- Prima o botão <MENU> duas vezes para sair do menu e voltar ao estado "pronta a disparar".



- Nos passos 2 a 8, também pode tocar no ecrã para efetuar a operação (📖 68).
- A descrição das funções de menu seguintes pressupõe que o ecrã de menu é apresentado.
- Para cancelar a operação, prima o botão <MENU>.

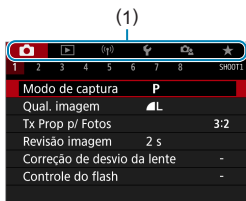

● Com [ : Exib. do menu] definido para [Padrão]



1 Acesse ao ecrã de menu.

- Prima o botão <MENU> para visualizar o ecrã de menu.

2 Selecione um separador.

- Prima as teclas <<> <>> para selecionar o separador principal (1) e o separador secundário.
- Também pode selecionar rodando o seletor < >.
- Posteriormente, as operações são as mesmas de quando [ : Exib. do menu] está definido para [Com guia]. Consulte "Procedimento de definição de menus" ( 64), começando pelo passo 5.
- Para sair da definição, prima o botão <MENU>.

Opções de menu esbatidas

Exemplo: Prioridade do tom de destaque

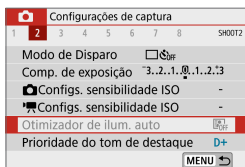

Não é possível definir as opções de menu esbatidas. Uma opção de menu aparece esbatida quando existe outra definição de função prioritária.

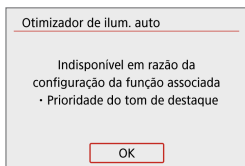

Pode ver a função prioritária selecionando a opção de menu esbatida e premindo <SET>.

Se cancelar a definição da função prioritária, a opção de menu esbatida passará a ser configurável.



- É possível que não consiga ver a função prioritária de determinadas opções de menu esbatidas.



- **[Config. básicas]** em **[↵: Restau. câmera]** permite-lhe restaurar as predefinições das funções do menu (📖 453).

Operações do ecrã tátil

Podem utilizar a câmara tocando ou arrastando no ecrã (painel de ecrã tátil) com os dedos.

Tocar

Ecrã de exemplo (controlo rápido)



- Toque com o dedo (durante alguns instantes e depois levante) no ecrã.
- Por exemplo, ao tocar em **[Q]**, aparece o ecrã de controlo rápido. Ao tocar em **[↵]**, pode voltar ao ecrã anterior.

Arrastar

Ecrã de exemplo (ecrã de menu)

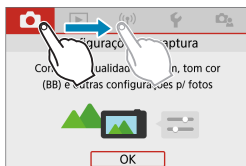

- Deslize o dedo enquanto toca no ecrã.



- Se **[🔇: Bipe]** estiver definido para **[Touch 🔇]**, o sinal sonoro não será emitido para as operações táteis (📖 446).
- A reatividade do controlo tátil pode ser ajustada (📖 444).

Controlo rápido

Pode seleccionar e definir diretamente as funções apresentadas no ecrã. Este procedimento chama-se controlo rápido (exceto no modo [A+]).

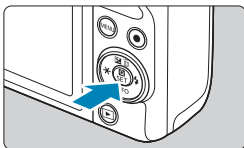

1 Prima o botão <Q> (10).



2 Selecione um item das definições.

- Prima as teclas <▲> <▼> para seleção.



- Quando o ecrã da esquerda for apresentado, prima as teclas <▲> <▼> <◀> <▶> para seleção.

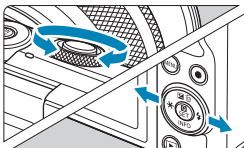

3 Selecione uma opção.

- Rode o seletor <☀> ou prima as teclas <◀> <▶> para alterar a definição. Alguns itens são definidos premindo posteriormente um botão.
- Prima <SET> para finalizar a definição e voltar ao ecrã anterior.



- Também pode tocar no ecrã das definições de controlo rápido (168).

Modos de disparo básicos

Este capítulo descreve técnicas eficazes de disparo nos modos [A+], [A], Cena especial (📖 80) e Filtros criativos (📖 96). Basta compor o seu disparo, premir o botão do obturador e todas as definições são configuradas automaticamente.

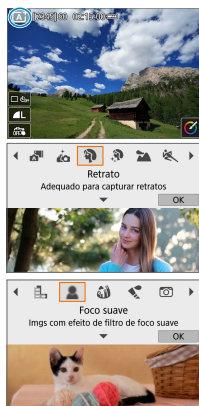

Cena inteligente automática/Automática híbrida (totalmente automática)

[**A+**] [**A**] é um modo totalmente automático. A câmara analisa a cena e especifica automaticamente as melhores definições. Pode ajustar a focagem automaticamente para um motivo parado ou um motivo em movimento, detetando o movimento do motivo.

Com [**A**], pode fazer um pequeno filme sobre o dia tirando apenas fotografias. Antes de cada disparo, a câmara grava cliques de 2 a 4 segundos das cenas, que posteriormente são combinados num prólogo de filme (📖 190, 📖 268).



1 Defina o interruptor de modo de disparo para <A+>.

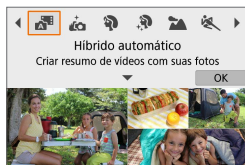

- Para utilizar o modo [**A**], depois de definir o interruptor de modo de disparo, mude para <📷>, toque no canto superior esquerdo do ecrã e prima as teclas <◀> <▶> para seleccionar [**A**] e, em seguida, prima <SET>.

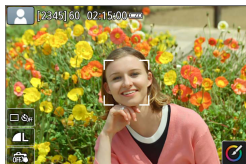

2 Aponte a câmara para o que vai fotografar (o motivo).

- Pode ser apresentada uma moldura ao redor do motivo, em algumas condições de disparo.
- São apresentados pontos AF sobre quaisquer rostos detetados.

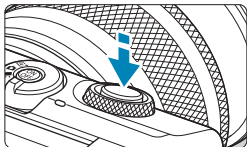

3 Foque o motivo.

- Prima o botão do obturador até meio para focar.
- Se [⚡] piscar, utilize a patilha <⚡> para levantar o flash.
- Também pode focar tocando no rosto de uma pessoa, ou noutro motivo, no ecrã (AF tátil).
- Em fracas condições de iluminação, a luz auxiliar AF (📖 184) é ativada automaticamente, se necessário.
- Para objetos estacionários, o ponto AF é apresentado a verde quando o motivo está focado. Nesta altura, a câmara emite um sinal sonoro (apenas o modo <[A+]>). (One-Shot AF)
- Para motivos em movimento, o ponto AF é apresentado a azul (apenas no modo <[A+]>) e segue o motivo em movimento. A câmara não emitirá um sinal sonoro. (Servo AF)



4 Tire a fotografia.

- Prima o botão do obturador até ao fim para tirar a fotografia.
- A imagem que acabou de captar é apresentada durante aproximadamente 2 segundos no ecrã.
- Para retrair o flash, pressione-o com os dedos.





- O movimento do motivo (se os motivos estão parados ou em movimento) pode não ser detetado corretamente para alguns motivos ou condições de disparo.



- A operação AF (One-Shot AF ou Servo AF) é definida automaticamente quando prime o botão do obturador até meio. Mesmo quando está automaticamente definida para One-Shot AF, a câmara passará para Servo AF se for detetado movimento do motivo enquanto prime o botão do obturador até meio (apenas no modo <[A+]>).
- O modo [A+] torna as cores das cenas fotografadas na natureza, exteriores e pores do sol mais impressionantes. Se preferir outras cores, mude para um modo de disparo avançado (📖 38) e selecione um estilo de fotografia diferente de [A], depois dispare novamente (📖 154).

: Híbrido automático

- Para obter prólogos de filmes com mais impacto, aponte a câmara para os motivos cerca de quatro segundos antes de tirar as fotografias.
- A duração da bateria é menor neste modo do que no modo <[A+]>, pois são gravados prólogos de filme para cada imagem captada.
- O prólogo do filme pode não ser gravado se tirar uma fotografia imediatamente a seguir a ligar a câmara, escolher o modo <[A+]> ou utilizar a câmara de outras formas.
- Quaisquer sons e vibrações das operações da câmara ou da objetiva serão gravados nos prólogos de filme.
- A qualidade de imagem dos prólogos de filme é  para NTSC ou  para PAL. Isto varia consoante a definição de saída do vídeo.
- Não são reproduzidos sons quando prime o botão do obturador até meio ou aciona o temporizador.
- Os prólogos do filme são guardados como ficheiros de filme separados nos seguintes casos, mesmo que tenham sido gravados no mesmo dia no modo <[A+]>.
 - O tempo de gravação do prólogo de filme atinge cerca de 29 minutos e 59 segundos. (Também podem ser guardados como ficheiros separados, se o tamanho exceder cerca de 4 GB.)
 - O prólogo do filme é protegido.
 - As definições de horário de verão, sistema de vídeo ou fuso horário são alteradas.
- Não é possível modificar nem apagar sons do obturador gravados.



Minimizar fotografias desfocadas

- Utilize um tripé resistente que suporte o peso do equipamento de disparo. Instale a câmara corretamente no tripé.
- Recomenda-se a utilização de um telecomando sem fios (vendido em separado,  191).



FAQ

- **Não é possível focar (indicado por um ponto AF cor de laranja).**

Aponte a câmara para uma área com um bom contraste e prima o botão do obturador até meio ( 57). Se estiver muito próximo do motivo, afaste-se e tente de novo.

- **Vários pontos AF são apresentados ao mesmo tempo.**

Se forem apresentados vários pontos AF ao mesmo tempo, todas essas posições estão focadas. Desde que o ponto AF seja apresentado sobre o motivo, pode tirar a fotografia.

- **Se premir o botão do obturador até meio, o motivo não é focado.**

Se o interruptor de modo da focagem na objetiva estiver definido para <MF>, defina-o para <AF>.

- **A indicação de velocidade do obturador está a piscar.**

Como está demasiado escuro, se tirar uma fotografia, o motivo pode ficar desfocado devido à vibração da câmara. Recomenda-se a utilização de um tripé.

Recompor o enquadramento



Consoante a cena, o posicionamento do motivo mais para a esquerda ou para a direita de modo a incluir um fundo equilibrado origina uma fotografia com melhor perspetiva.

Ao premir o botão do obturador até meio para focar um motivo parado, bloqueia a focagem nesse motivo. Recompõe o enquadramento enquanto prime sem soltar o botão do obturador até meio e, em seguida, prima o botão do obturador até ao fim para tirar a fotografia. Isto chama-se "bloqueio de focagem".

Fotografar um motivo em movimento

(apenas no modo <A+>)



Depois de premir o botão do obturador até meio e surgir um ponto AF azul, a câmara deteta o movimento do motivo e foca usando a Servo AF. Mantenha o motivo no ecrã enquanto mantém o botão do obturador até meio e, no momento decisivo, prima o botão completamente.

Ícones de cena



A câmara deteta o tipo de cena e define tudo automaticamente de acordo com a cena. O tipo de cena detetado é indicado no canto superior esquerdo do ecrã. Para detalhes dos ícones, consulte [ícone 505](#).

Ajustar definições tocando no ecrã



Pode ajustar as definições, ao tocar nos ícones no ecrã.

Captar com efeitos aplicados (auxiliar criativo)

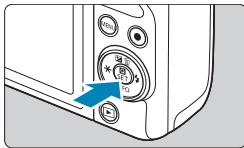

- 1 Prima o botão <Q>.**
 - Leia a mensagem e selecione [OK].

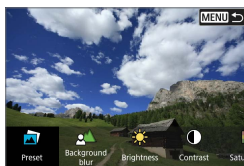

- 2 Selecione um efeito.**
 - Use os botões <◀> <▶> para selecionar um efeito, depois prima <SET>.











- 3 Selecione o nível de efeito e outros detalhes.**
 - Use os botões <◀> <▶> para definir, depois prima <SET>.
 - Para repor a definição, prima o botão <✱> e selecione [OK].

Efeitos da Ajuda criativa

- **[📷] Predefinição**

Selecione um dos efeitos predefinidos.
Tenha em conta que as opções de [Saturação], [Tom da cor 1] e [Tom da cor 2] não estão disponíveis com [B&W].
- **[📷] Desfocagem do plano de fundo**

Ajuste a desfocagem do fundo. Escolha valores mais elevados para tornar os fundos mais nítidos, ou valores menores para os tornar mais desfocados. [Auto] ajusta a desfocagem do fundo para corresponder ao brilho. Consoante o brilho da objetiva (número /f), algumas posições podem não estar disponíveis.

-  **Brilho**
Ajuste o brilho da imagem.
 -  **Contraste**
Ajuste o contraste.
 -  **Saturação**
Ajuste a vivacidade das cores.
 -  **Tom da cor 1**
Ajusta a tonalidade para cores âmbar/azul.
 -  **Tom da cor 2**
Ajusta a tonalidade para verde/magenta.
 -  **Monocromático**
Define o efeito de tom para disparo monocromático. Defina para **[Desat.]** para fotografar a cores. As opções de **[Saturação]**, **[Tom da cor 1]** e **[Tom da cor 2]** não estão disponíveis com opções além de **[Desat.]**.
-  **[Desfoque pln fundo]** não está disponível quando é usado o flash.
 - Estas definições são repostas quando alterna os modos ou desliga a câmara. Para guardar das definições, defina : **Reter dados Ajuda criativa** para **[Ativar]**.

Guardar efeitos

Para guardar a definição atual na câmara, toque em **[Registrar]** no ecrã de definição da Ajuda criativa. Podem ser guardadas até três predefinições como **[USER*]**. Depois de guardadas três, uma predefinição **[USER*]** terá de ser substituída para guardar uma nova.

Modo de cena especial

A câmara escolhe automaticamente as definições adequadas quando seleciona um modo de disparo para o seu motivo ou cena.



1 Defina o interruptor de modo de disparo para <📷>.



2 Toque no ícone do modo de disparo.

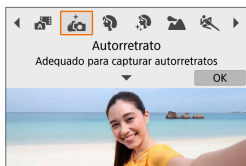













3 Selecione um modo de disparo.











- Escolha entre [📷], [👤], [👤], [👤], [👤], [👤], [👤], [👤], [👤] ou [👤].
- Prima as teclas <◀> <▶> para selecionar um modo de disparo e, em seguida, prima <SET>.
- Também pode selecionar rodando o seletor <☀>.

! • As precauções para cada modo de disparo são listadas em conjunto (📖 93). Leia as precauções antes de fotografar.

📄 • Também pode especificar o modo de disparo em [📷: Modo de captura].
• Tire algumas umas fotografias de teste para ter certeza de que irá obter os resultados pretendidos.

Modo de cena especial

Modo de disparo		Página
	Autorretrato	 82
	Retrato	 83
	Suavização de Pele	 84
	Paisagem	 85
	Esportes	 86
	Fechar	 87

Modo de disparo		Página
	Comida	 88
	Retrato Noturno	 89
	Cena Noturna sem Tripé	 90
	Controle contraluz HDR	 91
	Modo silencioso	 92

Modo de autorretrato

Para tirar fotografias de si próprio, use o modo [📷] (Autorretrato). Rode o ecrã à volta da objetiva. O processamento de imagens personalizável inclui a suavização da pele, além do ajuste do brilho e do fundo para que se destaque.

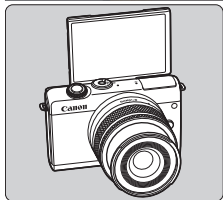
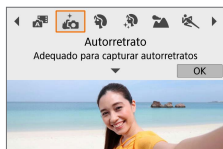

Sugestões de disparo

● Defina o efeito de brilho e suavização da pele.

As opções [Brilho] e [Efeito suaviz pele] podem ser definidas num intervalo de cinco níveis. Em [Plano de fundo], pode ajustar o nível de desfocagem do fundo.

● Toque no ecrã para disparar.

Além de premir o botão do obturador completamente para disparar, também pode disparar tocando no ecrã, assim que ativar o obturador tátil tocando em [📷] para o mudar para [📷].

- Também pode tirar fotografias de si próprio nos modos de disparo além de [📷] (exceto no modo [📷]) rodando o ecrã para a frente e tocando em [📷] no canto inferior esquerdo.

Modo de autorretrato

O modo [👤] (Retrato) desfoca o fundo para destacar a pessoa. Além disso, suaviza também os tons de pele e os cabelos.

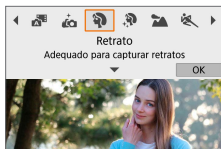

Sugestões de disparo

- **Selecione o local mais afastado entre o motivo e o fundo.**
Quanto maior a distância entre o motivo e o fundo, mais desfocado fica o fundo. Além disso, o motivo fica mais realçado num fundo totalmente escuro.
- **Utilize uma teleobjetiva.**
Se tiver uma objetiva com zoom, utilize a extremidade da teleobjetiva para preencher por completo a moldura com a imagem da pessoa da cintura para cima.
- **Foque o rosto.**
Enquanto foca, certifique-se de que o ponto AF no rosto está aceso a verde antes de disparar. Ao fotografar grandes planos do rosto, pode definir [📷: AF Detecção Olhos] para [Ativar] para tirar fotografias com o foco nos olhos do motivo.
- **Dispare continuamente.**
A predefinição é [📷] (Disparos contínuos). Se continuar a premir sem soltar o botão do obturador, consegue tirar fotografias continuamente de modo a captar alterações na pose e na expressão facial do motivo.

Modo de pele suave

Utilize [👤] (Suavização de Pele) para dar um aspeto mais atrativo à pele. O processamento da imagem suaviza o aspeto da pele.

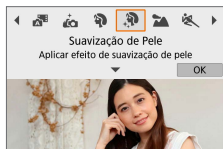

Sugestões de disparo

- **Ative a câmara para detetar rostos.**

São apresentadas molduras à volta dos principais motivos detetados para suavização da pele. Para uma suavização da pele mais eficaz, pode aproximar-se ou afastar-se do motivo de modo a que a moldura seja apresentada no rosto do motivo.

- **Foque o rosto.**

Enquanto foca, certifique-se de que o ponto AF no rosto está aceso a verde antes de disparar. Ao fotografar grandes planos do rosto, pode definir [📷: AF Detecção Olhos] para [Ativar] para tirar fotografias com o foco nos olhos do motivo.

Modo de paisagem

Utilize o modo [🏔️] (Paisagem) para panoramas vastos ou para obter uma boa focagem dos motivos em primeiro e segundo plano. Para azuis e verdes vívidos e imagens muito nítidas com contornos bem definidos.

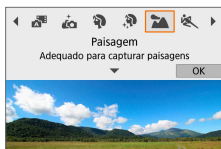

Sugestões de disparo

- **Com uma objetiva com zoom, utilize a parte de grande angular.**

Quando utilizar uma objetiva com zoom, coloque a objetiva em grande angular para focar os objetos próximos e distantes. Também dá maior amplitude às paisagens.

- **Segure bem a câmara ao captar cenas noturnas.**

Captar com [🏔️] enquanto segura na câmara com as mãos pode causar vibração da câmara. Recomenda-se a utilização de um tripé.

Modo de desporto

Utilize o modo [🏃] (Esportes) para captar um motivo em movimento, como uma pessoa a correr ou um veículo em movimento.



(1)



Sugestões de disparo

● Utilize uma teleobjetiva.

É aconselhável utilizar uma teleobjetiva para possibilitar disparo à distância.

● Siga o motivo com a moldura AF de área.

Por predefinição, [📷: Método AF] está definido para [📷+Rastream.]. Uma moldura AF de área (1) aparece quando prime o botão do obturador até meio. Com o motivo focado, o ponto AF fica azul.

● Dispare continuamente.

A predefinição é [📷] (Disparos contínuos). No momento decisivo, prima o botão do obturador até ao fim para tirar a fotografia. Para seguir o movimento do motivo e capturar as mudanças à medida que se move, mantenha o botão do obturador premido para disparar continuamente.

Modo de grande plano

Se quiser fotografar flores ou pequenos objetos de perto, utilize o modo [🌸] (Fechar). Para tornar os objetos pequenos ainda maiores, utilize uma objetiva macro (vendida em separado).

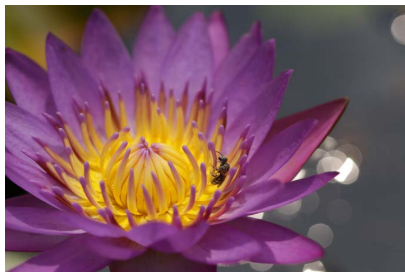
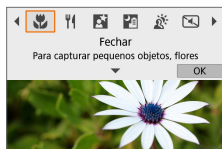

Sugestões de disparo

- **Utilize um fundo simples.**

Um fundo simples permite que objetos pequenos, como uma flor, se destaquem mais.

- **Aproxime-se o máximo possível do motivo.**

Verifique a distância mínima de focagem da objetiva. A distância mínima de focagem da objetiva é medida desde a marca $\langle \ominus \rangle$ (plano focal) existente na parte superior da câmara ao motivo. Não é possível focar se estiver demasiado perto do motivo.

- **Com uma objetiva com zoom, use o fim da teleobjetiva.**

Se tiver uma objetiva com zoom colocada e se utilizar o fim da teleobjetiva, o motivo parece maior.

Modo de comida

Quando quiser tirar fotografias de comida, utilize **[🍴]** (Comida).

A fotografia fica brilhante e com um aspeto apelativo. Dependendo da fonte de iluminação, também será possível reduzir o tom avermelhado em fotografias tiradas sob luzes de tungsténio, etc.



Sugestões de disparo

● **Altere a tonalidade de cor.**

Pode alterar **[Tom da cor]**. Para aumentar o tom avermelhado da comida, defina a opção **[Quente]**. Se parecer demasiado vermelha, defina a opção para **[Fria]**.

Modo de retrato noturno

Quando quiser fotografar pessoas à noite e obter um fundo com uma cena noturna de aspeto natural, utilize o modo [A+] (Retrato Noturno). Tenha em atenção **que é necessário um flash para fotografar**. Recomenda-se a utilização de um tripé.

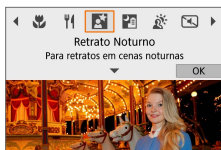

Sugestões de disparo

- **Utilize uma objetiva de grande angular e um tripé.**

Se utilizar uma objetiva com zoom, utilize a parte de grande angular, para obter uma vista noturna ampla. Além disso, como a vibração da câmara é mais provável em fotografia com a câmara na mão, utilize um tripé.

- **Verifique o brilho da imagem.**

É aconselhável reproduzir a imagem captada no local para verificar o brilho da imagem. Se o motivo parecer escuro, aproxime-se e dispare novamente.

- **Tire fotografias também noutros modos de disparo.**

Como a vibração da câmara é mais provável em fotografia noturna, recomenda-se que fotografe também com [A+].



- Se utilizar o temporizador automático em conjunto com um flash, a luz do temporizador automático acende-se durante alguns instantes depois de tirada a fotografia.

Modo de cena noturna portátil

O modo [P3] (Cena Noturna sem Tripé) permite-lhe captar cenas noturnas segurando na câmara com a mão. Neste modo de disparo, são efetuados quatro disparos consecutivos para cada fotografia e é gravada a imagem resultante com baixa vibração da câmara.

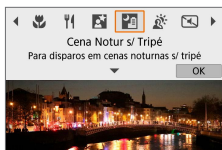

Sugestões de disparo

- **Segure bem na câmara.**

Durante o disparo, segure bem na câmara e evite oscilações. Neste modo, quatro imagens são alinhadas e fundidas numa única imagem. No entanto, se uma das quatro imagens estiver bastante desalinhada devido à vibração da câmara, pode não ser possível alinhá-las corretamente na imagem final.

Modo de controlo de contraluz HDR

Se captar uma cena que tenha áreas claras e escuras, utilize o modo [HDR] (Controle contraluz HDR). Ao tirar uma fotografia neste modo, são efetuados três disparos consecutivos com exposições diferentes. Isto resulta numa imagem, com um intervalo tonal abrangente, em que foram reduzidas as sombras cortadas devido à contraluz.

* HDR corresponde a High Dynamic Range (intervalo dinâmico elevado).

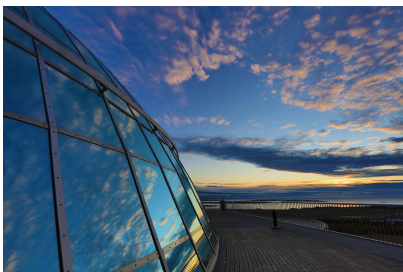
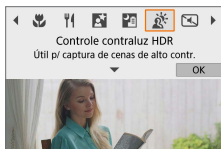

Sugestões de disparo

● **Segure bem na câmara.**

Durante o disparo, segure bem na câmara e evite oscilações. Neste modo, três imagens são alinhadas e fundidas numa única imagem. No entanto, se uma das três imagens estiver bastante desalinhada devido à vibração da câmara, pode não ser possível alinhá-las corretamente na imagem final.

Modo silencioso

Nos casos em que for necessário silêncio, pode disparar sem sinais sonoros nem sons de libertação do obturador. À medida que dispara, é apresentada momentaneamente uma moldura branca à volta do ecrã.

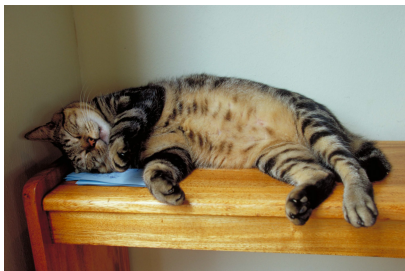
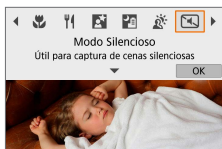

Sugestões de disparo

- **Tire algumas fotografias de teste.**

Considere tirar algumas fotografias de teste com antecedência, porque a abertura da objetiva e o ajuste de focagem podem ser audíveis em algumas condições de disparo.

Precauções de modo de cena especial



: Autorretrato

- Podem ser modificadas áreas para além da pele das pessoa, consoante as condições de disparo.
- As definições do **[Efeito suaviz pele]** especificadas no modo **[íco]** não são aplicadas no modo **[íco]**.
- O **[Plano de fundo]** é definido como **[Auto]** e não pode ser alterado no modo de flash **[íco]** se tiver levantado o flash.

: Suavização de Pele

- Podem ser modificadas áreas para além da pele das pessoa, consoante as condições de disparo.
- Os detalhes da definição no modo **[íco]** não são aplicados no modo **[íco]**.

: Paisagem

- Não é possível efetuar fotografias com flash.

: Esportes

- Em más condições de iluminação, em que existe uma grande probabilidade de vibração da câmara, a indicação de velocidade do obturador aparece a piscar na parte inferior esquerda do visor. Segure bem a câmara e dispare.
- Não é possível efetuar fotografias com flash.

: Comida

- A projeção de cor quente dos motivos pode ficar ténue.
- Se existirem várias fontes de luz na cena, a projeção de cor quente da fotografia pode não diminuir.
- Se utilizar um flash, **[Tom da cor]** é definido para Padrão.
- Se existirem pessoas na fotografia, o tom de pele pode não ser reproduzido corretamente.

: Retrato Noturno

- Diga aos motivos para permanecerem imóveis por um momento enquanto o flash dispara.
- A focagem pode ser difícil quando os rostos dos motivos estiverem no escuro. Nesse caso, foque manualmente definindo **[íco: Modo de foco]** para **[MF]** ou definindo o interruptor de modo da focagem da objetiva para **<MF>** (📖 55, 📖 182).
- A focagem automática à noite ou em cenários escuros pode dificultar quando os pontos de luz assentam no ponto AF. Nesse caso, foque manualmente definindo **[íco: Modo de foco]** para **[MF]** ou definindo o interruptor de modo da focagem da objetiva para **<MF>** (📖 55, 📖 182).
- As fotografias serão ligeiramente diferentes da imagem apresentada no ecrã.



: Retrato noturno (continuação)

- Quando há risco de sobre-exposição na fotografia com flash, a velocidade do obturador ou ISO é automaticamente ajustada para reduzir a perda de detalhe nos realces e disparar com exposição padrão. Em disparos com flash com determinadas objetivas, as velocidades do obturador e ISO apresentadas quando prime o botão do obturador até meio podem não corresponder às definições reais usadas. Isto pode alterar o brilho dos fundos que estão fora do alcance do flash.

: Cena Noturna sem Tripé

- Em comparação com outros modos de disparo, a área da imagem é menor.
- Não é possível definir a qualidade de imagem RAW.
- Não é possível efetuar fotografias com flash.
- A focagem automática à noite ou em cenários escuros pode dificultar quando os pontos de luz assentam no ponto AF. Nesse caso, foque manualmente definindo : **Modo de foco**] para **[MF]** ou definindo o interruptor de modo da focagem da objetiva para <MF> (📖 55, 📖 182).
- As fotografias serão ligeiramente diferentes da imagem apresentada no ecrã.
- Se captar um motivo em movimento, o movimento do motivo pode originar imagens residuais ou a área em redor do motivo pode ficar escura.
- A opção de alinhamento de imagens pode não funcionar devidamente com padrões repetitivos (grades, riscas, etc.), com imagens planas ou que tenham uma única tonalidade, ou com fotografias muito desalinhas devido à vibração da câmara.
- A gravação das imagens no cartão demora algum tempo, pois são fundidas após o disparo. **[BUSY]** é apresentado enquanto as imagens são processadas e não é possível fotografar até que o processamento esteja concluído.



: Controle contraluz HDR

- Em comparação com outros modos de disparo, a área da imagem é menor.
- Não é possível definir a qualidade de imagem RAW.
- Não é possível efetuar fotografias com flash.
- A imagem pode não ter uma gradação suave e pode parecer irregular ou ter bastante ruído.
- O controle de contraluz HDR pode não ser eficaz em cenas que tenham uma contraluz excessiva ou um contraste demasiado elevado.
- Quando fotografar motivos que tenham iluminação suficiente tal como são, por exemplo, cenas com uma iluminação normal, a imagem pode parecer pouco natural devido ao efeito HDR.
- Se captar um motivo em movimento, o movimento do motivo pode originar imagens residuais ou a área em redor do motivo pode ficar escura.
- A opção de alinhamento de imagens pode não funcionar devidamente com padrões repetitivos (grades, riscas, etc.), com imagens planas ou que tenham uma única tonalidade, ou com fotografias muito desalinhas devido à vibração da câmara.
- A gravação das imagens no cartão demora algum tempo, pois são fundidas após o disparo. **[BUSY]** é apresentado enquanto as imagens são processadas e não é possível fotografar até que o processamento esteja concluído.

: Modo silencioso

- Seja responsável quando utilizar o disparo silencioso e respeite a privacidade e dos direitos de imagem do indivíduo.
- As imagens de motivos em rápido movimento podem parecer distorcidas.
- Disparo contínuo e fotografia com flash não estão disponíveis.

Modo de filtros criativos

Pode fotografar com efeitos de filtro aplicados. Pode pré-visualizar os efeitos de filtro antes de disparar.



1 Defina o interruptor de modo de disparo para <📷>.



2 Toque no ícone do modo de disparo.



3 Selecione um efeito de filtro (modo de disparo).

- Escolha entre [📷], [👤], [👁️], [👉], [📷], [👉], [👉HDR], [👉HDR], [👉HDR] OU [👉HDR].
- Prima as teclas <◀> <▶> para selecionar um modo de disparo e, em seguida, prima <SET>.
- Também pode selecionar rodando o seletor <☀️>.
- A imagem é mostrada com o efeito de filtro aplicado.

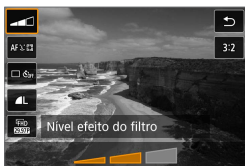

4 Ajuste o efeito e dispare.

- Prima o botão <Q> e selecione um item no canto superior esquerdo. (Não disponível para [👉], [👉HDR], [👉HDR], [👉HDR] ou [👉HDR].)
- Use as teclas <◀> <▶> para ajustar o efeito e prima <SET>.



- RAW e RAW+JPEG não estão disponíveis. Quando a qualidade de imagem RAW é definida, as imagens são captadas com uma qualidade de imagem **L**. Quando a qualidade de imagem RAW+JPEG é definida, as imagens são captadas com a qualidade de imagem JPEG especificada.
- O disparo contínuo não está disponível quando [E], [P], [S], [A], [M] ou [B] está definido.



- Com [E], a pré-visualização granulada irá diferir um pouco do aspeto das suas imagens.
- Com as opções [P] ou [B], a pré-visualização de foco suave poderá diferir um pouco do aspeto das suas imagens.
- Não é apresentado nenhum histograma.
- Não está disponível uma visualização ampliada.
- Nos modos de disparo avançados, estas definições estão disponíveis a partir do ecrã de controlo rápido: [E], [P], [S], [A], [M], [M] e [B].
- Tire algumas umas fotografias de teste para ter certeza de que irá obter os resultados pretendidos.

Características do filtro criativo

-  **P/B granulado**

Torna a imagem granulada e a preto e branco. Ao ajustar o contraste, pode alterar o efeito preto e branco.

-  **Foco suave**

Confere à imagem um aspeto suave. Ao ajustar a desfocagem, pode alterar o grau de suavidade.

-  **Efeito Olho de Peixe**

Confere o efeito de uma objetiva olho de peixe. A imagem terá uma distorção de barril.

Consoante o nível deste efeito de filtro, a área cortada ao longo da periferia da imagem muda. Além disso, como este efeito de filtro amplia o centro da imagem, a resolução visível no centro pode deteriorar-se consoante o número de pixels gravados, como tal defina o efeito de filtro ao verificar a imagem resultante. É usado um ponto AF, fixo no centro.

-  **Efeito aquarela**

Confere à fotografia o aspeto de uma aguarela com cores suaves. Ao ajustar o efeito, pode alterar a densidade da cor. Tenha em atenção que as cenas noturnas ou escuras não podem ser compostas com uma gradação suave e podem parecer irregulares ou ter bastante ruído.

-  **Efeito câmara de brinquedo**

Muda as cores para as que são típicas de câmaras de brincar e escurece os quatro cantos da imagem. As opções de tom da cor podem ser utilizadas para alterar o matiz da cor.

-  **Efeito miniatura**

Cria um efeito de diorama.

Se disparar utilizando a predefinição, o centro permanecerá nítido. Pode mover a área nítida (a moldura da cena) conforme é descrito em “Operações com o efeito de miniatura” (📖 101). AF de 1 ponto é utilizado como o método AF. Recomenda-se que dispare com o ponto AF e a moldura da cena alinhados.

-  **Arte HDR padrão**

As fotografias mantêm mais detalhe nos realces e sombras. Com o contraste reduzido e a gradação menos acentuada, o acabamento assemelha-se a um quadro. As extremidades dos contornos do motivo podem ser claras (ou escuras).

-  **Arte HDR vívida**

A saturação da cor é maior do que com a definição [**Arte HDR padrão**]; além disso, o baixo contraste e uma gradação menos acentuada criam um efeito de artes gráficas.





-  **Arte HDR forte**

A saturação da cor é muito acentuada, o que faz com que o motivo sobressaia e a imagem se pareça com a de uma pintura a óleo.

-  **Arte HDR relevo**

A saturação da cor, o brilho, o contraste e a gradação diminuem para dar à imagem um aspeto esbatido. A imagem parece desbotada e antiga. As extremidades dos contornos do motivo podem ser extremamente claras (ou escuras).



- Com [], [], [] e [], pode tirar fotografias com intervalo dinâmico elevado que retêm os detalhes em realces e sombras de cenas de contraste elevado. São captadas três imagens consecutivas com diferentes brilhos de cada vez que dispara, sendo utilizadas para criar uma única imagem. Veja as precauções indicadas na página 📖 100.



Notas sobre [📷HDR], [📷HDR], [📷HDR] e [📷HDR]

- Em comparação com outros modos de disparo, a área da imagem é menor.
- As pré-visualizações do efeito de filtro não têm um aspeto exatamente igual aos seus disparos.
- Se captar um motivo em movimento, o movimento do motivo pode originar imagens residuais ou a área em redor do motivo pode ficar escura.
- A opção de alinhamento de imagens pode não funcionar devidamente com padrões repetitivos (grades, riscas, etc.), com imagens planas ou que tenham uma única tonalidade, ou com fotografias muito desalinhas devido à vibração da câmara.
- Tenha cuidado com a vibração da câmara nos disparos com a câmara na mão.
- A gradação da cor do céu ou de paredes brancas pode não ser reproduzida corretamente. Pode causar ruído, exposição irregular ou cores irregulares.
- Os disparos sob luz fluorescente ou LED podem resultar uma reprodução de cores não natural das áreas iluminadas.
- A gravação das imagens no cartão demora algum tempo, pois são fundidas após o disparo. **[BUSY]** é apresentado enquanto as imagens são processadas e não é possível fotografar até que o processamento esteja concluído.
- Não é possível efetuar fotografias com flash.

Operações com o efeito de miniatura

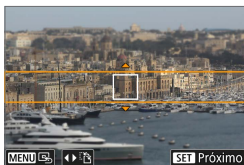

1 Mova a moldura da cena.

- Utilize a moldura da cena para definir uma área que será visualizada com nitidez.
- Para que a moldura da cena seja movível (apresentada a laranja), prima o botão <INFO> ou toque em [☐] no canto inferior direito do ecrã.
- Para alternar entre a orientação de moldura da cena vertical e horizontal, toque em [⊞] no canto inferior esquerdo do ecrã.
- Para mover uma moldura da cena horizontal, prima as teclas <▲> <▼> e para mover uma moldura da cena vertical, prima as teclas <◀> <▶>.
- Para repor a moldura da cena no centro do ecrã, toque em [☐] no canto inferior esquerdo do ecrã.
- Prima <SET> para confirmar a posição da moldura da cena. Em seguida, defina o ponto AF.



2 Mova o ponto AF.

- O ponto AF fica laranja e pode ser movido.
- Prima as teclas em cruz <⬆> para mover o ponto AF para a posição a focar.
- Recomenda-se que alinhe o ponto AF e a moldura da cena.
- Para repor o ponto AF no centro do ecrã, toque em [☐] no canto inferior esquerdo do ecrã.
- Prima <SET> para confirmar a posição do ponto AF.

3 Tire a fotografia.

-  ● Pode mudar a orientação da moldura da cena no passo 1 com as teclas <◀> <▶>, quando estiver na orientação horizontal ou com as teclas <▲> <▼>, quando estiver na orientação vertical.

Modos de disparo avançados

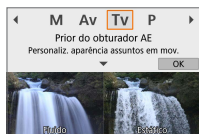

Os modos de disparo avançados ([P], [Tv], [Av] e [M]) oferecem a liberdade de fotografar numa variedade de formas através da definição da velocidade preferida do obturador, do valor da abertura, da exposição e muito mais.

- Para limpar a descrição apresentada após a seleção de modo de disparo, prima <SET> (📖 38).

Modo do programa AE (P)

A câmara define automaticamente a velocidade do obturador e a abertura em função do brilho do motivo.

* "P" significa programa.

* "AE" significa exposição automática.



1 Defina o modo de disparo para [P].

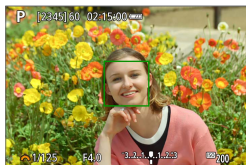

2 Foque o motivo.

- Posicione o ponto AF sobre o motivo e prima o botão do obturador até meio.

3 Verifique o ecrã e dispare.

- Desde que o valor de exposição não esteja a piscar, será obtida a exposição padrão.



- Se a velocidade do obturador de "30" e o número f/ inferior começarem a piscar, isso indica subexposição. Aumente a velocidade ISO ou utilize o flash.
- Se a velocidade do obturador "1/4000" e o número f/ mais elevado começarem a piscar, isso indica sobre-exposição. Diminua a velocidade ISO ou utilize um filtro ND (vendido em separado) para reduzir a quantidade de luz que entra na objetiva.



Diferenças entre os modos [P] e [A+]

- No modo [A+], muitas funções, como o método AF e o modo de medição, são definidas automaticamente para evitar fotografias estragadas. As funções que pode definir são limitadas. Por outro lado, com o modo [P], apenas a abertura e a velocidade do obturador são definidas automaticamente. Pode definir livremente o método AF, o modo de medição e outras funções.

Mudança de programa

- Para ajustar a combinação de velocidade do obturador e valor da abertura enquanto mantém a mesma exposição, prima o botão do obturador até meio e rode o seletor <☀>. A este procedimento chama-se Mudança de programa.
- A mudança de programa é cancelada automaticamente quando o temporizador de medição termina (a apresentação da definição de exposição apaga-se).
- Não pode utilizar a mudança de programa com flash.

Modo de prioridade de obturador AE (Tv)

Neste modo, o utilizador especifica a velocidade do obturador e a câmara define automaticamente a abertura para obter a exposição padrão adequada ao brilho do motivo. Uma velocidade do obturador mais rápida pode fixar a ação de um motivo em movimento. Uma velocidade do obturador mais lenta pode produzir um efeito de desfocagem, criando a impressão de movimento.

* "Tv" significa valor temporal.

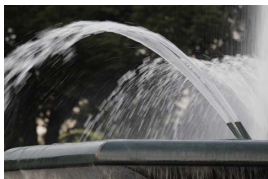

Ação desfocada
(Velocidade lenta: 1/30 seg.)



Ação fixa
(Velocidade elevada: 1/2000 seg.)

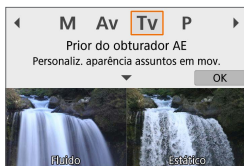

1 Defina o modo de disparo para [Tv].

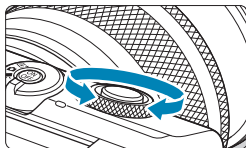

2 Defina a velocidade do obturador pretendida.

- Rode o seletor <☀> para definir a opção.

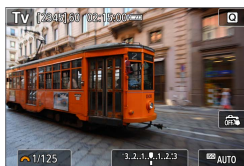



3 Foque o motivo.

- Prima o botão do obturador até meio.

4 Verifique o ecrã e dispare.

- Desde que o valor da abertura não esteja a piscar, será obtida a exposição padrão.



- Se o número $f/$ mais pequeno começar a piscar, significa que existe subexposição. Rode o seletor <  > para definir uma velocidade do obturador mais lenta até o valor de abertura parar de piscar ou especifique uma velocidade ISO mais alta.
- Se o número $f/$ maior começar a piscar, significa que existe sobre-exposição. Rode o seletor <  > para definir uma velocidade do obturador mais rápida até o valor de abertura parar de piscar ou especifique uma velocidade ISO mais baixa.



Visualização de velocidade do obturador

- Por exemplo, "0"5" indica 0,5 seg. e "15"" indica 15 seg.

Modo de prioridade de abertura AE (Av)

Neste modo, o utilizador especifica a abertura pretendida e a câmara define automaticamente a velocidade do obturador para obter a exposição padrão correspondente ao brilho do motivo. Um número f/ superior (orifício de abertura mais pequeno) resulta na focagem aceitável de uma maior parte do primeiro e do segundo plano. Por outro lado, um número f/ inferior (orifício de abertura maior) resulta na focagem aceitável de uma parte menor do primeiro e do segundo plano.

* "Av" significa valor de abertura (nível de abertura).



Fundo desfocado

(Com um número f/ de abertura baixo: f/5.6)



Fundo e primeiro plano nítidos

(Com um número f/ de abertura elevado: f/32)



1 Defina o modo de disparo para [Av].

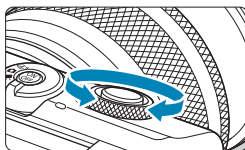

2 Defina a abertura pretendida.

- Rode o seletor <☀> para definir a opção.

3 Foque o motivo.

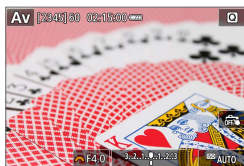

- Prima o botão do obturador até meio.



4 Verifique o ecrã e dispare.

- Desde que a velocidade do obturador não esteja a piscar, será obtida a exposição padrão.





- Se a velocidade do obturador de "30" começar a piscar, significa que existe subexposição. Rode o seletor <  > para definir uma abertura maior (número f/ inferior) até a velocidade do obturador parar de piscar ou especifique uma velocidade ISO mais alta.
- Se a velocidade do obturador de "1/4000" começar a piscar, isso indica sobreexposição. Rode o seletor <  > para definir uma abertura menor (número f/ superior) até a velocidade do obturador parar de piscar ou especifique uma velocidade ISO mais baixa.



Visualização do valor de abertura

- Quanto maior for o número f/, menor é o nível de abertura. O número f/ apresentado varia consoante a objetiva. Se a câmara não tiver uma objetiva montada, aparece "F00" como valor de abertura.

Verificar a área em foco ☆

Ao atribuir o botão de gravação de filmes a [1: **Visual. de prof. de campo**] (utilizando [ **Função do botão de filmagem**] em [ **Funções personaliz. (F. Pn)**] ( 460)), pode premir o botão de gravação de filmes para parar a objetiva na definição de abertura atual e verificar a área em foco (profundidade de campo).



- Quanto maior o valor da abertura, maior a área em foco, desde o primeiro plano até o fundo.
- A profundidade de campo resultante é visível quando altera o valor de abertura enquanto mantém premido o botão de pré-visualização da profundidade de campo.
- A exposição está bloqueada (bloqueio AE) enquanto mantiver premido o botão atribuído à pré-visualização de profundidade de campo.

Modo de exposição manual (M)

Neste modo, pode definir a velocidade do obturador e a abertura conforme pretendido. Para determinar a exposição, consulte o indicador do nível de exposição ou utilize um medidor de exposição externo, disponível no mercado.

* "M" significa manual.

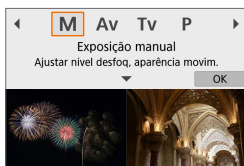

1 Defina o modo de disparo para [M].

2 Defina a velocidade ISO (📖 138).

- Com ISO automático, pode definir a compensação de exposição (📖 111).



3 Defina a velocidade do obturador pretendida.

- Rode o seletor <☀️> para definir a opção.



4 Defina o valor de abertura.

- Prima a tecla <▲> para selecionar o valor de abertura e rode o seletor <☀️> para definir um valor.



5 Foque o motivo.

- Prima o botão do obturador até meio.
- Verifique a indicação do nível de exposição [█] para ver a distância entre o nível de exposição atual e o nível de exposição padrão.

(2) (1)

- (1) Índice de exposição padrão
- (2) Marca do nível de exposição

6 Defina a exposição e tire a fotografia.

- Verifique o indicador do nível de exposição e defina a velocidade do obturador e o valor de abertura pretendidos.

Compensação de exposição com ISO automático

Se a velocidade ISO estiver definida para **[AUTO]** no caso de disparo com exposição manual, pode definir a compensação de exposição ( 137) da seguinte forma:

- Toque no indicador do nível de exposição.
- : **Comp. de exposição**



- Se a opção ISO Automático estiver definida, a definição de velocidade ISO muda para se obter a exposição padrão com a velocidade do obturador e a abertura definidas. Como tal, pode não obter o efeito de exposição pretendido. Nesse caso, defina a compensação de exposição.



- Com a medição matricial, ao manter premido o botão do obturador até metade bloqueia a velocidade ISO quando o motivo for focado com One-Shot AF.
- Se a opção ISO auto estiver definida, pode premir o botão **< * >** para bloquear a velocidade ISO.
- Para comparar a exposição atual com a exposição quando pressionou o botão **< * >** inicialmente com uma velocidade ISO definida manualmente, prima o botão **< * >**, recomponha a cena e verifique o indicador de nível de exposição.

Exposições longas (bulb)

Neste modo, o obturador permanece aberto enquanto prime sem soltar o botão do obturador até ao fim e fecha-se quando solta o botão do obturador. Utilize as exposições bulb para cenas noturnas, fogo de artifício, o céu e outros motivos que requerem exposições longas.

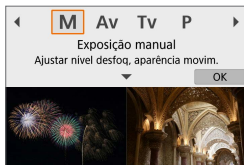

1 Defina o modo de disparo para [M].



2 Defina a velocidade do obturador para [BULB].

- Rode o seletor <☀> para a esquerda para definir para [BULB].

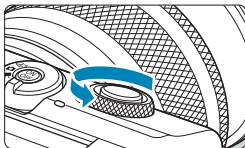

3 Defina o valor de abertura.

- Prima a tecla <▲> para seleccionar o valor de abertura e rode o seletor <☀> para definir um valor.

4 Tire a fotografia.

- A exposição continua enquanto estiver a premir sem soltar o botão do obturador até ao fim.
- O tempo de exposição decorrido aparece no ecrã.



- Não aponte a câmara na direção de uma fonte de luz natural intensa, como o Sol, ou uma fonte de luz artificial intensa. Se o fizer, pode danificar o sensor de imagem ou os componentes internos da câmara.
- As exposições bulb longas produzem mais ruído na imagem do que o habitual.
- Se o modo ISO auto for definido, será definida a opção ISO 400 (📖 494).



- Com [📷: **Redução ruído de longa exp.**], pode reduzir o ruído gerado durante exposições longas (📖 162).
- Para reduzir a vibração da câmara, considere usar um tripé e o telecomando sem fios BR-E1 opcional.

Definições de disparo

Este capítulo descreve como disparar e apresenta as definições de menu do separador [: **Configurações de captura**].

Tirar fotografias

- Um ícone ☆ à direita de um título da página indica que a função só está disponível nos modos de disparo avançados (**[P]**, **[Tv]**, **[Av]** ou **[M]**).

Menus de separadores: Tirar fotografias

● Definições de gravação 1

Configurações de captura								
1	2	3	4	5	6	7	8	SHOOT1
Modo de captura	P							103
Qual. imagem	L							122
Tx Prop p/ Fotos	3:2							125
Revisão imagem	2 s							127
Correção de desvio da lente	-							128
Controle do flash	-							248
MENU →								

● Definições de gravação 2

Configurações de captura								
1	2	3	4	5	6	7	8	SHOOT2
Modo de Disparo	OFF							133
Comp. de exposição	3..2..1..0..1..2..3							137
Config. sensibilidade ISO	-							138
Config. sensibilidade ISO	-							236
Otimizador de ilum. auto	OFF							141
Prioridade do tom de destaque	OFF							142
MENU →								

● Definições de gravação 3

Configurações de captura								
1	2	3	4	5	6	7	8	SHOOT3
Modo de medição	☉							143
Temp. medição	8 s							145
Simul. de expos	Ativar							146
MENU →								

Definições de gravação 4

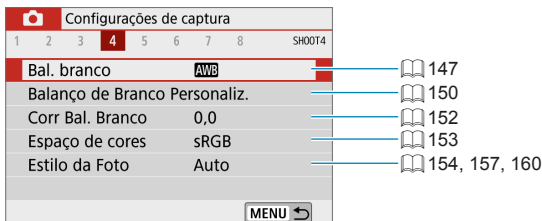

Definições de gravação 5

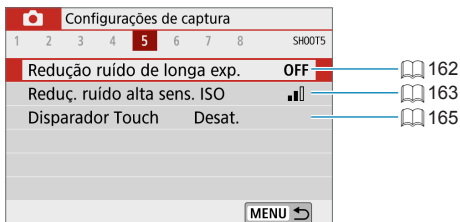

Definições de gravação 6



Os ecrãs seguintes são apresentados nos modos [A+], [A-], Cena especial e Filtros criativos.

Definições de gravação 1

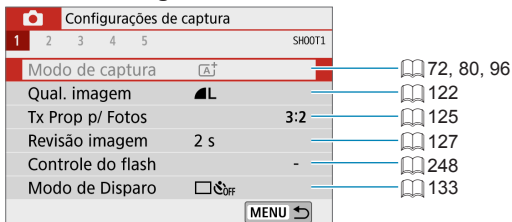

Definições de gravação 2

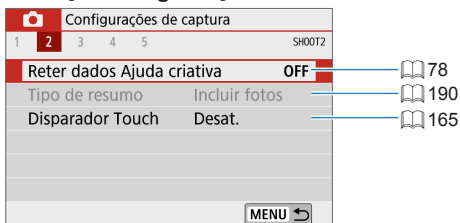

Definições de gravação 3

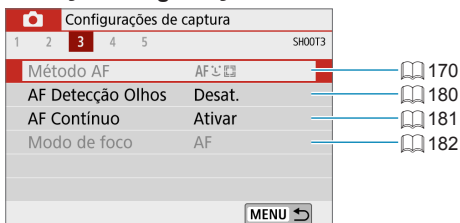

● Definições de gravação 4

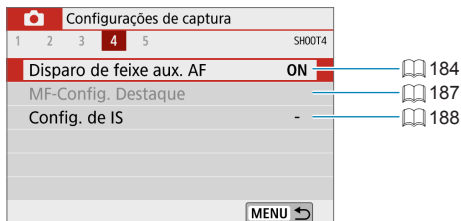

● Definições de gravação 5

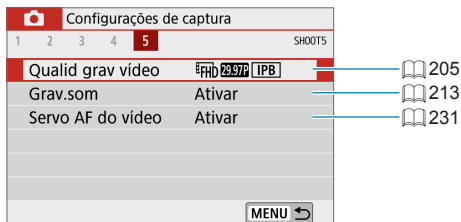

- Os itens de definição disponíveis variam consoante o modo de disparo.
- [Reter dados Ajuda criativa] está disponível no modo [A+].
- [Tipo de resumo] está disponível no modo [A+].

Qualidade da imagem

Podemos seleccionar a contagem de pixels e a qualidade da imagem.

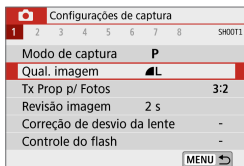

1 Seleccione [📷: Qual. imagem].

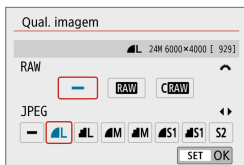

2 Defina a qualidade da imagem.

- Para seleccionar a qualidade RAW, rode o seletor <🌞> e para seleccionar a qualidade JPEG, prima as teclas <◀> <▶>.
- Prima <SET> para a definir.

! Número de disparos, conforme indicado por [****] no ecrã de definição da qualidade da imagem aplica-se sempre a uma configuração de [3:2], independentemente da definição de rácio de aspeto efetiva (📖 125).

- Se [-] estiver definido tanto para as imagens JPEG como para as imagens RAW, será definido L.
- Se seleccionar RAW e JPEG, sempre que disparar a imagem é gravada no cartão simultaneamente, em RAW e em JPEG, com as qualidades de gravação de imagem definidas. As duas imagens são gravadas com os mesmos números de ficheiro (extensão de ficheiro: .JPG para JPEG e .CR3 para RAW).
- S2 tem uma qualidade L (Fina).
- Significado dos ícones de qualidade da imagem: RAW RAW, CRAW RAW compacta, JPEG, L Fina, M Normal, L Grande, M Média, S Reduzida.

Imagens RAW

As imagens RAW são dados não processados do sensor de imagem que são gravados no cartão de forma digital como **RAW** ou **CRRAW** (mais pequenos do que **RAW**), consoante a sua seleção.

Pode utilizar o Digital Photo Professional (software EOS) para processar imagens RAW. Pode efetuar vários ajustes nas imagens, consoante o modo como irão ser utilizadas e pode gerar imagens JPEG, ou de outro tipo, que reflitam os efeitos desses ajustes.



Software de processamento de imagens RAW

- Para ver imagens RAW num computador, recomenda-se a utilização do Digital Photo Professional (designado daqui em diante como DPP, software EOS).
- As versões anteriores do DPP Ver.4.x não conseguem processar imagens RAW captadas com esta câmara. Se tiver uma versão anterior do DPP Ver.4.x no seu computador, obtenha e instale a versão mais recente do DPP a partir do site da Canon para atualizar o software (📖 472). (A versão anterior será substituída.) Tenha em atenção que o DPP Ver.3.x ou versões anteriores não conseguem processar imagens RAW captadas com esta câmara.
- O software à venda no mercado pode não permitir ver imagens RAW captadas com esta câmara. Para obter informações sobre compatibilidade, consulte o fabricante de software.

Tabela de definições de qualidade de imagem

Para as diretrizes relativas aos tamanhos de ficheiro, número estimado de disparos e sequência máxima de disparos, consulte 📖 495.

Sequência máxima de disparos para disparo contínuo



A sequência máxima estimada é mostrada na parte superior do ecrã de disparo.

- Se a sequência máxima de disparos aparecer como "99", isso indica que pode efetuar 99 ou mais disparos contínuos. O valor começa a diminuir quando atinge 98 ou menos. **[BUSY]** indica que a memória interna está cheia e a captação será interrompida temporariamente. Se parar o disparo contínuo, a sequência máxima de disparos vai aumentar. Depois de todas as imagens captadas estarem gravadas no cartão, pode retomar o disparo contínuo até atingir a sequência máxima de disparos listada na tabela em 495.

Rácio de aspeto da fotografia

Pode alterar o rácio da aspeto da imagem.

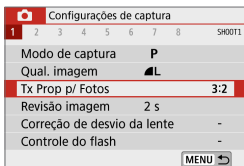

1 Selecione [: Tx Prop p/ Fotos].

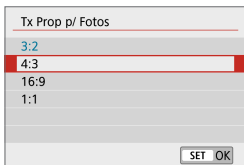

2 Defina o rácio de aspeto.

- Selecione um rácio de aspeto e, em seguida, prima <SET >.

● Imagens JPEG

As imagens serão gravadas com o rácio de aspeto definido.

● Imagens RAW

As imagens serão sempre gravadas com o rácio de aspeto **[3:2]**.
As informações do rácio de aspeto selecionado são adicionadas ao ficheiro de imagem RAW. Quando processa a imagem RAW com o Digital Photo Professional (software EOS), isto permite-lhe gerar uma imagem com o mesmo rácio de aspeto definido para disparo.

Rácio de aspeto		
4:3	16:9	1:1
		

- Quando reproduz imagens RAW captadas com o rácio de aspeto **[4:3]**, **[16:9]** ou **[1:1]**, estas são apresentadas com linhas que indicam o respetivo rácio de aspeto. (Estas linhas não são gravadas na imagem.)

Tempo de revisão de imagem

Pode alterar o tempo de apresentação das imagens após o disparo. Defina para **[Manter]** para que apresente imediatamente os disparos após disparar ou defina para **[Desat.]** se preferir não apresentar os disparos.

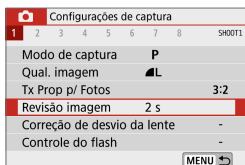

1 Selecione [: Revisão imagem].

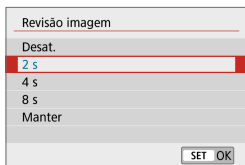

2 Defina uma opção de tempo.



- Quando o botão **[Manter]** é definido, as imagens são apresentadas em conformidade com o tempo definido em [: Econ. energia].

Correção de aberração da objetiva



A vinhetagem, a distorção da imagem e outros problemas podem ser causados pelas características óticas da objetiva. A câmara pode compensar estes fenómenos usando a [Correção de desvio da lente].

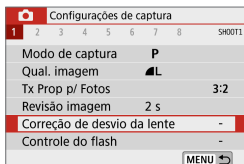

1 Seleccione [📷: Correção de desvio da lente].

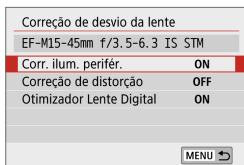

2 Seleccione um item.

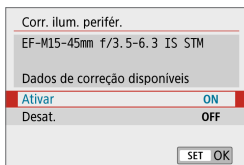

3 Seleccione [Ativar].

- Confirme que são apresentados o nome da objetiva instalada e os [Dados de correção disponíveis] (exceto para correção da difração).
- Se for apresentado [Dados de correção indispon.] ou [📷], consulte “Otimizador da objetiva digital” (📖 130).

Correção de iluminação periférica

A ocorrência de vinhetagem (cantos escuros da imagem) pode ser corrigida.



- Dependendo das condições de disparo, pode aparecer ruído na periferia da imagem.
- Quanto maior for a velocidade ISO, menor será a quantidade de correção.



- A quantidade de correção aplicada será inferior à quantidade de correção máxima que pode ser aplicada com o Digital Photo Professional (software EOS).
- A iluminação periférica é corrigida automaticamente nos modos [A+], [A-], Cena especial e filtros criativos quando os dados de correção são registrados na câmara.

Correção de distorção

A distorção (ondulação da imagem) pode ser corrigida.





- Para corrigir a distorção, a câmara capta uma imagem menor do que a área vista ao fotografar, que corta a imagem um pouco e diminui ligeiramente a resolução aparente.
- A definição da correção da distorção pode mudar o ângulo de visão ligeiramente.
- Ao ampliar imagens, a correção de distorção não é aplicada às imagens apresentadas.
- A correção da distorção não é aplicada na gravação de filmes.
- A reprodução de imagens com a correção de distorção aplicada pode mostrar o ponto AF fora de posição, relativo ao tempo de disparo.

Otimizador da objetiva digital

Podem ser corrigidas várias aberrações das características óticas da objetiva, juntamente com a difração e a perda de claridade induzida pelo filtro low-pass.

Se a opção **[Dados de correção indispon.]** ou  for apresentada pelo **[Otimizador Lente Digital]**, pode usar o EOS Utility para adicionar os dados de correção da objetiva à câmara. Para detalhes, consulte o Manual de Instruções de EOS Utility.

-  Dependendo das condições de disparo, o ruído pode ser intensificado juntamente com os efeitos da correção. As extremidades da imagem também pode ser realçadas. Ajuste a nitidez do estilo da fotografia ou defina **[Otimizador Lente Digital]** para **[Desat.]**, conforme necessário, antes de disparar.
- Quanto maior for a velocidade ISO, menor será a quantidade de correção.
- Para a gravação de filmes, **[Otimizador Lente Digital]** não vai aparecer. (Não é possível corrigir.)

-  Ativar a opção **[Otimizador Lente Digital]** corrige a aberração cromática e a difração, apesar de estas opções não serem apresentadas.
- O otimizador de objetiva digital é aplicado automaticamente nos modos **[A⁺]**, **[Av]**, Cena especial e filtros criativos quando os dados de correção são registados na câmara.

Correção de aberração cromática

A aberração cromática (orlas coloridas à volta dos motivos) pode ser corrigida.



- [Corr. desvio cromát.] não é apresentado quando [Otimizador Lente Digital] estiver ativado.

Correção da difração

A difração (perda de nitidez causada pela abertura) pode ser corrigida.



- Dependendo das condições de disparo, o ruído pode ser intensificado juntamente com os efeitos da correção.
- Quanto maior for a velocidade ISO, menor será a quantidade de correção.
- Na gravação de filmes, a opção [Correção de difração] não aparece.



- Com a "Correção da difração", a deterioração da resolução devido ao filtro "low-pass", etc., é corrigida juntamente com a difração. Por conseguinte, a correção é eficaz mesmo a uma abertura próxima da grande abertura.
- [Correção de difração] não é apresentado quando [Otimizador Lente Digital] estiver ativado.



Precauções gerais sobre a correção de aberração da objetiva

- Não é possível aplicar a correção de iluminação periférica, a correção da aberração cromática, a correção de distorção e a correção da difração a imagens JPEG já captadas.
- Se utilizar uma objetiva sem ser da Canon, recomenda-se que defina as correções para **[Desat.]**, mesmo que **[Dados de correção disponíveis]** apareça.
- A ampliação da periferia da imagem poderá apresentar partes da imagem que não serão gravadas.
- A quantidade de correção será inferior (exceto para a correção da difração) se a objetiva utilizada não incluir informações sobre a distância.



Notas gerais sobre a correção de aberração da objetiva

- O efeito da correção de aberração da objetiva varia consoante a objetiva utilizada e as condições de disparo. Além disso, consoante a objetiva utilizada, as condições de disparo, etc., poderá haver uma maior dificuldade em identificar o efeito.
- Se for difícil identificar a correção, é aconselhável ampliar e verificar a imagem após a captação.
- As correções podem ser aplicadas mesmo se houver um extensor ou Life-Size Converter instalado.
- Se os dados de correção da objetiva instalada não tiverem sido registados na câmara, o resultado será o mesmo do que se definir a correção para **[Desat.]** (exceto para a correção da difração).
- Se necessário, consulte o Manual de Instruções de EOS Utility.

Modo de avanço

Tem à disposição os modos de avanço único e contínuo. Pode seleccionar o modo de avanço que melhor se adequa à cena ou ao motivo.

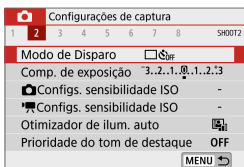

1 Seleccione [📷: Modo de Disparo].

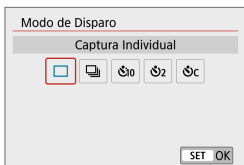

2 Defina o modo de avanço.

- [📷] **Captura Individual**

Se premir o botão do obturador até ao fim, a câmara só efetua um disparo.

- [📷] **Disparos contínuos**

Quando prime o botão do obturador até ao fim, pode disparar continuamente até cerca de 6,1 disparos/seg. no modo One-Shot AF ou 4,0 disparos/seg. no modo Servo AF.

● [📷/📷] **Temporizador automático: 10 seg./telecomando**

● [📷₂] **Temporizador automático: 2 seg.**

● [📷_C] **Temporizador automático: Disparo contínuo**

Para saber como fazer disparos com o temporizador automático, consulte 📖 135. Para saber como fazer disparos com o telecomando, consulte 📖 191.



- As condições para a velocidade máxima de disparo contínuo (📖 133) são as seguintes: disparar com uma bateria totalmente carregada a 1/1000 seg. ou velocidade do obturador mais rápida e abertura máxima (que varia consoante a objetiva) à temperatura ambiente (23 °C).
- A velocidade máxima de disparo contínuo pode ser mais lenta, dependendo de fatores como o nível da bateria, a temperatura, a velocidade do obturador, o valor de abertura, as condições do motivo, o brilho, a operação AF, o tipo de objetiva, a utilização do flash e as definições de disparo.
- Com o Servo AF, a velocidade máxima de disparo contínuo pode tornar-se mais lenta, em função das condições do motivo e da objetiva utilizada.
- Quando a memória interna fica cheia durante o disparo contínuo, a velocidade de disparo contínuo pode baixar, uma vez que os disparos serão temporariamente desativados (📖 124).

Temporizador automático

Utilize o temporizador automático quando quiser aparecer na fotografia (por exemplo, numa fotografia comemorativa).

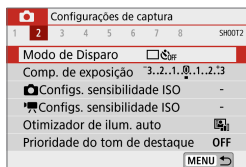

1 Selecione [📷: Modo de Disparo].

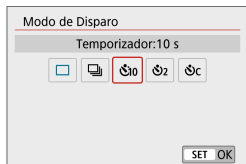

2 Selecione o temporizador automático.

- 🕒 (🕒🕒): Disparar em 10 seg.
- 🕒₂: Disparar em 2 seg.
- 🕒_C: Dispara continuamente durante 10 seg. até atingir o número especificado de disparos*

* Prima as teclas <▲> <▼> para definir o número de disparos contínuos (2–10).

- O ícone [🕒🕒] é apresentado quando a câmara está emparelhada com um telecomando sem fios (vendido em separado, 📖 191).

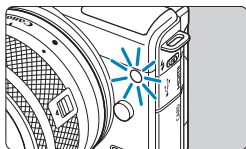

3 Tire a fotografia.

- Foque o motivo e prima o botão do obturador até ao fim.
- Para verificar a operação, olhe para a luz do temporizador automático, ouça os sinais sonoros ou veja a contagem decrescente em segundos no ecrã.
- A cintilação da luz do temporizador automático acelera e a câmara emite um sinal sonoro rápido cerca de 2 segundos depois de a fotografia ser tirada.

- Com [**S/c**], o intervalo de disparo pode ser mais longo em determinadas condições de disparo, tais como a qualidade da imagem, a utilização do flash e outros fatores.

- [**⚡**] permite tirar fotografias sem tocar na câmara montada num tripé. Deste modo, evita a vibração da câmara se estiver a fotografar naturezas mortas ou exposições longas.
- Depois de tirar fotografias com o temporizador automático, deve reproduzir a imagem (📖 256) para verificar a focagem e a exposição.
- Se utilizar o temporizador automático para autorretratos, utilize o bloqueio de focagem (📖 76) para um objeto a uma distância aproximadamente igual à que se vai colocar.
- Para cancelar o temporizador automático após o início do mesmo, toque no ecrã ou prima <SET>.
- O tempo de desligação automática pode ser prorrogado quando a câmara está definida para disparo remoto.

Compensação de exposição

A compensação de exposição pode tornar a exposição padrão definida pela câmara mais clara (exposição aumentada) ou mais escura (exposição reduzida).

A compensação de exposição pode ser definida nos modos de disparo **[P]**, **[Tv]**, **[Av]** e **[M]**. Pode definir a compensação de exposição até ± 3 pontos, em incrementos de 1/3 pontos.

Para detalhes sobre a compensação de exposição quando o modo **[M]** e ISO Automático estão ambos definidos, consulte  111.

Maior exposição para uma imagem mais clara



Menor exposição para uma imagem mais escura



1 Seleccione o indicador do nível de exposição.

- Prima a tecla **<▲>** e seleccione o indicador do nível de exposição.

2 Defina o valor de compensação.

- Veja o ecrã e defina rodando o seletor **<☀>**.
- É apresentado um ícone **[☒]** para indicar a compensação de exposição.

3 Tire a fotografia.

- Para cancelar a compensação de exposição, defina o indicador do nível de exposição **[■]** para o índice de exposição padrão (**[■]**).



- Se **[📷: Otimizador de ilum. auto]** ( 141) tiver uma definição diferente de **[Desat.]**, a imagem pode continuar a parecer clara, mesmo que tenha definido uma compensação de exposição reduzida para uma imagem mais escura.



- O valor de compensação de exposição continuará em vigor, mesmo depois de desligar a câmara.
- Também pode definir com **[📷: Comp. de exposição]**.

Definições de velocidade ISO



Defina a velocidade ISO (a sensibilidade à luz do sensor de imagem) de acordo com o nível de luz ambiente. A velocidade ISO é definida automaticamente nos modos [A+], [A^S], Cena especial e Filtros criativos. Relativamente à velocidade ISO durante a gravação de filmes, consulte 499.

Velocidade ISO



1 Toque no ícone de velocidade ISO.



2 Defina a velocidade ISO.

- Prima as teclas <◀> <▶> para definir a velocidade ISO.
- A velocidade ISO pode ser definida entre ISO 100-25600, em incrementos de 1/3 pontos.
- Selecione [AUTO] para definir a velocidade ISO automaticamente.

Tabela de velocidades ISO

- As velocidades ISO reduzidas reduzem o ruído da imagem, mas podem aumentar o risco de vibração da câmara/motivo ou reduzir a área focada (profundidade de campo mais reduzida), em algumas condições de disparo.
- Velocidades ISO elevadas permitem a captação em condições de pouca luz, uma maior área de focagem (profundidade de campo maior) e um alcance maior do flash, mas podem aumentar o ruído da imagem.



- Também pode ser definido em **[Sensibilidade ISO]** em **[Config. sensibilidade ISO]**.
- Em **[F: Funções personaliz. (F. Pn)]**, se **[Expansão ISO]** estiver definido para **[1:Ativar]**, "H" (equivalente a ISO 51200) também pode ser selecionado (📖 459).



- O ruído da imagem (como pontos de luz ou faixas) pode aumentar e a resolução visível pode diminuir em H (equivalente a ISO 51200), porque se trata de uma velocidade ISO expandida.
- Se **[Prioridade do tom de destaque]** estiver definido para **[Ativar]** ou **[Aprimorado]** (📖 142), não é possível selecionar ISO 100/125/160 e H (equivalente a ISO 51200).
- Quando fotografar com uma velocidade ISO elevada, temperatura elevada ou exposição longa, pode aparecer ruído (grão, pontos de luz, faixas, etc.), cores irregulares ou desvio de cores.
- Quando fotografar em condições que geram muito ruído como, por exemplo, uma combinação de velocidade ISO elevada, temperatura elevada e exposição longa, as imagens podem não ser gravadas corretamente.
- Se utilizar uma velocidade ISO elevada e um flash para fotografar um motivo próximo, pode ocorrer sobre-exposição.

Máx. para Auto

A velocidade ISO máxima para o intervalo ISO Automático pode ser definida entre ISO 400 e ISO 25600.

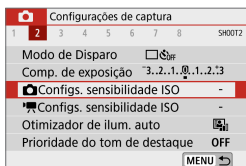

1 Selecione [📷 Configs. sensibilidade ISO].

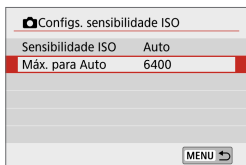

2 Selecione [Máx. para Auto].

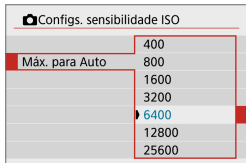

3 Defina a velocidade ISO máxima.

- Selecione a velocidade ISO e prima <SET>.



Otimizador de iluminação automático

O brilho e o contraste podem ser corrigidos automaticamente se as fotografias parecerem escuras ou o contraste for muito elevado ou reduzido.

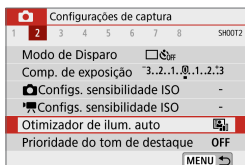

1 Selecione [: Otimizador de ilum. auto].

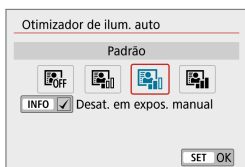

2 Defina uma opção de correção.



- O ruído pode aumentar e a clareza pode mudar, em algumas condições de disparo.
- Se o efeito do otimizador de iluminação automático for demasiado forte e se os resultados não tiverem o brilho pretendido, defina para **[Baixo]** ou **[Desat.]**.
- Mesmo que especifique uma definição diferente de **[Desat.]** e utilize compensação de exposição ou compensação de exposição do flash para escurecer a exposição, a imagem pode sair clara. Se quiser uma exposição mais escura, defina esta função para **[Desat.]**.
- A sequência máxima de disparos é menor com **[Alto]**. A gravação de imagens para o cartão também demora mais tempo.



- No passo 2, se premir o botão <INFO> e remover a marca de verificação [✓] para a definição **[Desat. em expos. manual]**, [: Otimizador de ilum. auto] também pode ser definido mesmo no modo **[M]**.

Prioridade do tom de destaque



Podemos reduzir os destaques cortados e sobre-expostos.

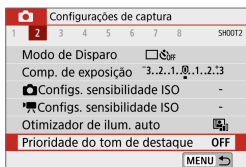

1 Seleccione [OK]: Prioridade do tom de destaque].

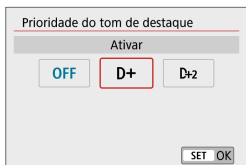

2 Defina uma opção.

- **[Ativar]**: Melhora a gradação dos realces. A gradação entre os cinzentos e os destaques torna-se mais suave.
- **[Aprimorado]**: Reduz os realces sobre-expostos ainda mais do que **[Ativar]**, nas mesmas condições de disparo.



- O ruído pode aumentar ligeiramente.
- O intervalo ISO disponível começa em ISO 200. Não é possível definir velocidades ISO expandidas.
- **[Aprimorado]** não está disponível ao gravar filmes.
- Com **[Aprimorado]**, os resultados de algumas cenas poderão não ser o esperado.

Modo de medição

Pode seleccionar um de quatro métodos para medir o brilho do motivo.
A medição matricial é definida automaticamente nos modos [A⁺], [A^B],
Cena especial e Filtros criativos (exceto [A]).

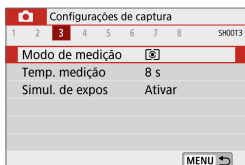

1 Selecione [A: Modo de medição].

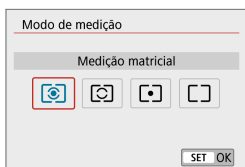

2 Defina o modo de medição.

- **[A] Medição matricial**

Modo de medição de aplicação geral, indicado até mesmo para motivos com contraluz. A câmara ajusta automaticamente a exposição de acordo com a cena.

- **[B] Medição parcial**

Eficaz quando existem luzes muito mais brilhantes à volta do motivo devido a contraluz, etc. Cobre cerca de 5,8% da área no centro ecrã. A área de medição parcial está indicada no ecrã.





- **[C] Medição pontual**

Eficaz para medir uma parte específica do motivo ou da cena. Cobre cerca de 2,9% da área no centro do ecrã. A área de medição pontual está indicada no ecrã.

- **[D] Medição ponderada com predominância ao centro**

A média da medição é calculada com o centro do ecrã com maior ponderação.



- Por predefinição, a câmara define a exposição da forma seguinte. Com [, premir o botão do obturador até meio bloqueia a definição de exposição (bloqueio AE) após a focagem com One-Shot AF. Nos modos [, [] e [], a exposição é definida no momento em que tira a fotografia. (Se premir o botão do obturador até meio, a exposição não fica bloqueada.)



Temporizador de medição

Pode definir durante quanto tempo o temporizador de medição é executado (o que determina a duração da apresentação da exposição) depois de ser acionado por uma ação como a pressão do botão do obturador até meio.

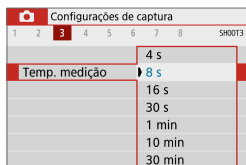

1 Selecione [: Temp. medição].

2 Defina uma opção de tempo.

Simulação de exposição



A simulação de exposição mostra e simula como vai ficar o brilho (exposição) da imagem real.

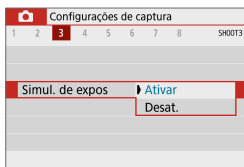

1 Selecione []: Simul. de expos].

2 Defina uma opção.

- **Ativar** ()

O brilho da imagem apresentada estará próximo do brilho real (exposição) da imagem resultante. Se definir a compensação de exposição, o brilho da imagem é alterado em conformidade.

- **Desat.** ()

A imagem é mostrada com o brilho padrão para que se veja mais facilmente. A imagem é mostrada com o brilho padrão, mesmo se definir a compensação de exposição.



Balanço de brancos

O balanço de brancos (WB) destina-se a tornar brancas as áreas brancas. Normalmente, a definição Auto [AWB] (Prior. ambiênc.) ou [AWBw] (Prior. branco) permite obter o balanço de brancos correto. Se não for possível obter cores de tonalidade natural com a definição Auto, pode seleccionar o balanço de brancos de modo a corresponder à fonte de luz ou pode defini-lo manualmente ao fotografar um objeto branco.

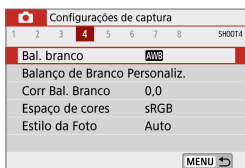

1 Selecione [📷: Bal. branco].



2 Selecione um item.

(Aprox.)

Visualização	Modo	Temperatura da cor (K: Kelvin)
	Automático (Prioridade do ambiente, 149)	3000–7000
	Automático (Prioridade de branco, 149)	
	Horário de verão	5200
	Sombra	7000
	Nublado, crepúsculo, pôr do sol	6000
	Tungsténio	3200
	Luz fluorescente branca	4000
	Flash	Definido automaticamente*
	Personalizado (150)	2000–10000
	Temperatura da cor (151)	2500–10000

* Aplicável a Speedlites com uma função de transmissão da temperatura da cor. Caso contrário, é definida para cerca de 6000 K.

Balanço de brancos

Para o olho humano, um objeto branco parece branco, independentemente do tipo de iluminação. Com uma câmara digital, o branco que está na base da correção da cor é determinado consoante a temperatura da cor da iluminação, sendo que a cor é depois ajustada com o software para fazer com que as áreas brancas pareçam brancas. Com esta função, pode tirar fotografias com tonalidades de cor naturais.

[AWB] Balanço de brancos automático

Com [AWB], pode aumentar ligeiramente a intensidade do matiz de cores quentes da imagem durante a captação de uma cena com luz de tungsténio. Se selecionar [AWB w], pode reduzir a intensidade do matiz de cores quentes da imagem.

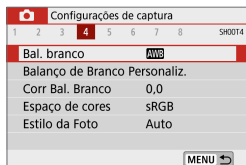

1 Seleccione [📷: Bal. branco].

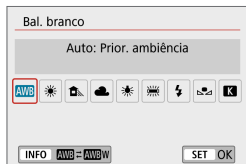

2 Seleccione [AWB].

- Com [AWB] seleccionado, prima o botão <INFO>.

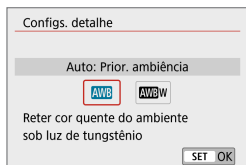

3 Seleccione um item.



Precauções relativas à definição [AWB w]

- A projecção de cor quente dos motivos pode ficar ténue.
- Se existirem várias fontes de luz na cena, a projecção de cor quente da fotografia pode não diminuir.
- Quando utilizar flash, a tonalidade de cor será a mesma do que com a opção [AWB].

[] Balanço de brancos personalizado

Com o WB personalizado, pode definir o balanço de brancos manualmente consoante a fonte de luz específica do local de captação. Execute este procedimento sob a fonte de iluminação e no local da captação.



1 Capte um objeto branco.

- Aponte a câmara para um motivo branco simples de forma que o branco preencha o ecrã.
- Foque manualmente e fotografe com a exposição padrão definida para o objeto branco.
- Pode utilizar qualquer uma das definições de balanço de brancos.

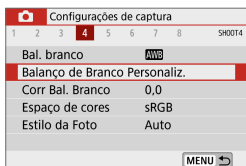

2 Selecione []: Balanço de Branco Personaliz.].



3 Importe os dados de balanço de brancos.

- Prima as teclas <<◀> <▶> para selecionar a imagem captada no passo 1 e prima <SET>.
- Selecione [OK] para importar os dados.



4 Selecione []: Bal. branco].

5 Selecione o balanço de brancos personalizado.

- Selecione [].



- Se a exposição obtida no passo 1 for muito diferente da exposição normal, talvez não seja possível obter um balanço de brancos correto.
- Não é possível selecionar estas imagens: imagens captadas com o estilo de fotografia definido como **[Monocromático]**, imagens com um filtro criativo aplicado antes ou depois do disparo, imagens recortadas ou imagens captadas com outra câmara.
- Podem ser apresentadas imagens que não podem ser utilizadas nesta definição.



- Em vez de fotografar um objeto branco, também pode fotografar um gráfico cinzento ou um refletor 18% cinzento padrão (disponível no mercado).

[K] Temperatura da cor

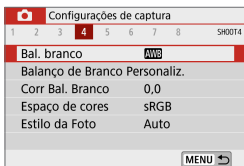

1 Seleccione [Bal. branco].



2 Defina a temperatura da cor.

- Seleccione **[K]**.
- Rode o seletor <☀> para definir a temperatura da cor pretendida e prima <SET>.
- Pode definir a temperatura da cor de cerca de 2500 K a 10000 K em incrementos de 100 K.



- Quando definir a temperatura da cor para uma fonte de luz artificial, defina a correção de balanço de brancos (tendência de magenta ou verde) conforme necessário.
- Se definir **[K]** para a leitura feita com um medidor de temperatura da cor disponível no mercado, tire fotografias de teste e ajuste a definição para compensar a diferença entre a leitura da temperatura da cor efetuada pelo medidor e a leitura da temperatura da cor efetuada pela câmara.

Correção de balanço de brancos



A correção de balanço de brancos tem o mesmo efeito que utilizar um filtro de conversão da temperatura da cor ou um filtro de compensação de cor disponível no mercado.

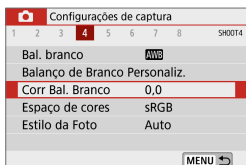

1 Seleccione [📷: Corr Bal. Branco].

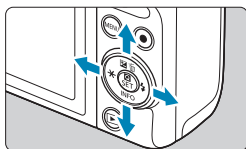

2 Defina a correção de balanço de brancos.

Exemplo de definição: A2, G1

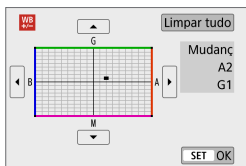

- Prima as teclas em cruz <⬆️⬇️⬅️⬇️> para mover a marca [•] para a sua posição preferida.
- B significa azul, A significa âmbar, M significa magenta e G significa verde. O balanço de cores da imagem será ajustado para a cor na direção da movimentação.
- No lado direito do ecrã, **[Mudanç]** indica a direção e a quantidade da correção, respetivamente.
- Para limpar todas as definições de **[Corr Bal. Branco]**, toque em **[Limpar tudo]**.
- Prima <SET> para sair da definição.



- Um nível de correção de azul/âmbar é equivalente a aprox. 5 mireds de um filtro de ajuste da temperatura da cor. (Mired: unidade de medida da temperatura da cor utilizada para indicar valores como a densidade de um filtro de ajuste da temperatura da cor.)

Espaço de cores

O intervalo de cores reproduzíveis é denominado "espaço de cores". Para disparos normais, recomenda-se sRGB.

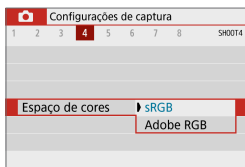

- 1 Selecione []: Espaço de cores].
- 2 Defina uma opção de espaço de cores.

Adobe RGB

Este espaço de cores é principalmente utilizado para impressão comercial e outros fins industriais. Recomendado com a utilização de equipamentos, como monitores compatíveis com Adobe RGB ou impressoras compatíveis com DCF 2.0 (Exif 2.21 ou superior).



- Se a fotografia for captada no espaço de cor Adobe RGB, o primeiro carácter do nome do ficheiro será um carácter de sublinhado "_".
- O perfil ICC não é anexado. Para ver as descrições relativas ao perfil ICC, consulte o Manual de Instruções de Digital Photo Professional (software EOS).
- [sRGB] é definido automaticamente nos modos [], [], Cena especial e Filtros criativos.

Seleção de estilo de fotografia



Com a seleção de um estilo de fotografia predefinido, pode obter características de imagem que correspondem efetivamente à sua expressão fotográfica ou ao motivo.

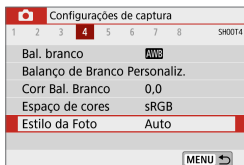

1 Seleccione [ : Estilo da Foto].



2 Seleccione um estilo de fotografia.

Características de estilo da fotografia

● [] Auto

A tonalidade de cor será ajustada automaticamente de acordo com a cena. As cores têm um aspeto vívido para o céu, campos e pores do sol, particularmente em cenas de natureza, exteriores e pores do sol.



- Se não conseguir obter a tonalidade de cor desejada com **[Auto]**, utilize outro estilo de fotografia.

● [] Padrão

A imagem parece vívida, nítida e com contornos bem definidos. Trata-se de um estilo de fotografia para fins gerais, indicado para a maioria das cenas.

● [] Retrato

Para obter tons de pele bonitos. A imagem parece mais suave. Adequado para retratos com grandes planos.

Alterando o valor de **[Tom da cor]** (📖 158), pode ajustar o tom de pele.

-  **Paisagem**

Para azuis e verdes vívidos e imagens muito nítidas com contornos bem definidos. Eficaz para captar paisagens impressionantes.

-  **Alta Nitidez**

Adequado para uma descrição detalhada de contornos e texturas do motivo. As cores ficam ligeiramente vívidas.

-  **Neutra**

Adequado para o processamento de imagens com um computador. Para cores naturais e imagens de tons suaves com níveis moderados de brilho e saturação da cor.

-  **Fiel**

Adequado para o processamento de imagens com um computador. Quando o motivo é fotografado com uma temperatura da cor de 5200 K, à luz solar, a cor é ajustada colorimetricamente de acordo com a cor do motivo. Para imagens de tons suaves com níveis moderados de brilho e saturação da cor.

-  **Monocromático**

Cria imagens a preto e branco.



- Imagens a cores não podem ser recuperados a partir de imagens JPEG captadas com o estilo de fotografia **[Monocromát.]**.

-  **Def. usuár 1–3**

Pode gravar um estilo básico como **[Retrato]**, **[Paisagem]**, um ficheiro de estilo de fotografia, etc., e ajustá-lo conforme pretendido (📖 160). No caso de qualquer estilo de fotografia definido pelo utilizador que ainda não tenha sido definido, as fotografias serão captadas com as mesmas definições de características que as predefinições de **[Auto]**.

Símbolos

O ecrã de seleção Estilo da Foto tem ícones para **[Contorno forte]**, **[Contorno fino]** ou **[Silhueta contr]** para **[Nitidez]**, assim como **[Contraste]** e outras definições. Os números indicam os valores destas definições especificados para o respetivo estilo de fotografia.

Estilo da Foto	
	4, 2, 4, 0, 0, 0
	4, 2, 4, 0, 0, 0
	3, 2, 4, 0, 0, 0
	5, 2, 4, 0, 0, 0
	4, 1, 1, 0, 0, 0
	0, 2, 2, 0, 0, 0
Conf. det.	SET OK

Estilo da Foto	
	4, 1, 1, 0, 0, 0
	0, 2, 2, 0, 0, 0
	0, 2, 2, 0, 0, 0
	4, 2, 4, 0, N, N
	Auto
	Auto
Conf. det.	SET OK

		Contorno forte
		Contorno fino
		Silhueta contr
	Contraste	
	Saturação	
	Tom da cor	
	Efeito de filtro (Monocromático)	
	Efeito de tom (Monocromático)	

- Durante a gravação de filmes, é apresentado um asterisco "*" para **[Contorno fino]** e **[Silhueta contr]** para **[Nitidez]**. **[Contorno fino]** e **[Silhueta contr]** não serão aplicados a filmes.

Personalização do estilo de fotografia



Pode personalizar qualquer estilo de fotografia alterando-o a partir das predefinições. Para personalizar **[Monocromát.]**, consulte 159.

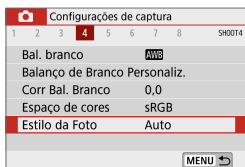

1 Seleccione [📷: Estilo da Foto].



2 Seleccione um estilo de fotografia.

- Seleccione o estilo da fotografia para ajustar e toque em **[Conf. det.]**.

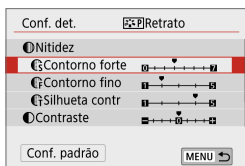

3 Seleccione um item das definições.

- Consulte “Definições e efeitos” (158) para obter detalhes sobre as definições e os efeitos.

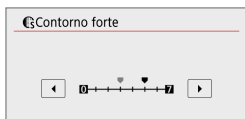

4 Defina o nível de efeito.

- Defina um valor e prima **<SET>**.



- Prima o botão **<MENU>** para guardar a definição ajustada e voltar ao ecrã de seleção Estilo da Foto.
- Todas as predefinições que alterar são apresentadas a azul.

Definições e efeitos

Nitidez				
		Contorno forte	0: Realce fraco dos contornos	7: Realce forte dos contornos
		Contorno fino* ¹	1: Fino	5: Granulado
		Silhueta contr* ²	1: Baixo	5: Alto
	Contraste		-4: Contraste baixo	+4: Contraste alto
	Saturação		-4: Saturação baixa	+4: Saturação alta
	Tom da cor		-4: Tom de pele avermelhado	+4: Tom de pele amarelado

*1: Indica a clareza dos contornos que pretende realçar. Quanto menor for o número, mais claros serão os contornos que podem ser realçados.

*2: Define o nível de realce do contorno com base na diferença de contraste entre o motivo e a área circundante. Quanto menor for o número, mais os contornos serão realçados quando a diferença de contraste for baixa. Contudo, é possível que se note mais ruído se o número for menor.



- Na gravação de filmes, **[Contorno fino]** e **[Silhueta contr]** para **[Nitidez]** não podem ser definidos (não apresentados).
- Se seleccionar **[Conf. padrão]** no passo 3, pode reverter as definições de parâmetros do estilo de fotografia respetivo para as predefinições.
- Para fotografar com o estilo de fotografia que ajustou, seleccione primeiro o estilo de fotografia ajustado e depois fotografe.

[] Ajuste monocromático

Além dos efeitos descritos na página anterior, como **[Contraste]** ou **[Contorno forte]**, **[Contorno fino]** e **[Silhueta contr]** para **[Nitidez]**, também pode definir **[Efeito de filtro]** e **[Efeito de tom]**.

[] Efeito de filtro

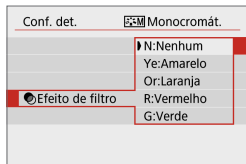

Se aplicar um efeito de filtro a uma imagem monocromática, pode dar mais realce a nuvens brancas ou árvores verdes.

Filtro	Exemplo de efeitos
N: Nenhum	Imagem normal a preto e branco sem efeitos de filtro.
Ye: Amarelo	O azul do céu adquire um tom mais natural e as nuvens brancas ficam com contornos mais definidos.
Or: Laranja	O azul do céu fica um pouco mais escuro. O pôr do sol fica com tons mais brilhantes.
R: Vermelho	O azul do céu fica bastante mais escuro. As folhas do outono ficam com contornos mais definidos e mais claras.
G: Verde	O tom de pele e dos lábios fica esbatido. As folhas verdes das árvores ficam com contornos mais definidos e mais claras.



- Aumentar o **[Contraste]** vai tornar o efeito de filtro mais marcado.

[] Efeito de tom

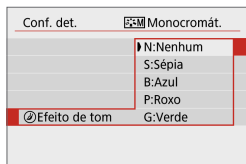

Ao aplicar um efeito de tom, tem a possibilidade de criar uma imagem monocromática na cor selecionada. É eficaz quando pretende criar imagens mais impressionantes.

Registo de estilo de fotografia



Pode seleccionar um estilo de fotografia base como, por exemplo, **[Retrato]** ou **[Paisagem]**, ajustá-lo conforme pretendido e registá-lo em **[Def. usuár 1]**, **[Def. usuár 2]** ou **[Def. usuár 3]**. Útil quando cria vários estilos de fotografia com definições diferentes.

Os estilos de fotografia que adicionou à câmara utilizando o EOS Utility (software EOS) também podem ser modificados aqui.

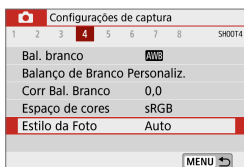

1 Seleccione **[: Estilo da Foto]**.

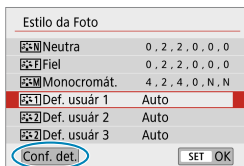

2 Seleccione **[Def. usuár]**.

- Seleccione **[Def. usuár *]** e toque em **[Conf. det.]**.

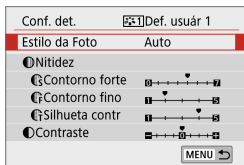

3 Prima **<SET>**.

- Com **[Estilo da Foto]** seleccionado, prima **<SET>**.

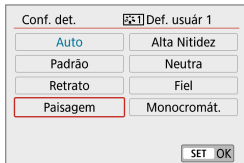

4 Seleccione o estilo de fotografia base.

- Seleccione o estilo de fotografia base.
- Seleccione também os estilos desta forma ao ajustar os estilos registados na câmara com o EOS Utility (software EOS).

5 Selecione um item.

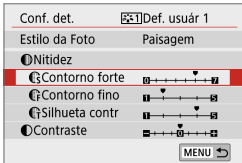

6 Defina o nível de efeito.

- Para obter detalhes, consulte “Personalização do estilo de fotografia” (157).



- Prima o botão <MENU> para guardar a definição ajustada e voltar ao ecrã de seleção Estilo da Foto.

O estilo de fotografia base aparece indicado à direita de **[Def. usuár *]**. Os nomes de estilo a azul indicam que alterou as definições respetivas.

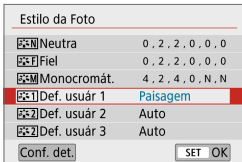

- Se já existir um estilo de fotografia registado em **[Def. usuár *]**, alterar o Estilo Imagem base limpará as definições de parâmetros do estilo de fotografia definido pelo utilizador registado anteriormente.
- Se selecionar **[Config. básicas]** em **[F: Restau. câmara]** (453), irá restaurar todas as predefinições de **[Def. usuár *]**.



- Para fotografar com um estilo de fotografia registado, selecione a opção **[Def. usuár *]** e dispare.
- Para saber como registar um ficheiro de estilo de fotografia na câmara, consulte o Manual de Instruções de EOS Utility.

Redução de ruído de longa exposição



Para imagens expostas durante 1 seg. ou mais, o ruído (pontos de luz e faixas) típico de exposições longas pode ser reduzido.

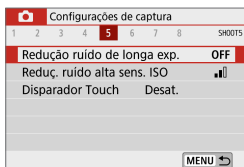

1 Seleccione [**⏏**]: Redução ruído de longa exp.].

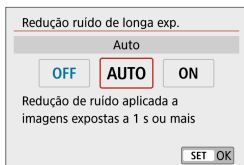

2 Defina uma opção de redução.

● [AUTO] Auto

Para exposições de 1 seg. ou mais, a redução de ruído é efetuada automaticamente, caso seja detetado o ruído típico de exposições longas. Esta definição **[Auto]** é suficientemente eficaz para a maioria dos casos.

● [ON] Ativar

A redução de ruído é efetuada para todas as exposições de 1 seg. ou mais. A definição **[Ativar]** pode conseguir reduzir o ruído que não será detetado com a definição **[Auto]**.



- Com a opção **[Auto]** ou **[Ativar]** definida, o processo de redução de ruído depois de tirar a fotografia pode demorar o mesmo tempo que a exposição.
- As imagens podem apresentar um efeito de grão mais acentuado com a definição **[Ativar]** do que com a definição **[Desat.]** ou **[Auto]**.
- **[BUSY]** é apresentado enquanto o ruído é reduzido e o ecrã de disparo não é apresentado até que o processamento esteja concluído, quando pode disparar novamente.

Redução de ruído de velocidade ISO elevada

Esta função reduz o ruído gerado na imagem. Esta função é especialmente eficaz ao fotografar com velocidades ISO elevadas. Ao fotografar com velocidades ISO baixas, é possível reduzir ainda mais o ruído nas partes mais escuras da imagem (áreas sombreadas).

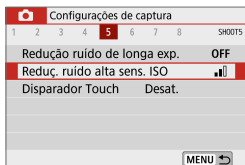

1 Selecione []: Reduções de ruído alta sens. ISO].

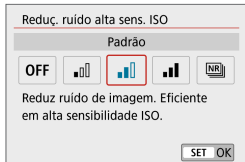

2 Defina o nível.

● [] Redução Ruído Multip. Capt.

Aplica a redução de ruído com uma maior qualidade de imagem do que a opção [**Alto**]. Para uma fotografia, quatro imagens são captadas continuamente, sendo depois alinhadas e fundidas automaticamente numa única imagem JPEG.

Se a qualidade da imagem estiver definida para RAW ou RAW+JPEG, não pode definir a opção [**Redução Ruído Multip. Capt.**].

Precauções relativamente à definição da redução de ruído em disparos múltiplos

- Se a imagem estiver bastante desalinhada devido à vibração da câmara, o efeito de redução de ruído poderá diminuir.
- Se segurar na câmara com a mão, mantenha-a bem firme para evitar a vibração. Recomenda-se a utilização de um tripé.
- Se fotografar um motivo em movimento, este pode originar imagens residuais.
- O alinhamento de imagens automático pode não funcionar devidamente com padrões repetitivos (grades, riscas, etc.) ou com imagens planas que tenham uma única tonalidade.
- Se o brilho do motivo mudar à medida que as quatro imagens consecutivas forem captadas, a imagem pode ficar com uma exposição irregular.
- Depois de fotografar, pode demorar algum tempo para gravar uma imagem para o cartão depois de executar a redução de ruído e fundir as imagens. **[BUSY]** é apresentado enquanto as imagens são processadas e não é possível fotografar até que o processamento esteja concluído.
- **[Redução Ruído Multip. Capt.]** não está disponível com disparo bulb, disparo RAW ou imagens RAW+JPEG, ou com funcionalidades como redução de ruído de longa exposição ou Filtros criativos.
- Não é possível efetuar fotografias com flash.
- **[Redução Ruído Multip. Capt.]** não está disponível (não apresentado) ao gravar filmes.
- A câmara muda automaticamente para **[Padrão]** se a desligar, substituir a bateria ou o cartão, mudar para o modo **[A+]**, **[S]**, Cena especial ou Filtros criativos, ou mudar para gravação de filmes.

Obturador tátil

Tocando simplesmente no ecrã, pode focar e tirar fotografias automaticamente.

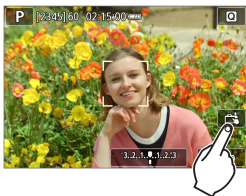

1 Ative o obturador tátil.

- Toque em [OFF] na parte inferior direita do ecrã.
- Sempre que tocar no ícone, alterna entre [OFF] e [ON].
- [ON] (Disparador Touch: Ativar)
A câmara foca o local em que tocar e tira a fotografia.
- [OFF] (Disparador Touch: Desat.)
Pode tocar num local para fazer a focagem nesse local. Prima o botão do obturador até ao fim para tirar a fotografia.



2 Toque no ecrã para disparar.

- Toque no rosto ou no motivo que aparece no ecrã.
- No ponto onde tocar, a câmara foca (AF tátil) com o método AF que foi definido (170).
- Se a opção [ON] estiver definida, o ponto AF fica verde quando conseguir focar e a fotografia é tirada automaticamente.
- Se não conseguir focar, o ponto AF fica laranja e a fotografia não é tirada. Volte a tocar no rosto ou no motivo que aparece no ecrã.



- Mesmo que defina o modo de avanço para [📄], a câmara continua a disparar no modo de disparo único.
- Mesmo que o item [Operação AF] esteja definido para [Servo AF], tocar no ecrã permite focar a imagem com [One-Shot AF].
- Tocar no ecrã durante a visualização ampliada não permite focar nem tirar a fotografia.
- Se fotografar tocando no ecrã com o item [📷: Revisão imagem] definido para [Manter], pode premir o botão do obturador até meio para tirar a próxima fotografia.



- Para disparar com exposição bulb, toque duas vezes no ecrã. O primeiro toque no ecrã inicia a exposição bulb. Se tocar novamente, interrompe a exposição bulb. Tenha cuidado para não fazer a câmara vibrar quando tocar no ecrã.



Operação AF

Pode seleccionar as características do funcionamento de AF que melhor se adequam às condições de disparo ou ao motivo.

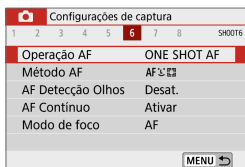

1 Selecione [: Operação AF].

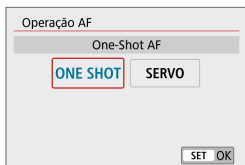

2 Selecione um item das definições.



- Se não conseguir focar, o ponto AF fica laranja. Se tal acontecer, não é possível tirar a fotografia, mesmo que prima o botão do obturador até ao fim. Reconstitua a imagem e tente focar de novo. Ou consulte “Condições de disparo que dificultam a focagem” (179).

One-Shot AF para motivos parados (ONE SHOT)

Esta operação AF é adequada para motivos parados. Se premir o botão do obturador até meio, a câmara foca apenas uma vez.

- Quando conseguir focar, o ponto AF fica verde e ouve-se o sinal sonoro.
- A focagem permanece bloqueada enquanto premir sem soltar o botão do obturador até meio, o que permite recompor a imagem antes de tirar a fotografia.
- Para detalhes sobre a velocidade de disparo contínuo para disparo contínuo, consulte  133.

-  ● Se [**ψ: Bipe**] estiver definido para [**Desat.**], o sinal sonoro não será emitido quando atingir a focagem.

Servo AF para motivos em movimento (SERVO)

Esta operação AF é adequada para motivos em movimento. Enquanto premir sem soltar o botão do obturador até meio, a câmara continua a focar o motivo.

- Quando focar, o ponto AF fica azul.
- A exposição é definida no momento em que tira a fotografia.
- Para detalhes sobre a velocidade de disparo contínuo para disparo contínuo, consulte  133.

-  ● Dependendo da objetiva utilizada, da distância até ao motivo e da velocidade do mesmo, a câmara pode não conseguir focar corretamente.
- A utilização de zoom durante o disparo contínuo pode prejudicar a focagem. Utilize primeiro o zoom, recomponha a imagem e tire a fotografia.

-  ● O sinal sonoro não emite som, mesmo quando é feita a focagem.

Luz Auxiliar AF

A luz auxiliar AF (📖 36) pode disparar quando prime o botão do obturador até meio em condições de fraca iluminação, ou condições similares, para facilitar a focagem automática.



- A luz Auxiliar AF não é emitida quando [📷: **Operação AF**] está definido para [Servo AF].
- A luz auxiliar AF não é emitida quando a AF tátil é utilizada (quando [📷: **Disparo Touch**] está definido para [Desat.]).

Método AF

Pode seleccionar o método AF que melhor se adequa às condições de disparo ou ao motivo. A câmara tenta focar os rostos das pessoas num ponto AF ou moldura de AF por zona. No modo [A+], [AF] ou [AF], [Rastream.] é definido automaticamente.

Para obter instruções sobre como seleccionar um método AF, consulte  172.

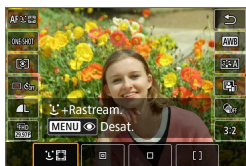

: **Rosto+Rastream.**

A câmara deteta e foca rostos humanos. [] (um ponto AF) surge sobre qualquer rosto detetado, que é depois rastreado.

Se não for detetado nenhum rosto, é usada a totalidade da área AF para seleção automática AF.

Com o modo Servo AF, a focagem continua desde que os motivos possam ser seguidos dentro da moldura AF de área à medida que dispara.

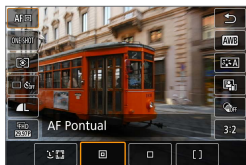

: **AF Pontual**

A câmara foca numa área menor do que o ponto único AF.

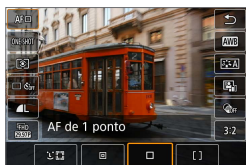

: **AF de 1 ponto**

A câmara foca utilizando um único ponto AF [].

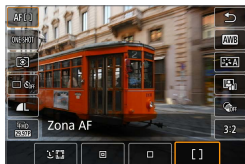

[] : Zona AF

Usa a seleção automática AF nas moldura de AF por zona para cobrir uma área maior, o que torna a focagem mais fácil com o modo AF de 1 ponto.

Prioriza o motivo mais próximo. Os rostos das pessoas na moldura de AF por zona têm prioridade na focagem.

Os pontos AF na focagem são apresentados com [□].

Selecionar o método AF

Pode seleccionar o método AF que melhor se a adequa às condições de disparo ou ao motivo.





Se preferir focar manualmente, consulte  185.

Configurações de captura							
1	2	3	4	5	6	7	8 SHOOT6
Operação AF				ONE SHOT AF			
Método AF				AF 3D			
AF Detecção Olhos				Desat.			
AF Contínuo				Ativar			
Modo de foco				AF			
MENU 							

1 Seleccione [CAM: Método AF].

2 Seleccione um item das definições.



- As descrições em  173– 175 assumem que a operação AF está definida para **[One-Shot AF]** ( 168). Com **[Servo AF]** ( 168) definido, o ponto AF ficará azul quando a focagem for obtida.
- No que diz respeito ao obturador tátil (AF e disparo do obturador com operação de toque), consulte  165.

● **☺(rostos)+Rastream.:** 

A câmara deteta e foca rostos humanos. Se um rosto se mover, o ponto AF  também se move para seguir o rosto.



1 Verifique qual é o ponto AF.

-  (um ponto AF) surge sobre qualquer rosto detetado.

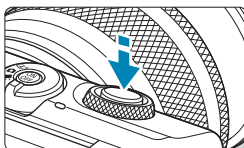

2 Foque o motivo.

- Depois de premir o botão do obturador até meio e o motivo estar focado, o ponto AF fica verde e a câmara emite um sinal sonoro.
- Um ponto AF laranja indica que a câmara não conseguiu focar os motivos.



3 Tire a fotografia.

Tocar sobre um rosto para focar

Ao tocar sobre um rosto ou motivo para focar muda o ponto AF para [] e foca onde tocar.

Mesmo que o rosto ou o motivo se mova no ecrã, o ponto AF [] segue-o.



- Se o rosto do motivo ficar bastante desfocado, não será possível efetuar a deteção de rosto. Ajuste a focagem manualmente (p. 185) de modo a possibilitar a deteção do rosto e faça depois a focagem automática (AF).
- É possível que um objeto que não seja um rosto humano seja detetado como um rosto.
- A deteção de rosto não funciona se o rosto que aparece na imagem for demasiado pequeno ou grande, demasiado brilhante ou escuro, ou estiver parcialmente oculto.
- A AF não consegue detetar motivos ou rostos de pessoas nas extremidades do ecrã. Recomponha a imagem para centrar o motivo ou trazê-lo para mais perto do centro.



- A moldura [] pode cobrir apenas uma parte do rosto, não o rosto todo.
- O tamanho do ponto AF varia consoante o motivo.

● Ponto AF/ponto único AF/AF por zona

Pode definir o ponto AF ou a moldura de AF por zona manualmente. Aqui, os ecrãs de ponto único AF são usados como exemplo.



(1)

1 Verifique qual é o ponto AF.

- É apresentado o ponto AF (1). Com AF por zona, é apresentada a moldura de AF por zona.



2 Mova o ponto AF.

- Para mover o ponto AF, toque onde pretende focar.
- Para voltar ao ponto AF ou à moldura AF por zona no centro do ecrã, toque em [C].
- Para visualização ampliada, toque em [Q]. Cada toque em [Q] altera o rácio de ampliação.

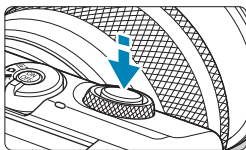

3 Foque o motivo.

- Posicione o ponto AF sobre o motivo e prima o botão do obturador até meio. Quando conseguir focar, o ponto AF fica verde e ouve-se o sinal sonoro. Se não conseguir focar, o ponto AF fica laranja.



4 Tire a fotografia.



- A câmara continuará a mover o ponto AF ativo [□] para seguir motivos para AF por zona quando a operação AF Servo for utilizada, mas em algumas condições de disparo (como quando os motivos são pequenos), pode não ser possível seguir o motivo.
- A focagem com uma luz auxiliar AF pode ser difícil com pontos AF perto da extremidade do ecrã. Nesse caso, vá para um ponto AF no centro do ecrã.

Visualização ampliada

Pode verificar a focagem tocando em [Q] para ampliar a visualização em aprox. 5× ou 10×. A visualização ampliada não é possível com a opção [☺+Rastream.].

- A ampliação é centrada no ponto AF para **[AF Pontual]** ou **[AF de 1 ponto]** e na moldura de AF por zona para **[Zona AF]**.
- A focagem automática é efetuada com a visualização ampliada se premir o botão do obturador até meio quando definido para **[AF Pontual]** e **[AF de 1 ponto]**. Quando definido para **[Zona AF]**, a focagem automática é efetuada depois da reposição da visualização normal.
- Com Servo AF, se premir o botão do obturador até meio na visualização ampliada, a câmara volta à vista normal de focagem.



- Se a focagem for difícil na visualização ampliada, volte à vista normal e execute a AF.
- Se executar a AF na vista normal e depois utilizar a visualização ampliada, pode não conseguir uma focagem precisa.
- A velocidade AF varia entre a visualização normal e a visualização ampliada.
- As opções de AF contínuo e AF Servo de filme não estão disponíveis quando a visualização está ampliada.
- Com a visualização ampliada, a focagem torna-se mais difícil devido à vibração da câmara. Recomenda-se a utilização de um tripé.

Sugestões de disparo AF

- Mesmo quando consegue focar, se premir o botão do obturador até meio, a máquina volta a focar.
- O brilho da imagem pode mudar durante a focagem automática.
- Dependendo do motivo e das condições de disparo, o tempo de focagem poderá ser maior ou a velocidade de disparo contínuo poderá diminuir.
- Se a fonte de iluminação mudar durante o disparo, o ecrã pode apresentar cintilação e a focagem pode tornar-se difícil. Nesse caso, reinicie a câmara e retome a captação com AF com a fonte de luz que irá usar.
- Se a focagem não for possível com AF, foque manualmente (📖 185).
- Para motivos nas extremidades do ecrã que estejam ligeiramente desfocadas, tente centrar o motivo (ou ponto AF, ou moldura de AF por zona) para os conseguir focar, depois recomponha a imagem antes de disparar.
- Com determinadas objetivas, pode ser mais difícil fazer a focagem automática ou pode não conseguir uma focagem precisa.

Condições de disparo que dificultam a focagem

- Motivos com baixo contraste, tais como o céu azul, superfícies planas de cor sólida ou quando há perda de detalhes de áreas claras ou sombras.
- Motivos mal iluminados.
- Riscas e outros padrões com contraste apenas na direção horizontal.
- Motivos com padrões repetidos (exemplo: janelas de arranha-céus, teclados de computador, etc.).
- Linhas finas e contornos pouco definidos dos motivos.
- Com uma fonte de iluminação em que o brilho, a cor ou o padrão mudam constantemente.
- Cenas noturnas ou pontos de luz.
- A imagem sofre cintilação devido à luz fluorescente ou à luz LED.
- Motivos extremamente pequenos.
- Motivos na extremidade do ecrã.
- Motivos muito refletores ou em contraluz (exemplo: automóveis com cores bastante refletoras, etc.).
- Motivos próximos e distantes cobertos por um ponto AF (exemplo: animal numa jaula, etc.).
- Motivos em constante movimento dentro do ponto AF e que não fiquem parados devido à vibração da câmara ou à desfocagem do motivo.
- Efetuar AF quando o motivo está bastante desfocado.
- O efeito de focagem suave é aplicado com uma objetiva de focagem suave.
- É utilizado um filtro de efeitos especiais.
- Aparece ruído (pontos de luz, faixas, etc.) no ecrã durante a função de AF.

Intervalo AF

Os intervalos de focagem automática disponíveis variam consoante a objetiva utilizada e definições como o rácio de aspeto, a qualidade de gravação do filme e o estabilizador de imagem digital para filmes.

AF de deteção de olhos

Com o método AF definido para [**L**+Rastream.], a câmara pode focar os olhos das pessoas.

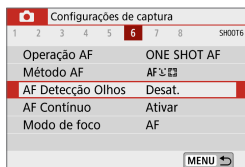

1 Seleccione [**L**: AF Deteção Olhos].

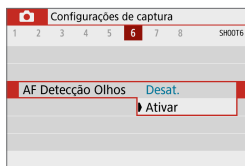

2 Seleccione [Ativar].



3 Aponte a câmara ao motivo.

- É apresentado um ponto AF à volta dos olhos.
- Pode tocar no ecrã para seleccionar um olho a focar.
- É seleccionado todo o rosto quando toca noutras características faciais, como o nariz ou a boca. Os olhos a focar são seleccionados automaticamente.

4 Tire a fotografia.

! Consoante o motivo e as condições de disparo, os olhos dos motivos podem não ser detetados corretamente.

! [AF Deteção Olhos] pode ser definido premindo o botão <MENU> quando tiver definido [Método AF] para [**L**+Rastream.] no ecrã de controlo rápido depois de premir <SET>.

AF contínua

Geralmente, esta função mantém os motivos focados. A câmara está pronta a focar imediatamente quando prime o botão do obturador até meio.

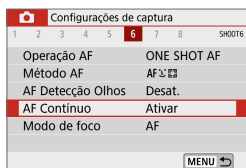

1 Selecione [: AF Contínuo].

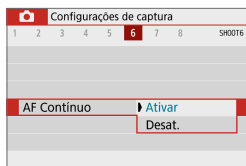

2 Selecione [Ativar].



- Ativar esta função reduz o número de disparos disponível uma vez que a objetiva está constantemente em movimento e é consumida energia da bateria.

Modo de focagem

Pode especificar o método de focagem (modo de focagem) ao utilizar objetivas EF-M.

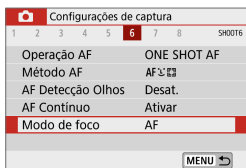

1 Seleccione [📷]: Modo de foco].

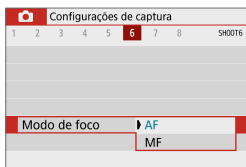

2 Seleccione um item das definições.

- [AF]: Focagem automática
- [MF]: Focagem manual

Focar manualmente com uma objetiva após AF



Para as objetivas EF-M, EF ou EF-S equipadas com focagem manual eletrônica, pode especificar como o ajuste de foco manual é usado com One-Shot AF.

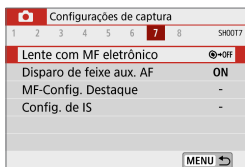

1 Selecione [: Lente com MF eletrônico].

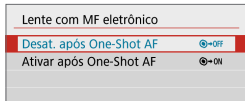

2 Selecione um item.

- **[] Desat. após One-Shot AF**

Ajuste do foco manual após a desativação da operação AF.

- **[] Ativar após One-Shot AF**

Pode ajustar a focagem manualmente após a operação AF se continuar a premir o botão do obturador até meio.



- Para detalhes sobre as características de foco manual da objetiva, consulte o manual de Instruções da objetiva.

Focagem manual

Se não for possível focar com a focagem automática, pode aumentar a imagem e focar manualmente.

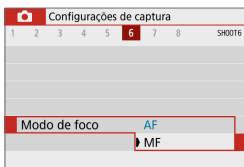

1 Defina [Q]: Modo de foco para [MF].

- Rode o anel de focagem da objetiva para fazer uma focagem aproximada.



2 Amplie a imagem.

- Cada toque em [Q] altera o ecrã da forma seguinte.

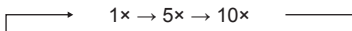

- (1) Bloqueio AE
- (2) Posição da área ampliada
- (3) Ampliação (aprox.)



(1) (2) (3)

3 Determine uma área a ampliar.

- Pode mover a área ampliada deslocando com o dedo após tocar.
- Para centrar a área ampliada, toque em [L5].

4 Faça a focagem manualmente.

- Olhando para a imagem ampliada, rode o anel de focagem da objetiva para focar.
- Depois de conseguir focar, toque em [Q] para voltar à vista normal.

5 Tire a fotografia.



- Quando utilizar outras objetivas além das EF-M, defina o interruptor de modo da focagem para <MF> no passo 1.
- Mesmo com focagem manual, pode utilizar o obturador tátil para tirar uma fotografia.

Definir destaque MF

As margens dos motivos focados são apresentadas a cores conforme foca manualmente para facilitar a focagem. Pode ajustar a cor do contorno e a sensibilidade (nível) de deteção das margens.

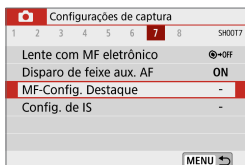

1 Seleccione [📷: MF-Config. Destaque].

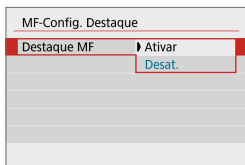

2 Seleccione [Destaque MF].

- Seleccione [Ativar].

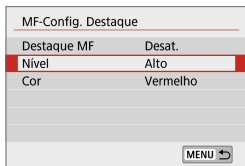

3 Defina o nível e a cor.

- Defina o item conforme necessário.

- A visualização de destaque não é apresentada durante a visualização ampliada.
- O destaque de MF pode ser difícil de discernir com velocidades ISO elevada, principalmente quando a velocidade ISO expandida está definida. Se necessário, reduza a velocidade ISO ou defina [Destaque MF] para [Desat.].

- A visualização de destaque apresentada no ecrã não é gravada nas imagens.

Estabilização da imagem

Pode ajustar a definição do estabilizador de imagem (IS) ao usar objetivas EF-M equipadas com IS. Para obter detalhes sobre o [📷 IS Digital], consulte 📖 233.

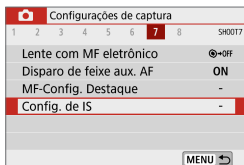

1 Seleccione [📷: Config. de IS].

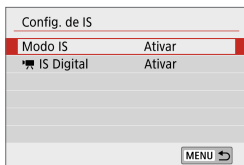

2 Seleccione [Modo IS].

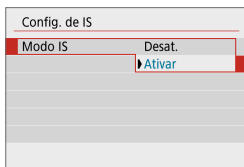

3 Defina uma opção.

- [Desat.]
Desativa a estabilização da imagem.
- [Ativar]
A vibração da câmara é corrigida.

- [Modo IS] não é apresentado para objetivas EF ou EF-S equipadas com IS.
- Se a estabilização da imagem não conseguir evitar que a vibração da câmara, coloque a câmara num tripé ou tome medidas no sentido de a manter bem fixa. Além disso, pode definir [Modo IS] como [Desat.] quando utilizar um tripé ou outro meio de fixar a câmara.

Bloqueio de exposição (bloqueio AE)

Pode bloquear a exposição quando pretender definir a focagem e a exposição separadamente ou quando quiser tirar várias fotografias com a mesma definição de exposição. Prima o botão <⌘> para bloquear a exposição. Em seguida, recomponha a imagem e tire a fotografia. É útil para fotografar motivos em contraluz, etc.

1 Foque o motivo.

- Prima o botão do obturador até meio.

2 Prima o botão <⌘>.

- Um ícone [⌘] é apresentado no canto inferior esquerdo do ecrã para indicar que a exposição está bloqueada (Bloqueio AE).
- Para cancelar o bloqueio AE, prima o botão <⌘> de novo.

3 Recomponha a imagem e dispare.

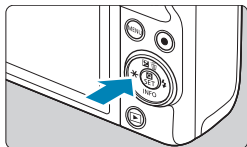

Efeitos do bloqueio AE

Modo de medição	Método de seleção de ponto AF	
	Seleção automática	Seleção manual
	Exposição centrada no ponto AF focado está bloqueada.	A exposição centrada no ponto AF selecionado está bloqueada.
	A exposição no centro do ecrã está bloqueada.	

* Quando definido para [] com [: Modo de foco] definido para [MF], a exposição no centro do ecrã está bloqueada.



- O bloqueio AE não está disponível na exposição bulb.

Tipo de prólogo de filme

Tanto fotografias como clipes são captados quando dispara no modo [📷], mas pode especificar se pretende incluir as fotografias no prólogo de filme resultante.

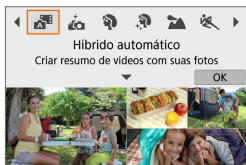

1 Defina o modo de disparo para [📷].

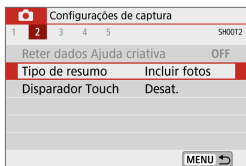

2 Selecione [📷: Tipo de resumo].

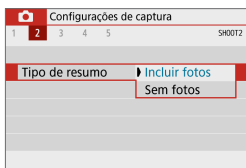

3 Defina uma opção.

- **[Incluir fotos]**

Os prólogos de filme incluem fotografias.



- **[Sem fotos]**

Os prólogos de filme não incluem fotografias.

Disparo com telecomando

Pode fotografar remotamente utilizando um telecomando sem fios BR-E1 opcional, que é emparelhado por Bluetooth.

Telecomando sem fios BR-E1

Pode disparar remotamente até cerca de 5 metros de distância da câmara. Após emparelhar a câmara e o BR-E1 ( 387), defina o modo de avanço para  ( 134).

Para ver os procedimentos de utilização, consulte o manual de Instruções do BR-E1.



- O tempo de desligação automática pode ser prorrogado quando a câmara está definida para disparo remoto.
- O telecomando também pode ser utilizado para gravação de filmes ( 235).

Precauções gerais para tirar fotografias

- Não aponte a câmara na direção de uma fonte de luz natural intensa, como o Sol, ou uma fonte de luz artificial intensa. Se o fizer, pode danificar o sensor de imagem ou os componentes internos da câmara.

Qualidade da imagem

- Se fotografar com uma velocidade ISO elevada, pode aparecer ruído (como pontos de luz e faixas).
- Se fotografar com altas temperaturas, a imagem pode ficar com ruído e cores irregulares.
- O disparo frequente durante um período prolongado pode fazer com que a temperatura interna da câmara suba e afetar a qualidade da imagem. Sempre que não estiver a gravar, desligue a câmara.
- Se fotografar com uma exposição longa enquanto a temperatura interna da câmara permanecer elevada, a qualidade da imagem pode ser afetada. Interrompa a captação de imagens e aguarde alguns minutos antes de voltar a fotografar.

Ícones branco [🔴] e vermelho [🔴] de aviso sobre a temperatura interna

- Se a temperatura interna da câmara aumentar devido a disparo prolongado ou uso prolongado em ambientes quentes, é apresentado um ícone branco [🔴] ou vermelho [🔴].
- O ícone branco [🔴] indica que a qualidade de imagem das fotografias vai deteriorar-se. Pare de tirar fotografias durante alguns minutos e deixe a câmara arrefecer.
- O ícone vermelho [🔴] indica que a gravação do vídeo será interrompida automaticamente em breve. A gravação não vai ser possível novamente até a câmara arrefece internamente, portanto pare de filmar temporariamente ou desligue a câmara e deixe-a arrefecer um pouco.
- Fotografar em ambientes quentes durante longos períodos de tempo pode fazer com que o ícone branco [🔴] ou vermelho [🔴] apareçam mais cedo. Sempre que não estiver a gravar, desligue a câmara.
- Se a temperatura interna da câmara for elevada, a qualidade das imagens captadas com uma velocidade ISO elevada ou com exposição longa pode ser afetada, mesmo antes de aparecer o ícone branco [🔴].

Resultados do Disparo

- Na visualização ampliada, a velocidade do obturador e o valor de abertura são apresentados a laranja. Se tirar a fotografia na visualização ampliada, pode não conseguir obter a exposição pretendida. Antes de fotografar, volte à visualização normal.
- Mesmo que tire a fotografia na visualização ampliada, a imagem é captada na visualização normal.



Imagens e Visualização

- Em más condições de iluminação ou em condições de iluminação excessiva, a imagem apresentada pode não refletir o brilho da imagem captada.
- Em condições de pouca luz, o ruído pode ser perceptível na imagem, mesmo em baixas velocidades ISO, mas haverá menos ruído nas suas fotografias, porque a qualidade da imagem varia entre o ecrã e as imagens captadas.
- O ecrã ou o valor de exposição podem piscar se a fonte de luz (iluminação) mudar. Nesse caso, pare temporariamente de fotografar e retome sob a fonte de luz que vai usar.
- Apontar a câmara numa direção diferente pode impedir momentaneamente a exibição correta do brilho. Aguarde até o nível de brilho estabilizar antes de fotografar.
- Se a fonte de iluminação da imagem for muito intensa, a área clara pode aparecer escurecida no ecrã. Porém, a imagem captada real mostra corretamente a área clara.
- Em más condições de iluminação, se definir [**ψ**: **Brilho do display**] para uma definição clara, pode aparecer ruído ou cores irregulares na imagem. No entanto, o ruído ou as cores irregulares não são gravados na imagem captada.
- Quando amplia a imagem, a nitidez pode parecer mais marcada do que é na realidade.

Objetiva

- O estabilizador de imagem está sempre ativo, mesmo sem o botão do obturador premido até meio, quando utiliza uma objetiva EF-M equipada com IS com o [**Modo IS**] em [**📷**: **Config. de IS**] definido para [**Ativar**]. O estabilizador de imagem consome energia da bateria e poderá diminuir o número estimado de disparos, dependendo das condições de disparo. Recomenda-se a definição do [**Modo IS**] para [**Desat.**] quando estiver a utilizar um tripé ou outra forma de fixar a câmara.
- Com objetivas EF, a predefinição da focagem durante o disparo só está disponível quando utilizar (super) teleobjetivas equipadas com esta função, lançadas durante e após o segundo semestre de 2011.



- Com um cabo HDMI opcional (extremidade da câmara: Tipo D), pode visualizar imagens num televisor (📖 270). Tenha em atenção que não será emitido som.

Visualização de informações

Para detalhes sobre os ícones apresentados para fotografias, consulte  501.



- Quando **[Exp.SIM]** aparecer a branco, significa que a imagem aparece com um nível de brilho que se aproxima muito do nível da imagem real que pretende captar.
- Se **[Exp.SIM]** estiver a piscar, significa que a imagem aparece com um brilho diferente do resultado do disparo real, devido a más condições de iluminação ou a luz excessiva. No entanto, a imagem que é gravada vai refletir a definição de exposição. Tenha em atenção que o ruído pode ser mais perceptível do que a imagem realmente gravada.
- A simulação de exposição pode não ser realizada em algumas configurações de filmagem. O ícone **[Exp.SIM]** e o histograma aparecem a cinzento. A imagem é apresentada no ecrã com o brilho padrão. Em más condições de iluminação ou em condições de iluminação excessiva, o histograma pode não aparecer corretamente.
- O histograma pode ser apresentado se definir **[📷: Simul. de expos]** para **[Ativar]** ( 146).

Gravação de filmes



Para a gravação de filmes, coloque o interruptor de modo de disparo na posição <📹>.



- Também pode gravar filmes premindo o botão de gravação de filmes durante a captação de fotografias.
- Pode especificar o modo de gravação de filmes em [**📹**: **Modo de captura**] depois de definir o interruptor de modo de disparo para <📹>.

Menus de separadores: Gravação de filmes

Definições de gravação 1

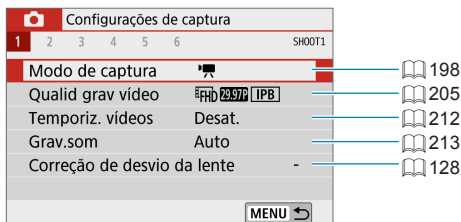

Definições de gravação 2

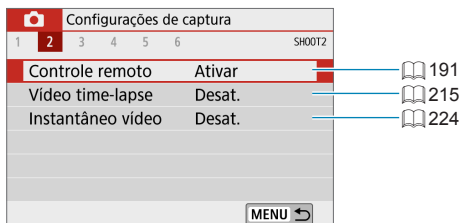

Definições de gravação 3

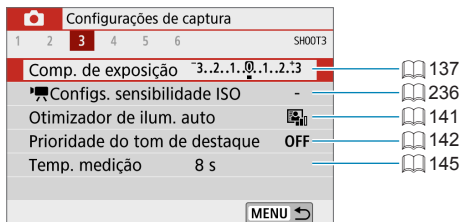

● Definições de gravação 4

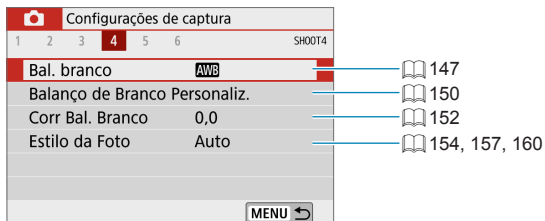

● Definições de gravação 5



● Definições de gravação 6

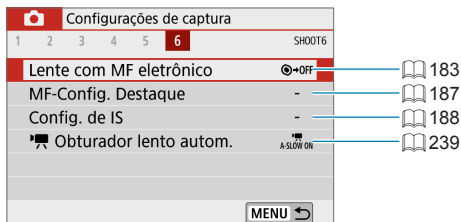

Modo de filme

[] Gravação com exposição automática

O controlo de exposição automática é ativado de acordo com o brilho atual da cena.



1 Defina o interruptor de modo de disparo para <>.



2 Toque no ícone do modo de disparo.

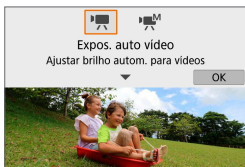



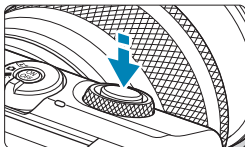

3 Defina o modo de disparo para [].

- Selecione [] (Expos. auto vídeo) e prima <SET>.



4 Foque o motivo.

- Antes de gravar um filme, foque com o AF ou o foco manual ( 172- 179,  185).
- Por predefinição, [: Servo AF do vídeo] está definido para [Ativar] para que a câmara continue sempre a focar ( 231).
- Se premir o botão do obturador até meio, a câmara foca utilizando o método AF atual.

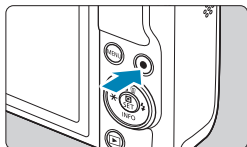

5 Grave o filme.

- Prima o botão de gravação de filmes para começar a gravar um filme.
- Enquanto o filme estiver a gravar, a marca [● REC] (1) será apresentada no canto superior direito do ecrã.
- O som é gravado pelos microfones nas posições indicadas (2).
- Para parar a gravação do filme, prima o botão de gravação de filmes novamente.

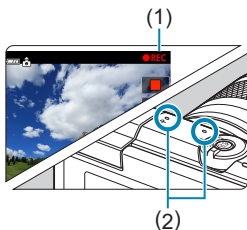

- Pode bloquear a exposição (bloqueio AE) premindo o botão <∗>. Para cancelar, prima o botão <∗> de novo. (Retido até o botão <∗> ser premido novamente.)
- A compensação de exposição pode ser definida num intervalo de até ± 3 pontos.
- A velocidade ISO, a velocidade do obturador e o valor de abertura não são registados na informação Exif do filme.

Velocidade ISO no modo [●]

A velocidade ISO é definida automaticamente. Para obter detalhes sobre a velocidade ISO, consulte 499.

[M] Gravação com exposição manual

Pode definir manualmente a velocidade do obturador, a abertura e a velocidade ISO para gravação de filmes.



1 Defina o interruptor de modo de disparo para <[M]>.

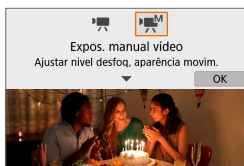

2 Defina o modo de disparo para [M].

- Selecione [M] (Expos. manual vídeo) e prima <SET>.



3 Defina a velocidade ISO (202).

- Toque no ícone de velocidade ISO.
- Com ISO automático, pode definir a compensação de exposição (111).

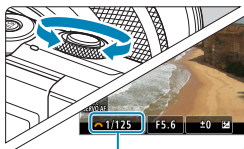

(1)

4 Defina a velocidade do obturador pretendida.

- Rode o seletor <[S]> para definir a opção.
- A velocidade do obturador pode ser definida para um intervalo de 1/4000-1/8 seg.



(2)

5 Defina o valor de abertura.

- Prima a tecla <[A]> para seleccionar o valor de abertura e rode o seletor <[S]> para definir um valor.

6 Foque e grave o filme.

- O procedimento é igual ao descrito nos passos 4 e 5 para “[] Gravação com exposição automática” (198).



- Volte a verificar as definições da câmara antes de gravar filmes se alterar o interruptor de modo de disparo de <[]> ou <[]> para <[]>.
- Durante a gravação de filmes, evite mudar a velocidade do obturador ou a abertura. Se o fizer, as alterações podem ficar gravadas na exposição ou pode criar mais ruído a velocidades ISO elevadas.
- Na gravação de um filme com um motivo em movimento, recomenda-se uma velocidade do obturador de aprox. 1/25 seg. a 1/125 seg. Quanto maior for a velocidade do obturador, mais imperfeito será o movimento do motivo.
- Se alterar a velocidade do obturador enquanto estiver a captar imagens com luz fluorescente ou luz LED, a vibração da imagem pode ficar gravada.





- Com ISO Auto, a compensação de exposição pode ser definida num intervalo de ± 3 pontos.
- Se a opção ISO auto estiver definida, pode premir o botão <[]> para bloquear a velocidade ISO. Para cancelar, prima o botão <[]> de novo. (Retido até o botão <[]> ser premido novamente.)
- Se premir o botão <[]> e recompuser a imagem, poderá ver a diferença do nível de exposição no indicador do nível de exposição em comparação com os valores apresentados quando premiu o botão <[]>.
- Com a câmara pronta para filmar no modo [], pode visualizar o histograma premindo o botão <[INFO]>.

Velocidade ISO para [Expos. manual vídeo]

Pode definir a velocidade ISO manualmente ou selecionar **[AUTO]** para a definir automaticamente. Para obter detalhes sobre a velocidade ISO, consulte  499.

Tirar fotografias

Não é possível tirar fotografias nos modos de filmes. Para tirar fotografias, coloque o interruptor de modo de disparo em <+> ou </>.

Visualização de informações (Gravação de filmes)

Para obter detalhes sobre os ícones apresentados para a gravação de filmes, consulte  503.



Precauções com a gravação de filmes

- Não aponte a câmara na direção de uma fonte de luz natural intensa, como o Sol, ou uma fonte de luz artificial intensa. Se o fizer, pode danificar o sensor de imagem ou os componentes internos da câmara.
- Se filmar algo que tenha pormenores, tal pode provocar o efeito moiré ou cores falsas.
- Se [AWB] ou [AWB w] estiver definido e a velocidade ISO ou a abertura mudar durante a gravação de vídeos, o balanço de brancos também pode mudar.
- Se gravar um filme sob uma luz fluorescente ou luz LED, a imagem do filme pode ficar tremida.
- Se executar a AF com uma objetiva USM durante a gravação de filmes com pouca luz, corre o risco de gravar ruído (faixas horizontais) no filme. Este mesmo tipo de ruído pode ocorrer se focar manualmente com algumas objetivas equipadas com um anel de focagem eletrónico.
- Recomenda-se a gravação de alguns filmes de teste, caso pretenda utilizar o zoom durante a gravação de filmes. Utilizar o zoom enquanto grava filmes pode causar mudanças na exposição ou a gravação de sons da objetiva, desnível no nível de som ou perda de focagem.
- Os valores de abertura grandes podem atrasar ou impedir uma focagem precisa.
- Se executar a AF durante a gravação de filmes, poderão ocorrer as seguintes situações: Grande desfocagem temporária, gravação de alterações no brilho do filme, a gravação do filme para momentaneamente e o som mecânico da objetiva é gravado.
- Evite cobrir os microfones incorporados (📖 199) com os dedos ou outros objetos.
- As "Precauções gerais com a gravação de filmes" são descritas em 📖 240-📖 241.
- Se for necessário, leia também as "Precauções gerais de fotografias" nas páginas 📖 192-📖 193.



Notas para a gravação de filmes

- Cada vez que grava um filme, é criado um novo ficheiro de filme no cartão.
- A cobertura do campo de visão do filme para gravação de filmes em 4K, Full HD e HD é de aprox. 100%.
- Para permitir o início ou paragem da gravação de filmes premindo o botão do obturador completamente, defina **[Press. total]** para **[ψ: Funç. Botão disparo p/vídeos]** para **[Inic/Par capt víd]**.
- O som estéreo é gravado pelos microfones incorporados da câmara (📖 199).
- Com objetivas EF, a predefinição da focagem durante o disparo só está disponível quando utilizar (super) teleobjetivas equipadas com esta função, lançadas durante e após o segundo semestre de 2011.
- Amostragem de cores YCbCr 4:2:0 (8 bits) e o espaço de cores Rec. ITU-R BT.709 são usados para 4K, Full HD e filmes em HD.

Qualidade de gravação do filme



No separador [: **Qualid grav vídeo**], seleccione [**Tam. grav. vídeo**] para definir o tamanho da imagem, a taxa de fotogramas e o método de compressão. O filme será gravado como um ficheiro MP4.

A taxa de fotogramas apresentada no ecrã [**Tam. grav. vídeo**] muda automaticamente consoante a definição de [: **Sistema de vídeo**] (443).



- As velocidades de gravação e leitura do cartão necessárias para a gravação de filmes (requisitos de cartões para gravação) variam consoante o tamanho de gravação de filme. Antes de filmar, consulte 497 para verificar os requisitos de desempenho do cartão.

Tamanho da imagem

● [] **3840×2160**

O filme é gravado com qualidade 4K. O rácio de aspeto é 16:9. Indisponível a menos que o interruptor de modo de disparo esteja definido para < >.

● [] **1920×1080**

O filme é gravado com qualidade de alta definição total (Full HD). O rácio de aspeto é 16:9.

● [] **1280×720**

O filme é gravado com qualidade de alta definição (HD). O rácio de aspeto é 16:9.



- Se alterar a definição [: **Sistema de vídeo**], defina também [: **Tam. grav. vídeo**] de novo.
- A reprodução normal de 4K e filmes pode não ser possível noutros dispositivos, uma vez que a reprodução é um processo intensivo.
- A claridade e o ruído variam ligeiramente consoante o tamanho de gravação do filme, a objetiva utilizada e outras definições.



- Os filmes não podem ser gravados em qualidade VGA.

Gravação de filme 4K

- Para gravar filmes 4K necessita de um cartão de elevado desempenho. Para obter detalhes, consulte “Cartões em que pode gravar filmes” (📖 497).
 - O tempo máximo de gravação por filme 4K é de 9 min 59 seg. (📖 211).
 - Ao gravar filmes 4K aumenta significativamente a carga de processamento, o que pode fazer com que a temperatura interna da câmara aumente mais rapidamente ou se tornar mais elevada do que para filmes normais. **Se durante a gravação de filmes aparecer [🔥] ou um ícone [🔴] vermelho, o cartão pode estar quente. Como tal, pare de filmar e deixe a câmara arrefecer antes de o retirar. (Não retire logo o cartão.)**
 - É possível seleccionar qualquer fotograma pretendido de um filme 4K e guardá-lo no cartão como uma imagem JPEG de aprox. 8,3 megapixels (3840×2160) (📖 266).
-  ● A deteção do contraste é utilizada para focar durante a gravação de filmes 4K. A focagem pode demorar mais e ser mais difícil do que na gravação de filmes HD ou Full HD.

Taxa de fotogramas (fps: fotograma por segundo)

- **[119.9P] 119,88 fps/[59.94P] 59,94 fps/[29.97P] 29,97 fps**

Para áreas em que o sistema do televisor é NTSC (América do Norte, Japão, Coreia do Sul, México, etc.).

- **[100.0P] 100,00 fps/[50.00P] 50,00 fps/[25.00P] 25,00 fps**

Para áreas em que o sistema do televisor é PAL (Europa, Rússia, China, Austrália, etc.).

- **[23.98P] 23,98 fps**

Principalmente para filmes. **[23.98P]** (23,98 fps) está disponível quando **[Y: Sistema de vídeo]** está definido para **[Para NTSC]**.

Método de compressão

- **[IPB] IPB (Padrão)**

Utiliza a compressão IPB para gravação de filmes normal. Comprime eficazmente vários fotogramas de cada vez para gravação.

- **[ALL-I] ALL-I (Para editar/l- apenas)**

Usa a compressão ALL-I para gravação de filmes time-lapse (📖 215). Comprime cada fotograma, um de cada vez, para gravação. Embora o tamanho do ficheiro seja maior do que com IPB (Padrão), os filmes são mais indicados para edição.



Formato de gravação de filmes

- **[MP4] MP4**

Todos os filmes que gravar com a câmara são gravados como ficheiros de filme no formato MP4 (extensão de ficheiro ".MP4").

Cartões em que pode gravar filmes

Para detalhes de cartões que pode usar para vários tamanhos de gravação de filme, consulte  497.

Quando gravar filmes, utilize um cartão de elevada capacidade com velocidades de gravação e leitura (conforme especificado nos requisitos de desempenho do cartão) apresentadas na tabela em  497 ou superiores à especificação padrão. **Teste os cartões gravando alguns filmes para garantir que gravam corretamente no tamanho especificado** ( 205).



- Formate os cartões antes de gravar filmes 4K ( 433).
- Se utilizar um cartão com uma velocidade de gravação lenta quando gravar filmes, o filme pode não ser gravado corretamente. Além disso, se reproduzir um filme num cartão com uma velocidade lenta de leitura, o filme pode não ser reproduzido corretamente.
- Quando gravar filmes, utilize um cartão de elevado desempenho cuja velocidade de gravação seja muito superior à taxa de bits.
- Quando não conseguir gravar filmes normalmente, formate o cartão e tente novamente. Se a formatação do cartão não resolver o problema, consulte o Web site do fabricante do cartão, etc.



- Para obter um melhor desempenho do cartão, recomenda-se que o cartão seja formatado com a câmara antes de filmar ( 433).
- Para verificar a velocidade de gravação e leitura do cartão, consulte o site do fabricante do cartão, etc.

Elevada taxa de fotogramas

Pode gravar filmes HD com uma elevada taxa de fotogramas de 119,88 fps ou 100,00 fps definindo **[Alta Taxa Quadros]** em **[📷: Qualid grav vídeo]** para **[Ativar]**. Esta função é ideal para gravar filmes que vão ser reproduzidos em câmara lenta. O tempo máximo de gravação por filme é de 7 min 29 seg.

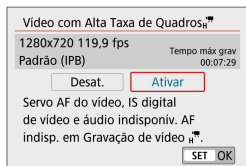

Os filmes são gravados como **[HD 119.9P IPB]** ou **[HD 100.0P IPB]**.

AAF Servo de filme e o estabilizador de imagem digital de filme não têm nenhum efeito quando grava filmes com elevada taxa de fotogramas. AAF não é utilizada para focagem.

Uma vez que os filmes com elevada taxa de fotogramas são gravados como um ficheiro de filme de 29,97 fps/25,00 fps, são reproduzidos em câmara lenta a 1/4 da velocidade.



- Verifique a definição **[Tam. grav. vídeo]** se retornar esta configuração para **[Desat.]**.
- O ecrã pode piscar se gravar filmes com elevada taxa de fotogramas sob luz fluorescente ou LED.
- Por um momento, quando começar ou parar de gravar filmes com elevada taxa de fotogramas, o filme não é atualizado e o fotograma para momentaneamente. Esteja ciente deste fator ao gravar filmes para dispositivos externos através de HDMI.
- As taxa de fotogramas de filmes mostradas no ecrã enquanto grava filmes com elevada taxa de fotogramas não correspondem à taxa de fotogramas do filme gravado.
- O som não é gravado.

Ficheiros de filme com mais de 4 GB

Mesmo que grave um filme com mais de 4 GB, pode continuar a gravar sem interrupção.

● Utilizar cartões SD/SDHC formatados com a câmara

Se utilizar a câmara para formatar um cartão SD/SDHC, a câmara irá formatá-lo com FAT32.

Com um cartão formatado com FAT32, se gravar um filme e o tamanho do ficheiro exceder os 4 GB, é criado um novo ficheiro de filme automaticamente.

Quando reproduzir o filme, tem de reproduzir cada ficheiro de filme individualmente. Não é possível reproduzir ficheiros de filme automaticamente de forma consecutiva. Assim que a reprodução do filme terminar, selecione o filme seguinte e reproduza-o.

● Utilizar cartões SDXC formatados com a câmara

Se utilizar a câmara para formatar um cartão SDXC, a câmara irá formatá-lo no formato exFAT.

Quando utilizar um cartão formatado com exFAT, mesmo que o tamanho do ficheiro exceda os 4 GB durante a gravação de filmes, o filme será guardado num único ficheiro (em vez de ser dividido por vários ficheiros).



- Quando pretender transferir ficheiros com mais de 4 GB para um computador, utilize o EOS Utility ou um leitor de cartões (📖 475). Pode não ser possível guardar ficheiros de superiores a 4 GB se tentar fazê-lo utilizando funcionalidades padrão do sistema operativo do computador.

Tempo total de gravação de filme e tamanho do ficheiro por minuto

Para obter detalhes sobre formatos de ficheiro e o tempo de gravação disponível em cada tamanho de gravação, consulte  498.

Limite do tempo de gravação de filmes

- **Ao gravar filme 4K**

O tempo máximo de gravação por filme é de 9 min 59 seg. Depois dos 9 min 59 seg. serem atingidos, a gravação para automaticamente. Pode começar a gravar um filme novamente premindo o botão de gravação de filmes (que grava o filme como um ficheiro novo).

- **Ao gravar filmes em Full HD/HD**

O tempo máximo de gravação por filme é de 29 min 59 seg. Depois dos 29 min 59 seg serem atingidos, a gravação para automaticamente. Pode começar a gravar um filme novamente premindo o botão de gravação de filmes (que grava o filme como um ficheiro novo).

- **Ao gravar filmes com uma elevada taxa de fotogramas**

O tempo máximo de gravação por filme é de 7 min e 29 seg. Depois dos 7 min e 29 seg serem atingidos, a gravação para automaticamente. Pode começar a gravar um filme com uma elevada taxa de fotogramas novamente premindo o botão de gravação de filmes (que grava o filme como um ficheiro novo).

Temporizador automático de filmes

A gravação do filme pode ser iniciada com o temporizador automático.

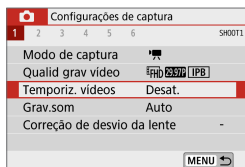

1 Seleccione  [Temporiz. vídeos].

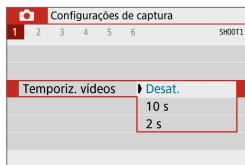

2 Seleccione um item.

3 Grave o filme.

- Depois de tocar em [●] ou premir o botão de gravação de filmes, a câmara emite um sinal sonoro e apresenta o número de segundos restantes antes de gravar.

Gravação de som

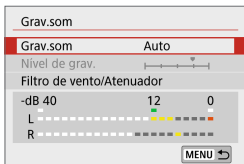

Pode gravar filmes enquanto grava o som com o microfone estéreo interno. Também pode ajustar livremente o nível de gravação de som.

Utilize [**☷**: **Grav.som**] para definir as funções de gravação de som.

Gravação de som/Nível de gravação de som

● Auto

O nível de gravação de som é ajustado automaticamente. O controlo automático do nível é aplicado automaticamente consoante o nível de som.

● Manual

Pode regular o nível de gravação conforme necessário. Selecione [**Nível de grav.**] e prima as teclas <◀> <▶> enquanto olha para o medidor de nível para ajustar o nível de gravação de som. Olhe para o indicador do nível máximo e especifique as definições de forma a que o medidor de nível por vezes acenda à direita da marca [**12**] (-12 dB) quando deteta os sons mais altos. Se ultrapassar [**0**], o som fica distorcido.

● Desat.

O som não é gravado.

Filtro de vento

Se definir esta opção para [**Auto**], reduz automaticamente o ruído provocado pelo vento quando houver vento no exterior. Quando a função de filtro de vento é ativada, alguns sons graves profundos também são reduzidos.

Atenuador

Reduz automaticamente a distorção de som causada por ruídos altos. Mesmo que defina **[Grav.som]** para **[Auto]** ou **[Manual]** para a captação, pode ainda ocorrer a distorção de som, se for captado um som muito alto. Nesse caso, recomenda-se que defina a opção para **[Ativar]**.



- Se utilizar a função Wi-Fi (comunicação sem fios) com um microfone, o ruído do som poderá ser gravado. Não é aconselhável utilizar a função de comunicação sem fios durante a gravação de som.
- O microfone interno da câmara também vai gravar o som de funcionamento e o som mecânico da câmara durante a filmagem.



- **[Grav.som]** muda para **[Grav.som]: [Ativar]/[Desat.]** nos modos **[A⁺]**, **[A^M]**, Cena especial e Filtros criativos. Defina para **[Ativar]** para ajuste automático do nível de gravação.
- O áudio também é emitido quando a câmara está ligada aos televisores através de HDMI, exceto quando **[Grav.som]** estiver definido para **[Desat.]**.
- Não é possível ajustar o equilíbrio do volume de som entre E (esquerda) e D (direita).
- O áudio é gravado a um índice de amostragem de 48 kHz/16 bits.

Filmes time-lapse

É possível combinar imagens captadas dentro de um intervalo definido para criar um filme time-lapse Full HD ou 4K. Um filme time-lapse mostra como um motivo muda num período de tempo muito mais curto do que o tempo real decorrido. É eficaz para observação num ponto fixo de paisagens em mudança, crescimento de plantas, movimento de corpos celestes, etc.

Os filmes time-lapse serão gravados no formato MP4 com a seguinte qualidade: 4K 29.97P ALL-I (NTSC)/4K 25.00P ALL-I (PAL) para gravação 4K e FHD 29.97P ALL-I (NTSC)/FHD 25.00P ALL-I (PAL) para gravação Full HD.

A taxa de fotogramas mudará automaticamente consoante a definição de [P: Sistema de vídeo] (📖 443).

1 Seleccione um modo de disparo.

- Seleccione [P] (📖 198) ou [M] (📖 200).

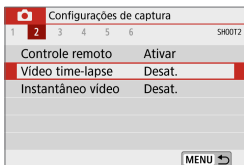

2 Seleccione [P: Vídeo time-lapse].

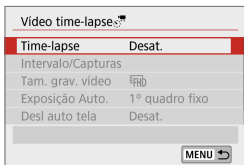

3 Seleccione [Time-lapse].

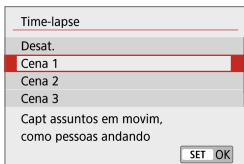

4 Seleccione uma cena.

- Seleccione a cena que corresponde à situação de disparo.
- Para maior liberdade na configuração manual do intervalo de disparo e do número de disparos, seleccione [Personalizar].

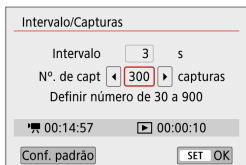
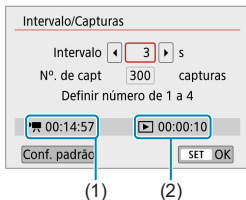

5 Defina o intervalo de disparo.

- Selecione **[Intervalo/Capturas]**.
- Selecione **[Intervalo]** (seg.). Use as teclas <◀> <▶> para definir um valor.
- Consulte **[: Tempo necessário]** (1) e **[: Tempo reprodução]** (2) para definir o número.

Quando a opção **[Personalizar]** estiver definida

- Selecione **[Intervalo]** (min:seg).
- Prima <SET> para apresentar [].
- Defina o número pretendido e prima <SET>. (Volta para [].)

6 Defina o número de disparos.

- Selecione **[Nº. de capt]**. Use os botões <◀> <▶> para definir um valor e prima <SET>.
- Consulte **[: Tempo necessário]** e **[: Tempo reprodução]** para definir o número.

Quando a opção **[Personalizar]** estiver definida

- Selecione o dígito.
- Prima <SET> para apresentar [].
- Defina o número pretendido e prima <SET>. (Volta para [].)
- Verifique se **[: Tempo reprodução]** não aparece a laranja.
- Selecione **[OK]** para registar a definição.



- Com **[Cena**]**, os intervalos e número de disparos disponíveis são limitados, para corresponder ao tipo de cena.
- Se definir o número de disparos para 3600, o filme time-lapse terá a duração de cerca de 2 min. em NTSC e cerca de 2 min. 24 seg. em PAL.

7 Selecione o tamanho de gravação de filme pretendido.



- **4K (3840×2160)**

O filme é gravado com qualidade 4K. O rácio de aspeto é 16:9. A taxa de fotogramas é de 29,97 fps (**29.97P**) para NTSC e 25,00 fps (**25.00P**) para PAL e os filmes são gravados em formato MP4 (**MP4**) com compressão ALL-I (**ALL-I**).

- **FHD (1920×1080)**

O filme é gravado com qualidade de alta definição total (Full HD). O rácio de aspeto é 16:9. A taxa de fotogramas é de 29,97 fps (**29.97P**) para NTSC e 25,00 fps (**25.00P**) para PAL e os filmes são gravados em formato MP4 (**MP4**) com compressão ALL-I (**ALL-I**).



- A taxa de bits **4K 29.97P** **4K 25.00P** é cerca de 300 Mbps e a taxa de bits **FHD 29.97P** **FHD 25.00P** é cerca de 90 Mbps. Utilize um cartão com uma velocidade de leitura suficientemente rápida.

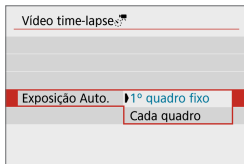

8 Seleccione [Exposição Auto.].

● 1.º quadro fixo

Quando efetuar o primeiro disparo, é feita a medição para definir a exposição automaticamente de modo a corresponder ao brilho. A definição de exposição do primeiro disparo é aplicada aos disparos subsequentes. Outras definições relacionadas com o primeiro disparo também serão aplicadas aos disparos subsequentes.

● Cada quadro

A medição também é efetuada para cada disparo subsequente para definir a exposição automaticamente de modo a corresponder ao brilho. Se funções como Estilo da Foto e balanço de brancos estiverem definidas para **[Auto]**, serão definidas automaticamente para cada disparo subsequente.

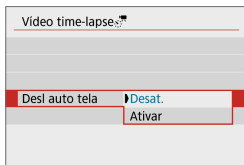

9 Configure para [Desl auto tela].

● Desat.

A imagem é apresentada, mesmo durante a gravação de filmes time-lapse. Tenha em atenção que o ecrã desliga-se cerca de 30 minutos após o início da gravação.

● Ativar

Tenha em atenção que o ecrã desliga-se cerca de 10 segundos após o início da captação.



- Durante a gravação de filmes time-lapse, pode premir o botão <INFO> para ligar/desligar o ecrã.

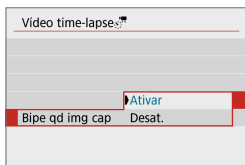

10 Defina o sinal sonoro.

- Selecione **[Bipe qd img cap]**.
- Se definir **[Desat.]**, o sinal sonoro não é emitido para a captação.

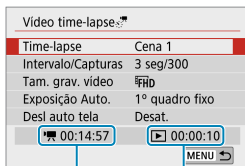

11 Verifique as definições.

(1)

(2)

(1) Tempo necessário

Indica o tempo necessário para efetuar o número de disparos definido com o intervalo definido. Se ultrapassar 24 horas, aparece a indicação "*** dias".

(2) Tempo de reprodução

Indica o tempo de gravação de filme (tempo necessário para reproduzir o filme) no caso da criação do filme time-lapse em filme 4K ou filme Full HD a partir das fotografias tiradas com os intervalos definidos.

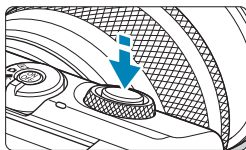

12 Feche o menu.

- Prima o botão <MENU> para desligar o ecrã de menu.





13 Grave o filme time-lapse.

- Prima o botão do obturador até a metade para verificar o foco e a exposição.
- Prima o botão <●> para iniciar a gravação de filmes time-lapse.
- O número de disparos restantes é apresentado (1).
- Enquanto o filme time-lapse é gravado, [●REC] é apresentado.
- A focagem automática (AF) não funciona durante a gravação de filmes time-lapse.
- Como durante a gravação é utilizado o obturador eletrónico, este não produz som mecânico durante a gravação de filmes time-lapse.
- Quando for atingido o número de disparos definido, a gravação do filme time-lapse termina.
- Para cancelar a gravação de filmes time-lapse, defina [Time-lapse] para [Desat.]



- Se o cartão não tiver espaço livre suficiente para gravar o número de disparos definido, **[Tempo reprodução]** aparece a laranja. Embora a câmara possa continuar a disparar, a captação para quando o cartão ficar cheio.
- Se o tamanho do ficheiro de filme exceder 4 GB com as definições de **[Nº. de capt]** e o cartão não estiver formatado em exFAT (📖 434), **[Tempo reprodução]** aparece a laranja. Se continuar a gravar nesta condição e o tamanho do ficheiro de filme atingir 4 GB, a gravação do filme time-lapse é interrompida.
- Não aponte a câmara na direção de uma fonte de luz natural intensa, como o Sol, ou uma fonte de luz artificial intensa. Se o fizer, pode danificar o sensor de imagem ou os componentes internos da câmara.
- Os filmes time-lapse não podem ser gravados quando a câmara está ligada a um computador através do cabo de interface, ou quando está conectado um cabo HDMI.
- O modo AF Servo de filme não funciona.
- Não faça zoom com a objetiva durante a gravação de filmes time-lapse. Fazer zoom com a objetiva pode fazer com que a imagem fique desfocada, pode causar a alteração da exposição e pode fazer com que a correção de aberração da objetiva não funcione corretamente.
- Na gravação de um filme time-lapse com uma luz tremeluzente, é possível que se notem e fiquem gravadas cintilações da imagem, riscas horizontais (ruído) ou exposições irregulares.
- As imagens apresentadas durante a gravação de filmes time-lapse podem ter um aspeto diferente do filme resultante. (Por exemplo, o brilho pode ser inconsistente devido a uma eventual fonte de luz tremeluzente, ou ruído de uma sensibilidade ISO elevada.)
- Na gravação de um filme time-lapse com pouca luz, a imagem apresentada durante a gravação poderá parecer diferente do que é realmente gravado no filme.
- Se mover a câmara da esquerda para a direita (movimento panorâmico) ou captar um motivo em movimento durante a gravação de filmes time-lapse, a imagem poderá parecer muito distorcida.
- Durante a gravação de filmes time-lapse, a função de desligação automática não funciona. Além disso, não é possível ajustar a função de disparo e as definições de funções de menu, reproduzir imagens, etc.
- O som não é gravado em filmes time-lapse.
- Com a opção **[Intervalo]** definida para menos de 3 seg. e a opção **[Exposição Auto.]** definida para **[Cada quadro]**, se o brilho for muito diferente do disparo anterior, a câmara pode não gravar com o intervalo definido.



- Se não for possível efetuar o próximo disparo programado, esse disparo será ignorado. Isso poderá diminuir o tempo de gravação do filme time-lapse criado.
- Se o tempo necessário para a gravação no cartão exceder o intervalo de disparo devido às funções de disparo definidas ou ao desempenho do cartão, alguns dos disparos podem não ser efetuados com os intervalos definidos.
- As imagens captadas não são gravadas como fotografias. Mesmo que cancele a gravação do filme time-lapse após a captação de um só disparo, este será gravado como um ficheiro de filme.
- Se ligar a câmara a um computador com o cabo de interface e utilizar o EOS Utility (software EOS), defina [: **Vídeo time-lapse**] para [**Desat.**]. Se for selecionada outra opção além de [**Desat.**], a câmara não consegue comunicar com o computador.
- O estabilizador de imagem da objetiva não funciona durante a gravação de filmes time-lapse.
- A gravação de filmes time-lapse termina se a câmara for desligada e a definição mudar para [**Desat.**].
- Mesmo que utilize um flash, este não dispara.
- As seguintes operações cancelam o modo de espera da gravação de filmes time-lapse e mudam a configuração para [**Desat.**].
 - Se selecionar [**Config. básicas**] em [: **Restau. câmara**]
 - Se utilizar o interruptor de modo de disparo
- Se iniciar a gravação de um filme time-lapse quando o ícone [] branco ( 192) é apresentado, a qualidade da imagem do filme time-lapse poderá deteriorar-se. Recomenda-se que inicie a gravação de filmes time-lapse depois de o ícone [] branco desaparecer (quando a temperatura interna da câmara diminuir).
- Com [**Exposição Auto.**] definida para [**Cada quadro**], a velocidade ISO, a velocidade do obturador e o valor de abertura não podem ser gravadas em na informação Exif do vídeo time-lapse em alguns modos.



- Recomenda-se a utilização de um tripé.
- Recomenda-se a gravação prévia de filmes de teste para filmes time-lapse.
- A cobertura do campo de visão do filme para gravação de filmes time-lapse em 4K ou Full HD é de aprox. 100%.
- Para cancelar a gravação de filmes time-lapse, prima o botão <●>. O filme time-lapse gravado até ao momento é guardado no cartão.
- Pode reproduzir o filme time-lapse gravado com esta câmara da mesma forma que reproduz filmes normais.
- Se o tempo necessário para captação for superior a 24 horas, mas inferior a 48 horas, aparece a indicação "2 dias". Se forem necessários três ou mais dias, o número de dias é indicado em incrementos de 24 horas.
- Mesmo que o tempo de reprodução do filme time-lapse seja inferior a 1 seg., é criado à mesmo um ficheiro de filme. Em **[Tempo reprodução]**, aparece a indicação "00'00".
- Se o tempo de gravação for longo, recomenda-se a utilização dos acessórios para tomada de parede (vendidos em separado).
- Amostragem de cores YCbCr 4:2:0 (8 bits) e o espaço de cores Rec. ITU-R BT.709 são usados para filme time-lapse em 4K e Full HD.
- Pode utilizar o telecomando sem fios BR-E1 (vendido em separado) para iniciar e parar a gravação de filmes time-lapse.

Com o telecomando sem fios BR-E1

- Em primeiro lugar, emparelhe o telecomando sem fios BR-E1 com a câmara (📖 387).
- Certifique-se de que **[📷: Controle remoto]** está definido para **[Ativar]**.

Instantâneos vídeo

Grave uma série de pequenos vídeos instantâneos, cada um com apenas alguns segundos e a câmara combina-os para criar um álbum de vídeos instantâneos que apresenta os realces da sua viagem ou evento.

Os vídeos instantâneos estão disponíveis quando o tamanho de gravação de vídeo está definido para **FHD 29.97P IPB** (NTSC)/**FHD 25.00P IPB** (PAL).

Os álbuns de vídeos instantâneos também podem ser reproduzidos com música de fundo (📖 299).

Criar um álbum de vídeos instantâneos



1 Seleccione um modo de disparo.

- Seleccione [📷] (📖 198) ou [📷M] (📖 200).

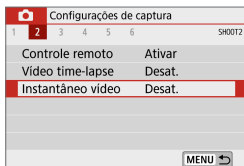

2 Seleccione [📷: Instantâneo vídeo].



3 Seleccione [Ativar].



(2)



9 Feche o menu.

- Prima o botão <MENU> para fechar o menu.
- É apresentada uma barra azul para indicar o tempo de gravação (2).

10 Grave o primeiro vídeo instantâneo.

- Prima o botão de gravação de filmes para começar a gravar.
- A barra azul indicadora do tempo de gravação diminui gradualmente e quando o tempo especificado tiver decorrido, a gravação para automaticamente.
- É apresentada uma mensagem de confirmação (📖 227).

11 Guarde como um álbum de vídeos instantâneos.

- Selecione [📁 Salvar como álbum].
- O clipe é guardado como o primeiro vídeo instantâneo no álbum.

12 Grave os próximos vídeos instantâneos.

- Repita o passo 10 para gravar o vídeo instantâneo seguinte.
- Selecione [📁 Adicionar ao álbum].
- Para criar outro álbum, selecione [📁 Salvar como novo álbum].
- Repita o passo 12 conforme necessário.

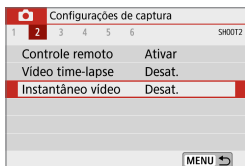

13 Parar a gravação de vídeos instantâneos.

- Defina **[Instantâneo vídeo]** para **[Desat.]**. Para voltar à gravação de filmes normal, certifique-se de que definiu **[Desat.]**.
- Prima o botão **<MENU>** para sair do menu e voltar à gravação normal de filme.

Opções nos passos 11 e 12

Função	Descrição
Salvar como álbum (passo 11)	Guarda o clipe como primeiro vídeo instantâneo num álbum.
Adicionar ao álbum (passo 12)	Adiciona o vídeo instantâneo atual ao álbum gravado mais recente.
Salvar como novo álbum (passo 12)	Cria um novo álbum e guarda o clipe como primeiro vídeo instantâneo. Este ficheiro do álbum é diferente do que foi gravado mais recentemente.
Reproduzir instantâneo de vídeo (passos 11, 12)	Reproduz o vídeo instantâneo acabado de gravar.
Não salvar no álbum (passo 11) Excluir sem salvar no álbum (passo 12)	Elimina o vídeo instantâneo recém-gravado sem o guardar num álbum. Seleccione [OK] na caixa de diálogo de confirmação.



- Se preferir gravar o filme seguinte imediatamente, defina **[Mostr. msg. conf.]** em **[📷: Instantâneo vídeo]** para **[Desat.]**. Esta definição permite que grave o vídeo instantâneo seguinte imediatamente, sem mensagem de confirmação.

Adicionar a um álbum existente

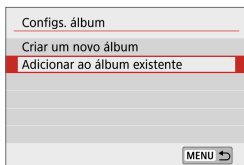

1 Selecione [Adicionar ao álbum existente].

- Siga o passo 5 em 225 para selecionar [Adicionar ao álbum existente].



2 Selecione um álbum existente.

- Use as teclas <◀> <▶> para selecionar um álbum existente e prima <SET>.
- Selecione [OK].
- Algumas definições de vídeo instantâneo serão atualizadas para corresponder às definições do álbum existente.

3 Feche o menu.

- Prima o botão <MENU> para fechar o menu.
- É apresentado o ecrã de gravação do vídeo instantâneo.

4 Grave um vídeo instantâneo.

- Grave o vídeo instantâneo conforme descrito no passo 10 de "Vídeo instantâneo" (224).



- Não pode selecionar um álbum captado com outra câmara.

Precauções gerais de vídeos instantâneos

- Não é gravado qualquer som quando define [Efeito de reprod.] para [Velocidade 1/2x] ou [Velocidade 2x].
- O tempo de gravação por vídeo instantâneo é meramente aproximado. Pode diferir ligeiramente do tempo de gravação efetivo indicado durante a reprodução devido à taxa de fotogramas e outros fatores.

Efeito miniatura de filme

Ao desfocar áreas da imagem fora de uma área selecionada, pode gravar filmes com um efeito de modelo em miniatura aplicado. Ao escolher a velocidade de reprodução antes da gravação do filme, também pode criar filmes que parecem cenas a acontecer em modelos em miniatura, com a deslocação rápida das pessoas e dos objetos na cena durante a reprodução. O som não é gravado.

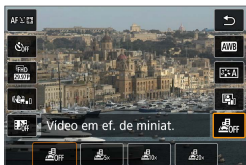

1 Seleccione [AF OFF].

- Prima <SET> e, no ecrã de controlo rápido, seleccione, seleccione [AF OFF].
- Seleccione [5x], [10x] ou [20x] como a velocidade de reprodução.

2 Mova a moldura da cena.

- Utilize a moldura da cena para definir uma área que será visualizada com nitidez.
- Para que a moldura da cena seja móvel (apresentada a laranja), prima o botão <INFO> ou toque em [INFO] no canto inferior direito do ecrã.
- Para alternar entre a orientação de moldura da cena vertical e horizontal, toque em [INFO] no canto inferior esquerdo do ecrã.
- Para mover uma moldura da cena horizontal, prima as teclas <▲> <▼> e para mover uma moldura da cena vertical, prima as teclas <◀> <▶>.
- Para repor a moldura da cena no centro do ecrã, toque em [INFO] no canto inferior esquerdo do ecrã.
- Prima <SET> para confirmar a posição da moldura da cena. Em seguida, defina o ponto AF.





3 Mova o ponto AF.

- O ponto AF fica laranja e pode ser movido.
- Prima as teclas em cruz <⬆> para mover o ponto AF para a posição a focar.
- Recomenda-se que alinhe o ponto AF e a moldura da cena.
- Para repor o ponto AF no centro do ecrã, toque em [Ⓛ] no canto inferior esquerdo do ecrã.
- Prima <SET> para confirmar a posição do ponto AF.

4 Grave o filme.

- Prima o botão de gravação de filmes.

A velocidade e o tempo de reprodução estimados para um filme gravado durante um minuto

Velocidade	Tempo de reprodução
5x	Aprox. 12 segundos
10x	Aprox. 6 segundos
20x	Aprox. 3 segundos

- Para que as pessoas e os objetos da cena se movimentem rapidamente durante a reprodução, seleccione [5x], [10x] ou [20x] antes de gravar o filme. A cena irá assemelhar-me a um modelo em miniatura.
- O som não é gravado.

- Pode mudar a orientação da moldura da cena no passo 2 com as teclas <◀> <▶>, quando estiver na orientação horizontal ou com as teclas <▲> <▼>, quando estiver na orientação vertical.

Servo AF de filme

Com esta função ativada, a câmara foca o motivo continuamente durante a gravação de filmes.

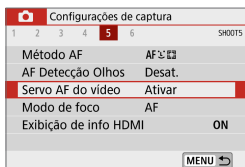

1 Seleccione [: Servo AF do vídeo].

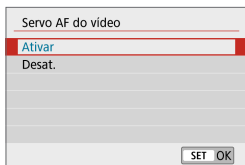

2 Seleccione [Ativar].

• Quando a opção [Ativar] estiver definida:

- A câmara foca o motivo continuamente, mesmo que não esteja a premir o botão do obturador até meio.
- Para manter a focagem numa posição específica ou se preferir não gravar sons mecânicos da objetiva, pode parar temporariamente o AF Servo de filme tocando em [] no canto inferior do ecrã.
- Quando a função AF Servo de filme está em pausa, se voltar à gravação de filmes depois de operações como, por exemplo, premir o botão <MENU> ou <▶> ou alterar o método AF, a função AF Servo de filme é retomada.

• Quando a opção [Desat.] estiver definida:

- Prima o botão do obturador até meio para focar.

 **Precauções a ter quando [Servo AF do vídeo] está definido para [Ativar]**

- **Condições de disparo que dificultam a focagem**
 - Um motivo em movimento que se aproxima ou se afasta rapidamente da câmara.
 - Um motivo que se move a curta distância da câmara.
 - Em gravação com um número f/ mais elevado.
 - Consulte também “Condições de disparo que dificultam a focagem” (📖 179).
- Como a objetiva avança continuamente e a energia da bateria é consumida, o tempo de gravação de filmes possível (📖 498) será reduzido.
- A função AF Servo de filme é interrompida durante a utilização do zoom ou a visualização ampliada.
- Durante a gravação de filmes, se um motivo se aproximar ou afastar, ou se mover a câmara na vertical ou na horizontal (movimento panorâmico), a imagem gravada do filme pode expandir-se ou contrair-se momentaneamente (alteração na ampliação da imagem).

Estabilizador digital para filmes

A estabilização de imagem na câmara corrige automaticamente a vibração da câmara durante a gravação de filmes. Esta função tem o nome "IS digital para vídeos". Quando utiliza uma objetiva sem estabilizador de imagem ótico incorporado, defina o interruptor do estabilizador de imagem da objetiva para <ON>.

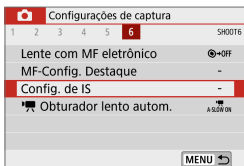

1 Seleccione [📷: Config. de IS].

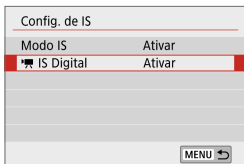

2 Seleccione [📷 IS Digital].

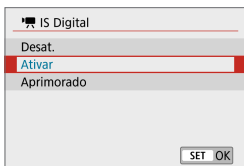

3 Seleccione um item das definições.

- **Desat.** (📷OFF)

A estabilização de imagem com o estabilizador de imagem digital para filmes fica desativada.

- **Ativar** (📷ON)

A vibração da câmara é corrigida. A imagem fica ligeiramente ampliada.

- **Aprimorado** (📷ON) (Não apresentado para captação de fotografias.)

Em comparação com a opção [Ativar], é possível corrigir uma vibração da câmara mais forte. A imagem fica mais ampliada.

Combinação IS

Ainda é possível uma correção mais eficaz ao gravar filmes com estabilizador de Imagem digital para filmes e uma objetiva compatível com combinação de estabilização da imagem, que irá combinar a estabilização de imagem ótica e digital pela objetiva e pela câmara.



- O IS digital de filme não tem efeito com uma objetiva sem o estabilizador de imagem ou quando o interruptor de IS da objetiva está definido para <OFF>. (Neste caso, quando **[Ativar]** ou **[Aprimorado]** for especificado, o ícone do estabilizador digital para filmes irá piscar.)
- Se utilizar uma objetiva com uma distância focal superior a 800 mm, o estabilizador de imagem digital para filmes não funciona.
- A estabilização por estabilizador de imagem digital para filmes pode ser menos eficaz em alguns tamanhos de gravação de filmes.
- Quanto mais amplo for o ângulo de visão (grande angular), mais eficaz será a estabilização de imagem. Quanto mais estreito for o ângulo de visão (teleobjetiva), menos eficaz será a estabilização de imagem.
- Quando utilizar um tripé, é aconselhável definir o estabilizador de imagem digital para filmes para **[Desat.]**.
- Dependendo do motivo e das condições de disparo, o motivo pode ficar esbatido (momentaneamente desfocado) devido aos efeitos do estabilizador de imagem digital para filmes.
- Se utilizar uma objetiva TS-E, uma objetiva de olho de peixe ou uma objetiva sem ser da Canon, é recomendado definir o estabilizador de imagem digital para filmes para **[Desat.]**.
- Visto que o estabilizador de imagem digital para filmes amplia a imagem, esta fica com um efeito de grão mais acentuado. Pode aparecer igualmente ruído, pontos de luz, etc.



- Para obter detalhes sobre as objetivas compatíveis com a estabilização combinada, consulte o Web site da Canon.
- "+" é acrescentado ao ícone do estabilizador de imagem digital para filmes (📖 233) quando uma objetiva compatível com combinação IS é usada.

Outras funções de menu

[📷1]

- **Modo de disparo**

As opções disponíveis incluem exposição automática e gravação de filmes com exposição manual.

- **Correção de aberração da objetiva**

A iluminação periférica e a aberração cromática podem ser corrigidas enquanto grava os filmes. Para obter detalhes sobre a correção de aberração da objetiva, consulte 📖 128.

[📷2]

- **Disparo com telecomando**

Se a opção **[Ativar]** estiver definida, pode iniciar ou parar a gravação de filmes utilizando o telecomando sem fios BR-E1 (vendido em separado). Em primeiro lugar, emparelhe o BR-E1 com a câmara (📖 387).

Com o telecomando sem fios BR-E1

Para a gravação normal de filmes, defina o interruptor de gravação de filmes/temporizador de libertação BR-E1 para <📷> e prima o botão de libertação.

Para obter detalhes sobre a gravação de filmes time-lapse, consulte 📖 223.

[📷3]

● **Compensação de exposição**

A compensação de exposição está disponível num intervalo de ± 3 pontos, em incrementos de 1/3 pontos. Para obter detalhes sobre a compensação de exposição, consulte 📖 137.

● **Config. sensibilidade ISO**

● **Velocidade ISO**

No modo [M], pode definir a velocidade ISO manualmente. Também pode seleccionar ISO auto.

● **Máx. para Auto**

Pode definir o limite máximo para ISO automático na gravação de filmes Full HD/HD no modo [P] ou no modo [M] com ISO automático.

- 📖
- ISO 16000/20000/25600 para a gravação de filmes Full HD/HD é uma velocidade ISO expandida (conforme indicado por [H]).

● **Otimizador de iluminação automático**

O brilho e o contraste podem ser corrigidos automaticamente. Para detalhes sobre o otimizador de iluminação automático, consulte 📖 141.

● **Prioridade do tom de destaque**

Pode reduzir os destaques cortados, sobre-expostos enquanto grava os filmes. Para obter detalhes sobre a prioridade de tom de destaque, consulte 📖 142.

- 🔊
- [Aprimorado] não está disponível (não apresentado) ao gravar filmes com [📷: Prioridade do tom de destaque] definido.

● **Temp. medição**

Para detalhes sobre o temporizador de medição, consulte 📖 145.

[📷4]**● Balanço de brancos**

Para obter detalhes sobre o balanço de brancos, consulte 📖 147.

● Balanço de Branco Personaliz.

Para obter detalhes sobre o balanço de brancos personalizado, consulte 📖 150.

● Correção de balanço de brancos

Para obter detalhes sobre a correção do balanço de brancos, consulte 📖 152.

● Estilo da fotografia

Para obter detalhes sobre estilos de fotografia, consulte 📖 154.

[📷5]**● Método AF**

Para obter detalhes sobre os métodos AF, consulte 📖 170.

● AF de detecção de olhos

Para obter detalhes sobre AF de detecção de olhos, consulte 📖 180.

● Modo de foco

Para obter detalhes sobre os modos de focagem, consulte 📖 182.

● Visualização de informações HDMI

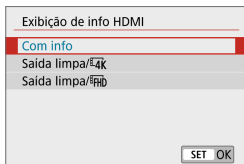

Pode configurar a visualização de informações para saída de imagem através de um cabo HDMI.

● Com info

A imagem, a informação do disparo, os pontos AF e outras informações são apresentados no outro dispositivo via HDMI. O ecrã da câmara desliga. Os filmes gravados são guardados no cartão.

● Saída limpa/4K

A saída para HDMI é exclusivamente para filmes 4K. As informações de disparo e os pontos AF também são apresentados na câmara, mas não é gravada nenhuma imagem no cartão. A comunicação via Wi-Fi não está disponível.

● Saída limpa/FHD

A saída para HDMI é exclusivamente para filmes Full HD. As informações de disparo e os pontos AF também são apresentados na câmara, mas não é gravada nenhuma imagem no cartão. A comunicação via Wi-Fi não está disponível.

[📷 6]

● Lente com MF eletrônico

Para obter detalhes sobre as objetivas com MF eletrônico, consulte 📖 183.

● MF-Config. Destaque

Para obter detalhes sobre as definições de destaque de MF, consulte 📖 187.

● Config. de IS

Para obter detalhes sobre a estabilização de imagem, consulte 📖 188.

● Obturador lento automático

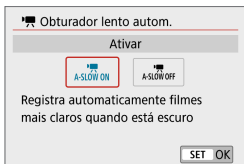

Pode escolher se deseja gravar filmes que são mais brilhantes do que quando definido para **[Desat.]** ao abrandar a velocidade do obturador automaticamente em condições de pouca luz.

Aplicável quando a taxa de fotogramas do tamanho de gravação do filme for **59.94P** ou **50.00P**.

● **Desat.**

Permite gravar filmes com movimentos mais suaves e naturais, menos afetados pela trepidação do movimento do que quando definido para **[Ativar]**. Com pouca iluminação, os filmes podem ficar mais escuros do que quando definido para **[Ativar]**.

● **Ativar**

Permite gravar filmes com mais brilho do que quando definido para **[Desat.]** ao reduzir automaticamente a velocidade do obturador para 1/30 seg. (NTSC) ou 1/25 seg. (PAL) em condições de pouca luz.



- Definir para **[Desat.]** é recomendável quando se fotografa motivos em movimento sob condições de pouca luz, ou quando imagens residuais podem ocorrer.

Precauções gerais com a gravação de filmes



Ícone [] vermelho, Aviso de temperatura interna

- Se a temperatura interna da câmara aumentar devido à gravação de filmes prolongada ou devido a uma temperatura ambiente elevada, aparece um ícone [] vermelho.
- O ícone vermelho [] indica que a gravação do filme será interrompida automaticamente. Se isto acontecer, não vai poder voltar a fotografar enquanto a temperatura interna da câmara não diminuir. Desligue a câmara e deixe-a descansar um pouco.
- A gravação de um vídeo a uma temperatura elevada durante muito tempo faz com que o ícone [] vermelho seja apresentado mais cedo. Sempre que não estiver a gravar, desligue a câmara.

[] Visualização

- Se [] for apresentado, consulte 483.

Gravação e qualidade da imagem

- O estabilizador de imagem está sempre ativo, mesmo sem o botão do obturador premido até meio, quando utiliza uma objetiva EF-M equipada com IS com o [Modo IS] em [: Config. de IS] definido para [Ativar] ou uma objetiva EF/ EF-S com um interruptor de IS definido para <ON>. O estabilizador de imagem consome energia da bateria e pode encurtar o tempo total de gravação de filmes, dependendo das condições de gravação. A desativação do estabilizador de imagem é recomendada quando estiver a utilizar um tripé ou outra forma de fixar a câmara.
- Se o brilho mudar enquanto gravar um filme com exposição automática, o filme pode aparentar parar momentaneamente. Nesses casos, grave filmes com exposição manual.
- Se a fonte de iluminação da imagem for muito intensa, a área clara pode aparecer escurecida no ecrã. Os filmes são gravados quase exatamente como aparecem no ecrã.
- Pode surgir ruído da imagem ou cores irregulares com gravação a velocidades ISO elevadas, altas temperaturas, baixas velocidades do obturador, ou fraca iluminação. Os filmes são gravados quase exatamente como aparecem no ecrã, exceto no filme time-lapse.
- Se reproduzir um filme com outros dispositivos, a qualidade da imagem ou do som pode deteriorar-se ou pode não ser possível reproduzir (mesmo que os dispositivos suportem o formato MP4).



Gravação e qualidade da imagem

- Se utilizar um cartão com uma velocidade de gravação lenta, pode aparecer um indicador à direita do ecrã durante a gravação de filmes. Indica a quantidade de dados que ainda não foram gravados no cartão (capacidade restante da memória intermédia interna). Quanto mais lento for o cartão, mais rapidamente o indicador sobe. Se o indicador (1) estiver cheio, a gravação de filmes é automaticamente interrompida.
- Se o cartão tiver uma velocidade de gravação rápida, o indicador não aparece ou o nível (se aparecer) praticamente não sobe. Primeiro, grave alguns filmes de teste para ver se a velocidade de gravação do cartão é suficiente.
- Se o indicador mostrar que o cartão está cheio e a gravação de filmes parar automaticamente, o som perto do fim do filme pode não ser gravado corretamente.
- Se a velocidade de gravação do cartão estiver lenta (devido a fragmentação) e o indicador aparecer, a formatação do cartão pode acelerar a velocidade de gravação.

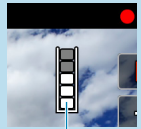

(1)

Restrições de áudio

- As restrições seguintes aplicam-se quando grava filmes que incluem som.
 - O som não será gravado para aproximadamente os dois últimos fotogramas.
 - Quando reproduz filmes no Windows, as imagens e o som dos filmes podem ficar ligeiramente dessincronizados.

Fotografias com flash

Este capítulo descreve como disparar com flash.



- O flash não pode ser usado enquanto grava filmes.

Fotografias com flash

Recomenda-se a utilização do flash quando o ícone [⚡] é apresentado no ecrã, quando os motivos nos disparos diurnos estão retroiluminados ou quando dispara sob pouca luz.

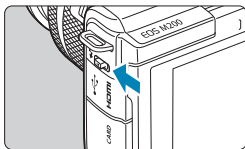

1 Utilize a patilha <⚡> para levantar o flash.

2 Prima o botão do obturador até meio.

- Confirme que um ícone [⚡] aparece no ecrã.

3 Tire a fotografia.

- O flash dispara de acordo com as definições de **[Disparo flash]** (📖 249).
- Para retraindo o flash após o disparo, pressione-o com os seus dedos até encaixar na posição correta com um clique.

Alcance aproximado do flash

(Alcance aprox. máximo em metros/pés)

Velocidade ISO (📖 138)	EF-M15-45mm f/3.5-6.3 IS STM	
	Extremidade da grande angular	Extremidade da teleobjetiva
	f/3.5	f/6.3
400	2.9/9.5	1.6/5.2
3200	8.1/26.6	4.5/14.8

* Pode não ser possível obter a exposição padrão ao fotografar motivos distantes a elevadas velocidades ISO ou sob determinadas condições do motivo.

Velocidade do obturador e valor de abertura nas fotografias com flash

Modo de disparo	Velocidade do obturador	Valor de abertura
P	Automática (1/200–30 seg.)*	Definido automaticamente
Tv	Manual (1/200–30 seg.)	Definido automaticamente
Av	Automática (1/200–30 seg.)*	Definido manualmente
M	Manual (1/200–30 seg., bulb)	Definida manualmente

* Quando **[Sincron. Lenta]** em **[📷: Controle do flash]** está definido para **[1/200-30 s auto]**.



- Utilize apenas o flash se tiver totalmente levantado.
- A parte inferior das imagens pode ficar escura se a luz do flash for obstruída por um para-sol ou por um motivo que esteja demasiado próximo.

Fotografia com flash no modo **[Av]**

A saída do flash é automaticamente ajustada para proporcionar a exposição de flash adequada para o valor de abertura especificado.

Sob pouca luz, o motivo principal é exposto com medição de flash automática e o fundo com uma velocidade de obturador lenta, para fornecer a exposição padrão para o motivo e o fundo. Recomenda-se a utilização de um tripé.

Compensação de exposição do flash



Tal como a compensação de exposição é ajustável, também pode ajustar a saída do flash.

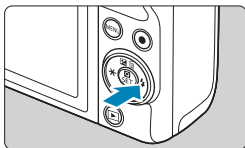

1 Prima <▶>.

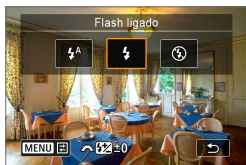

2 Prima o botão <MENU>.

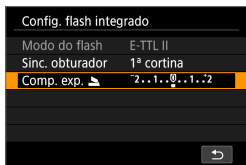

3 Selecione [Comp. exp. ▾].



4 Defina o valor de compensação.

- Para tornar a exposição do flash mais brilhante, defina o valor de compensação para **[Mais claro]** (compensação positiva). Para a tornar mais escura, defina-a para **[Mais esc.]** (compensação negativa).
- Depois de ter terminado de disparar, siga os passos 1–3 para repor o valor de compensação para zero.

! Se definir [**Optimizador de ilum. auto**] (141) para uma opção diferente de **[Desat.]**, as imagens podem continuar a parecer claras, mesmo que tenha definido uma compensação negativa.

- O valor de compensação de exposição continuará em vigor, mesmo depois de desligar a câmara.
- A compensação de exposição do flash também pode ser definida rodando o seletor <▶> no passo 2.
- Também pode definir a compensação de exposição do flash através de **[Config. flash integrado]** em [**Controle do flash**] (252).

Bloqueio FE

Disparar com o bloqueio FE (exposição do flash) proporciona uma exposição do flash adequada sobre a área especificada do motivo.

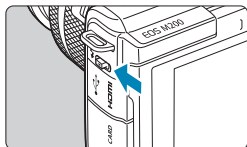

1 Utilize a patilha <⚡> para levantar o flash.

- Prima o botão do obturador até meio e confirme que aparece o ícone [⚡] no ecrã.

2 Foque o motivo.

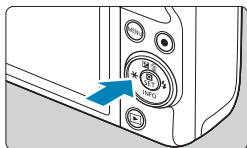

3 Prima o botão <★> (⊕16).

- Centro o motivo no ecrã e prima o botão <★>.
- Um pré-flash é disparado pelo flash e o nível de saída de flash necessário é mantido.
- O ícone [⚡★] acende.
- Sempre que prime o botão <★>, é disparado um pré-flash e a saída de flash necessária para disparo é mantida.



4 Tire a fotografia.

- Componha a imagem e prima o botão do obturador até ao fim.



- O ícone [⚡] pisca quando os motivos estão demasiado distantes e as imagens irão ficar escuras. Aproxime-se do motivo e repita os passos 2–4.

Controlo do flash

As funções do flash podem ser definidas nos ecrãs de menu da câmara.

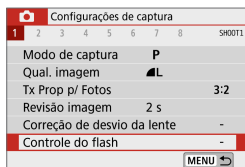

1 Seleccione []: Controle do flash].

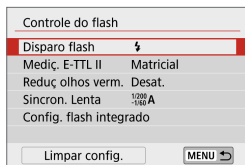

2 Seleccione um item.

Disparo com flash

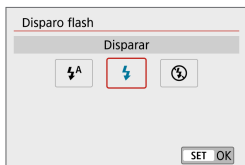

Defina para [**⚡^A**] para o flash disparar automaticamente, com base nas condições de disparo.

Defina para [**⚡**] para que o flash dispare ao fotografar.

Defina para [**⚡/**] para desativar o disparo do flash.



- As informações apresentadas variam consoante o modo de disparo.
- Também pode ser definido (exceto em alguns modos de disparo) premindo o botão <⚡> quando o interruptor de modo de disparo estiver definido para <[A+]> ou <[c]>.

Medição do flash E-TTL II ☆

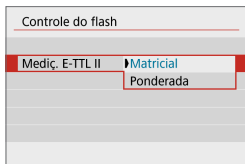

Para exposições de flash normais, defina para [**Matricial**]. Se definir [**Ponderada**], é calculada a média da exposição do flash para a imagem completa.

Redução do efeito de olhos vermelhos

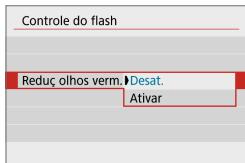

Defina para [**Ativar**] para reduzir o efeito de olhos vermelhos através da emissão da luz de redução do efeito de olhos vermelhos (📖 36) antes de disparar o flash.

Sincron. Lenta ☆

Sincron. Lenta	
1/200-30 s auto	1/200 A -30"
1/200-1/60 s auto	1/200 A -1/60"
1/200 s (fixo)	1/200
SET OK	

Pode definir a velocidade do obturador de sincronização do flash para tirar fotografias com flash no modo **[Av]** Prioridade de abertura AE ou **[P]** Programa AE.

- **[^{1/200}_{-30"}A]** **1/200-30 s auto**

A velocidade de sincronização do flash é definida automaticamente num intervalo de 1/200 seg. a 30 seg. em função do brilho da cena. O disparo com sincronização lenta é usado em algumas condições de disparo, em locais com pouca iluminação e a velocidade do obturador é reduzida automaticamente.

- **[^{1/200}_{-1/60"}A]** **1/200-1/60 s auto**



Impede que seja definida automaticamente uma velocidade lenta do obturador em más condições de iluminação. É eficaz para evitar a desfocagem do motivo e a vibração da câmara. No entanto, embora possa obter uma exposição adequada do motivo com o flash, o fundo pode ficar escuro.

- **[1/200]** **1/200 s (fixo)**

A velocidade de sincronização do flash está fixada em 1/200 seg. Desta forma, evita melhor a desfocagem do motivo e a vibração da câmara do que com **[1/200-1/60 s auto]**. No entanto, em más condições de iluminação, o fundo do motivo vai parecer mais escuro do que com **[1/200-1/60 s auto]**.

- Para usar o disparo com sincronização lenta no modo **[Av]** ou **[P]**, defina para **[1/200-30 s auto]**.

Definições de funções do flash interno ☆

Config. flash integrado	
Modo do flash	E-TTL II
Sinc. obturador	1ª cortina
Comp. exp. 	2...1...0...1...2
MENU 	

● Modo de flash

Config. flash integrado	
Modo do flash 	E-TTL II
	Flash manual

Defina para **[E-TTL II]** para disparar no modo de flash totalmente automático E-TTL II/E-TTL.

Config. flash integrado	
Saída flash 	Máxima
	Média
	Mínima

Defina para **[Flash manual]** para especificar a sua saída de flash preferida (**[Máxima]**, **[Média]** ou **[Mínima]**) para **[Saída flash **.

- Disponível nos modos **[Tv]**, **[Av]** e **[M]**.

● Sincronização do obturador

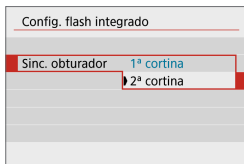

Defina esta opção normalmente para **[1ª cortina]**, para que o flash dispare imediatamente depois de iniciada a exposição.

Defina para **[2ª cortina]** e utilize velocidades baixas do obturador para imagens de aspeto natural de rastros de movimento de motivos, tais como faróis de automóveis.

- Quando utilizar a sincronização da segunda cortina, defina a velocidade do obturador para 1/80 seg. ou mais lento. Se a velocidade do obturador for de 1/100 segundos ou mais, a sincronização da primeira cortina será aplicada automaticamente, mesmo que esteja definida a função **[2ª cortina]**.

● Compensação de exposição do flash



Tal como a compensação de exposição é ajustável, também pode ajustar a saída do flash (📖 246).

Limpar as definições do flash interno

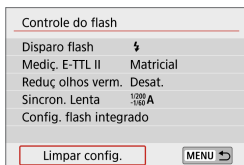

1 Seleccione [Limpar config.].

2 Seleccione [OK].

- As predefinições estão agora restauradas.

Definições de reprodução

Este capítulo abrange tópicos relacionados com a reprodução (reprodução de fotografias e filmes) e apresenta as definições de menu no separador Configurações de reprodução ([▶]).



- A exibição normal ou seleção nesta câmara pode não ser possível para as imagens captadas em outras câmaras, ou imagens desta câmara que foram editadas ou renomeadas num computador.
- Podem ser apresentadas imagens que não podem ser utilizadas com determinadas funcionalidades de reprodução.

Menus de separadores: Definições de reprodução

● Definições de reprodução 1

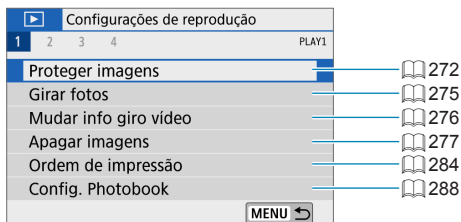

● Definições de reprodução 2

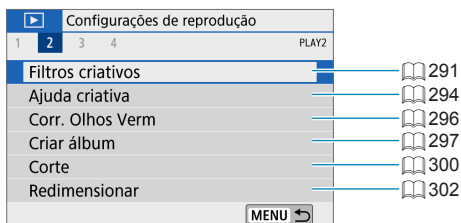

● Definições de reprodução 3

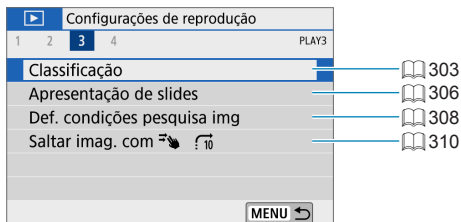

● Definições de reprodução 4

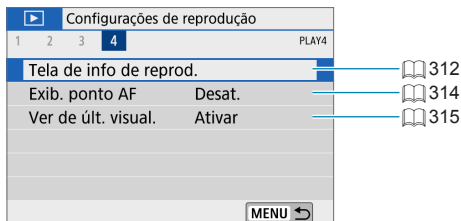

Reprodução de imagens

Visualização de imagem única



1 Reproduza a imagem.

- Prima o botão <▶>.

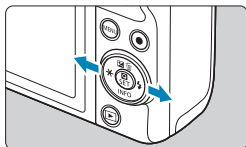

2 Selecione uma imagem.

- Para reproduzir imagens mais recentes, prima o botão <▶> e para reproduzir imagens mais antigas prima o botão <◀>.
- Sempre que premir o botão <INFO>, a visualização muda.



Sem informações



Visualização de informações básicas

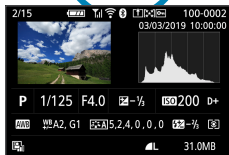

Visualização de informações de disparo

3 Saia do modo de reprodução de imagens.

- Prima o botão <▶> para sair da reprodução de imagens.

Visualização de informações de disparo

Com o ecrã de informações de disparo apresentado, pode premir o botão <INFO> para alterar a informação apresentada. Também pode personalizar as informações que são apresentadas em [▶]: **Tela de info de reprod.** (📖 312).

Reprodução por toque

A câmara dispõe de um painel de ecrã tátil que pode usar para controlar a reprodução. As operações táteis suportadas são iguais às usadas com smartphones e dispositivos semelhantes. Primeiro, prima o botão <▶> para se preparar para a reprodução por toque.

Procurar imagens



Visualização de salto



Visualização em índice

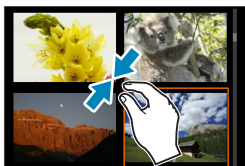

Visualização ampliada



- Também pode ampliar com toque duplo com um dedo.

Visualização de imagem ampliada

Pode ampliar as imagens captadas.

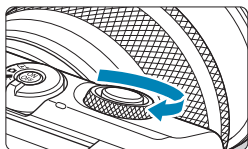

1 Amplie a imagem.

- Durante a reprodução de imagens, rode o seletor <🌞> no sentido dos ponteiros do relógio. Na vista ampliada, a posição da área ampliada (1) é mostrada na parte inferior direita do ecrã.



(1)

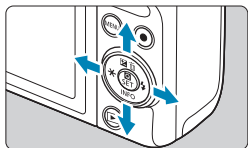

2 Percorra a imagem.

- Prima as teclas em cruz <📏> para percorrer a imagem na vertical e na horizontal.

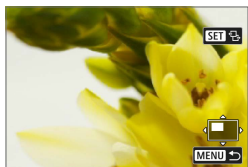

- Para manter a mesma posição ampliada ao alternar entre imagens, toque em [📏] no canto superior direito do ecrã e prima as teclas <◀> <▶> enquanto [📏] é apresentado.

Visualização em índice (visualização de imagens)

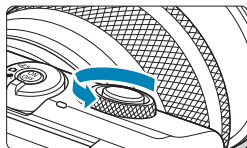

1 Mude para a visualização em índice.

- Durante a reprodução de imagens, rode o seletor no sentido contrário aos ponteiros do relógio.
- É apresentada a visualização em índice de 4 imagens. A imagem selecionada é realçada com uma moldura laranja. Se rodar o seletor um pouco mais no sentido contrário ao dos ponteiros do relógio, muda para a visualização de 9, 36 e 100 imagens. Se rodar o seletor para o outro lado, muda para a visualização de 100, 36, 9, 4 imagens e imagem única.

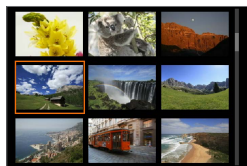

2 Selecione uma imagem.

- Prima as teclas em cruz para mover a moldura laranja e selecionar a imagem.
- Prima <SET> na visualização em índice para visualizar a imagem selecionada.

Reprodução de filmes

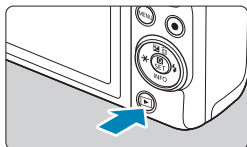

1 Reproduza a imagem.

- Prima o botão <▶>.



2 Selecione um filme.

- Utilize as teclas <◀> <▶> para selecionar o filme a reproduzir.
- Na visualização de imagem única, o ícone [SET] [filme] apresentado na parte superior esquerda indica que é um filme.
- Na visualização em índice, o picotado na extremidade esquerda de uma miniatura indica um filme. Como não é possível reproduzir rolos na visualização em índice, prima <SET> para mudar para a visualização de imagem única.

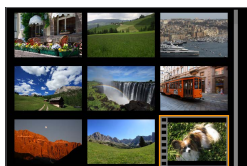

3 Na visualização de imagem única, prima <SET>.



4 Prima <SET> para reproduzir o filme.

- A reprodução do filme é iniciada.
- Pode pausar a reprodução e ver o painel de reprodução do filme premindo <SET>. Prima novamente para retomar a reprodução.
- Pode ajustar o volume durante a reprodução de um filme usando as teclas <▲> <▼>.

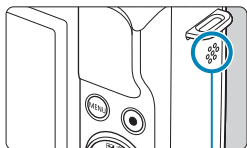
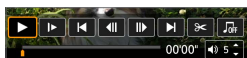

(1)

(1) Altifalante

Painel de reprodução do filme

Item	Operações de reprodução
▶ Reproduzir	Se premir <SET>, alterna entre a reprodução e a paragem.
▶ Câmera lenta	Prima as teclas <◀> <▶> para ajustar a velocidade de câmara lenta. A velocidade de câmara lenta é indicada na parte superior direita do ecrã.
◀ Saltar para anterior	Recua cerca de 4 segundos sempre que premir <SET>.
◀◀ Quadro anterior	Apresenta o fotograma anterior sempre que premir <SET>. Se premir <SET> sem soltar, rebobina o filme.
▶▶ Quadro seguinte	Reproduz o filme fotograma a fotograma sempre que premir <SET>. Se premir <SET> sem soltar, avança rapidamente a reprodução do filme.
▶ Saltar para seguinte	Avança cerca de 4 segundos sempre que premir <SET>.
✂ Editar	Mostra o ecrã de edição (📖 264).
📷 Extração de quadros	Disponível quando reproduz filmes 4K ou time-lapse em 4K. Permite-lhe extrair o fotograma atual e guardá-lo como uma fotografia JPEG (📖 266).
🎵 Música de fundo	Reproduz um filme com a música de fundo selecionada (📖 299).
	Posição de reprodução
mm' ss"	Tempo de reprodução (minutos:segundos)
🔊 Volume	Use as teclas <▲> <▼> para ajustar o volume do altifalante (📖 261).



- Para recuar ou avançar cerca de 4 seg. durante a reprodução de filmes, prima as teclas <◀> <▶>.

Painel de reprodução do filme (álbum de vídeos instantâneos e prólogos de filmes)

Item	Operações de reprodução
▶ Reproduzir	Se premir <SET>, alterna entre a reprodução e a paragem.
▶ Câmera lenta	Prima as teclas <◀> <▶> para ajustar a velocidade de câmara lenta. A velocidade de câmara lenta é indicada na parte superior direita do ecrã.
◀ Clípe Anterior	Apresenta o primeiro fotograma do clipe ou vídeo instantâneo anterior.
◀◀ Quadro anterior	Apresenta o fotograma anterior sempre que premir <SET>. Se premir <SET> sem soltar, rebobina o filme.
▶▶ Quadro seguinte	Reproduz o filme fotograma a fotograma sempre que premir <SET>. Se premir <SET> sem soltar, avança rapidamente a reprodução do filme.
▶ Próximo Clípe	Apresenta o primeiro fotograma do clipe ou vídeo instantâneo seguinte.
🗑️ Apagar Clípe	Apaga o clipe ou vídeo instantâneo atual.
✂️ Editar	Mostra o ecrã de edição (📖 264).
🎵 Música de fundo	Reproduz um álbum com a música de fundo selecionada (📖 299).
	Posição de reprodução
mm' ss"	Tempo de reprodução (minutos:segundos)
🔊 Volume	Use as teclas <▲> <▼> para ajustar o volume do altifalante (📖 261).



- Ajuste o volume com os controlos da televisão quando a câmara estiver ligada a uma televisão para a reprodução de filmes (📖 270). (O volume não pode ser ajustado com as teclas <▲> <▼>.)
- A reprodução de filme pode parar se a velocidade de leitura do cartão for muito lenta ou os ficheiros de filmes tiverem fotogramas corrompidos.



- Para recuar ou avançar para o início do instantâneo ou clipe de vídeo anterior ou seguinte durante a reprodução de álbuns de vídeos instantâneos ou prólogos de filmes, prima as teclas <◀> <▶>.
- Para obter detalhes sobre o tempo disponível para gravação de filmes, consulte 📖 498.

Editar a primeira e última cenas do filme

Podemos editar a primeira e última cenas de um filme em incrementos de cerca de 1 seg.

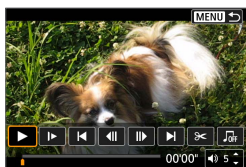

1 Pause a reprodução do filme.

- O painel de reprodução do filme aparece.

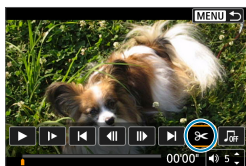

2 No painel de reprodução de filme, seleccione [⏮].

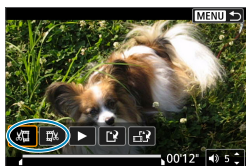

3 Especifique a parte que pretende editar.

- Seleccione [⏮] (Cortar início) ou [⏭] (Cortar fim).
- Prima as teclas <◀> <▶> para reproduzir fotograma a fotograma.
- Após decidir que parte pretende editar, prima <SET>. A parte indicada por uma linha no fundo do ecrã permanecerá.



4 Verifique o filme editado.

- Seleccione [▶] para reproduzir o filme editado.
- Para alterar a parte editada, volte ao passo 3.
- Para cancelar a edição, prima o botão <MENU>.

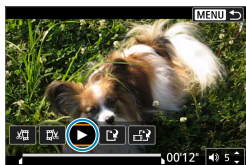



(1) (2)

5 Guarde a imagem.

- Selecione [**⏏**] (1).
- Aparece o ecrã de guardar.
- Para guardar como um novo rolo, selecione **[Novo arq.]**. Para o guardar e substituir o ficheiro de filme original, selecione **[Substituir]**.
- Selecione [**⏏**] (2) para guardar uma versão compactada do ficheiro. É guardada uma versão separada, com os filmes 4K compactados e convertidos em Full HD.
- Na caixa de diálogo de confirmação, selecione **[OK]** para guardar o filme editado e voltar ao ecrã de reprodução de filmes.



- Porque a edição é realizada em incrementos de aproximadamente 1 segundo (na posição indicada por **[X]** na parte inferior do ecrã), a posição real onde os filmes são cortados podem ser diferente da posição especificada.
- Os filmes captados com outra câmara não podem ser editados com esta câmara.
- Não pode editar um filme se a câmara estiver ligada a um computador.
- [**⏏**] não está disponível para filmes criados com **[Salvar versão compactada]**, porque no caso destes não é possível comprimir nem guardar mais.



- Para instruções de edição de álbuns de vídeos instantâneos, consulte "Criar álbum" (📖 297).

Extração de fotogramas

Nos filmes 4K e time-lapse em 4K, pode selecionar fotogramas individuais para guardar como fotografias JPEG com aproximadamente 8,3 megapixels (3840×2160). A esta função chama-se "Extração de quadros (captura de quadros 4K)".

1 Reproduza a imagem.

- Prima o botão <▶>.

2 Selecione um filme 4K.

- Use as teclas <◀> <▶> para selecionar um filme 4K ou filme time-lapse em 4K.
- No ecrã de informações de disparo (📖 508), os filmes 4K e time-lapse em 4K são indicados por um ícone [4K].
- Na visualização em índice, prima <SET> para mudar para a visualização de imagem única.

3 Na visualização de imagem única, prima <SET>.

4 Pause a reprodução do filme.

- O painel de reprodução do filme aparece.

5 Selecione um fotograma a extrair.

- Utilize o painel de reprodução do filme para selecionar o fotograma que pretende extrair como uma fotografia.
- Para instruções sobre o painel de reprodução do filme, consulte 📖 262.

6 Selecione [📷].

- Use as teclas <◀> <▶> para selecionar [📷].

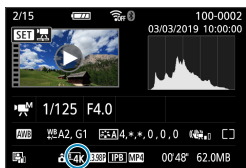



7 Guarde a imagem.

- Selecione **[OK]** para guardar o fotograma apresentado como imagem JPEG.

8 Selecione a imagem que pretende visualizar.

- Verifique a pasta de destino e o número do ficheiro de imagem.
- Selecione **[Ver vídeo original]** ou **[Ver foto extraída]**.



- A extração de fotogramas não é possível com filmes Full HD, filmes time-lapse em Full HD ou com filmes 4K ou time-lapse em 4K gravados com uma câmara diferente.

Editar prólogos de filmes

É possível apagar capítulos individuais (clipes) gravados no modo <[RECORDING]>. Tenha cuidado ao apagar clipes, pois não é possível recuperá-los.



1 Reproduza a imagem.

- Prima o botão <[PLAY]>.

2 Selecione um prólogo de filme.

- Use as teclas <[LEFT]> <[RIGHT]> para selecionar o prólogo de filme.
- Na visualização de imagem única, os prólogos de filmes são identificados com [SET] na parte superior esquerda do ecrã.
- Na visualização em índice, prima <[SET]> para mudar para a visualização de imagem única.

3 Na visualização de imagem única, prima <[SET]>.



4 Selecione [RECORDING].

- É iniciada a reprodução do prólogo de filme.

5 Prima <[SET]> para fazer uma pausa na reprodução do prólogo de filme.

- O painel de reprodução do filme aparece.

6 Selecione um clipe.

- Selecione [LEFT] ou [RIGHT] para selecionar um clipe.





7 Selecione [🗑️].



8 Selecione [OK].

- O clipe é apagado e o prólogo de filme é substituído.



- Os álbuns de vídeos instantâneos também podem ser editados. Os álbuns criados com [▶️]: **Criar álbum** não podem ser editados.
- Para obter instruções sobre como utilizar o painel de reprodução de filmes para prólogos de filme, consulte “Painel de reprodução do filme (álbum de vídeos instantâneos e prólogos de filmes)” (📖 263).

Reproduzir num televisor

Pode ver as suas imagens e filmes num televisor ligando a câmara a um televisor com um cabo HDMI (que não exceda 2,5 m, com um terminal de tipo D na extremidade da câmara).

Se a imagem não aparecer no ecrã do televisor, verifique se [F: Sistema de vídeo] está definido corretamente para [Para NTSC] ou [Para PAL] (consoante o sistema de vídeo do seu televisor).

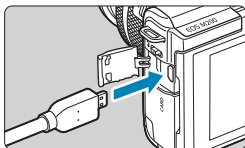

1 Ligue o cabo HDMI à câmara.

- Insira a ficha do cabo no terminal <HDMI>.

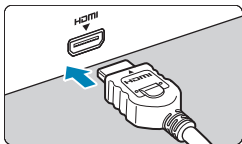

2 Ligue o cabo HDMI ao televisor.

- Ligue o cabo HDMI à porta HDMI IN do televisor.

3 Ligue o televisor e mude a entrada de vídeo do mesmo para selecionar a porta ligada.

4 Ligue a câmara.

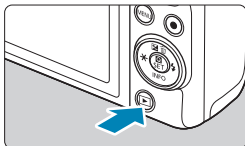

5 Prima o botão <▶>.

- A imagem aparece no ecrã do televisor. (O ecrã da câmara não apresenta nada.)
- As imagens serão automaticamente apresentadas na resolução ideal do televisor ligado.



- Ajuste o volume do som do vídeo no televisor. Não é possível regular o volume do som com a câmara.
- Antes de ligar ou desligar o cabo entre a câmara e a televisor, desligue a câmara e o televisor.
- Consoante o televisor, parte da imagem apresentada pode ficar cortada.
- Não ligue a saída de outro dispositivo ao terminal <HDMI> da câmara. Se o fizer, pode provocar avarias.
- Alguns televisores podem não apresentar as imagens devido a incompatibilidade.
- Pode demorar algum tempo até as imagens serem apresentadas. Para evitar atrasos, defina [**⚙**: **Resolução HDMI**] para [**1080p**] ( 447).
- As operações do ecrã tátil não funcionam quando a câmara está ligada a um televisor.

Proteger imagens

Podemos proteger imagens importantes para que não sejam apagadas acidentalmente.

Proteger uma única imagem

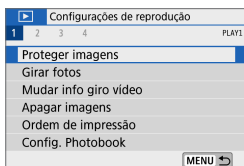

1 Seleccione [: Proteger imagens].

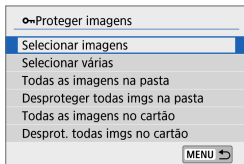



2 Seleccione [Selecionar imagens].

3 Seleccione uma imagem.

- Seleccione <<◀> <▶> para seleccionar a imagem que pretende proteger.

4 Proteja a imagem.

- Prima <SET> para proteger a imagem seleccionada. O ícone [] (1) aparece na parte superior do ecrã.
- Para cancelar a protecção da imagem, prima novamente <SET>. O ícone [] desaparece.
- Para proteger outra imagem, repita os passos 3 e 4.



Especificar o intervalo de imagens a proteger

Durante a visualização das imagens na visualização em índice, pode especificar a primeira e última imagens de um intervalo para proteger as imagens especificadas de uma só vez.

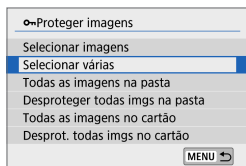

1 Seleccione [Selecionar várias].

- Seleccione [Selecionar várias] em [▶]: Proteger imagens].

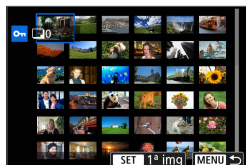

2 Especifique o intervalo de imagens.

- Seleccione a primeira imagem (ponto de início).
- Em seguida, seleccione a última imagem (ponto de fim).
- As imagens dentro do intervalo especificado ficam protegidas e o ícone [🔒] aparece.
- Para seleccionar outra imagem a proteger, repita o passo 2.

Proteger todas as imagens numa pasta ou num cartão

Pode proteger todas as imagens numa pasta ou num cartão de uma só vez.

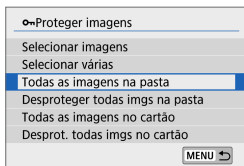

Se seleccionar **[Todas as imagens na pasta]** ou **[Todas as imagens no cartão]** em **[▶]: Proteger imagens**, todas as imagens na pasta ou no cartão serão protegidas.

Para cancelar a seleção, seleccione **[Desproteger todas imgs na pasta]** ou **[Desprot. todas imgs no cartão]**.

Se definir as condições de procura com **[▶]: Def. condições pesquisa img]** (📖 308), a visualização muda para **[Todas imgs enc]** e **[Desprot todas enc]**.

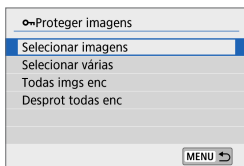

Se seleccionar **[Todas imgs enc]**, todas as imagens filtradas pelas condições de procura serão protegidas.

Se seleccionar **[Desprot todas enc]**, a proteção de todas as imagens filtradas é cancelada.

● **Se formatar o cartão** (📖 433), as imagens protegidas também serão apagadas.

- Quando proteger uma imagem, não pode apagá-la com a função de apagar da câmara. Para apagar uma imagem protegida, tem de cancelar primeiro a proteção.
- Se apagar todas as imagens (📖 280), apenas as imagens protegidas permanecem. Este procedimento é útil quando pretender apagar todas as imagens desnecessárias de uma só vez.

Rodar fotografias

Pode utilizar esta função para rodar a imagem apresentada para a orientação pretendida.

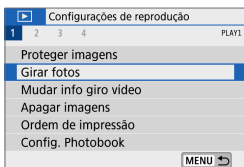

1 Seleccione [▶]: Girar fotos].

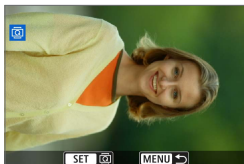

2 Seleccione uma imagem.

- Use as teclas <◀> <▶> para seleccionar a imagem que pretende rodar.

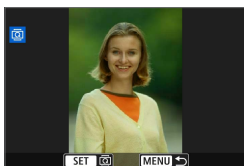

3 Rode a imagem.

- Sempre que premir <SET>, a imagem roda para a direita da seguinte forma: 90° → 270° → 0°.
- Para rodar outra imagem, repita os passos 2 e 3.



- Se definir [⚡: Giro automático] para [Ativar📷📄] (📖 431) antes de tirar as fotografias na vertical, não precisa de rodar a imagem como se descreve acima.
- Se a imagem rodada não aparecer na orientação de rotação durante a reprodução de imagens, defina [⚡: Giro automático] para [Ativar📷📄].

Alterar as informações de orientação do filme do filme

Pode alterar manualmente as informações de orientação do filme (que determinam qual lado está voltado para cima).

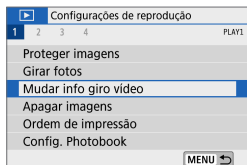

1 [▶]: Mudar info giro vídeo]



2 Selecione um filme.

- Utilize as teclas <◀> <▶> para selecionar um filme com informações de orientação a alterar.



3 Prima <SET>.

- Enquanto vê o ícone de orientação da imagem no canto superior esquerdo do ecrã, prima <SET> para especificar o lado que está voltado para cima.

- As informações de orientação dos prólogos de filmes e dos álbuns de vídeos instantâneos não podem ser alteradas.
- Os filmes são reproduzidos horizontalmente na câmara, independentemente da definição [📺: Adic. info giro 📺] (📖 432).

Apagar imagens

Pode optar por selecionar e apagar imagens desnecessárias individualmente ou apagá-las num lote. As imagens protegidas (📖 272) não são apagadas.



- Depois de apagar uma imagem, não pode recuperá-la. Antes de apagar a imagem, certifique-se de que já não precisa dela. Para evitar a eliminação acidental de imagens importantes, proteja-as.

Apagar uma única imagem

1 Seleccione a imagem a apagar.

- Prima o botão <▶>.
- Use as teclas <◀> <▶> para seleccionar a imagem que pretende apagar.



2 Prima o botão <🗑️>.

3 Apague as imagens.

Imagens JPEG ou RAW ou filmes

- Seleccione [Apagar].



Imagens RAW+JPEG

- Seleccione um item.



Marcar imagens a apagar em lote com um [✓]

Marque as imagens que pretende apagar para poder apagar todas as imagens de uma só vez.

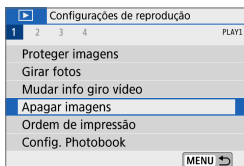

1 Selecione [ : Apagar imagens].

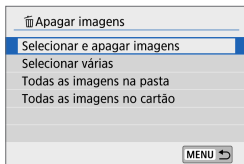

2 Selecione [Selecionar e apagar imagens].

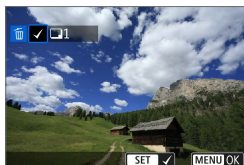

3 Selecione uma imagem.

- Use as teclas <◀> <▶> para selecionar a imagem a apagar e prima <SET>.
- Para selecionar outra imagem a apagar, repita o passo 3.

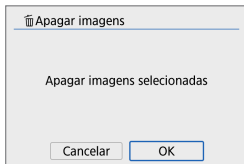

4 Apague as imagens.

- Prima o botão <MENU> e depois prima [OK].

Especificar o intervalo de imagens a apagar

Durante a visualização das imagens em índice, pode especificar a primeira e última imagens de um intervalo para apagar as imagens especificadas de uma só vez.

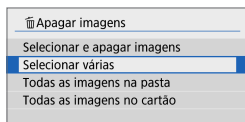

1 Seleccione [Selecionar várias].

- Seleccione [Selecionar várias] em [▶]: Apagar imagens].

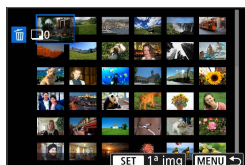

2 Especifique o intervalo de imagens.

- Seleccione a primeira imagem (ponto de início).
- Em seguida, seleccione a última imagem (ponto de fim).

3 Prima o botão <MENU>.

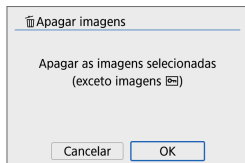

4 Apague as imagens.

- Seleccione [OK].

Apagar todas as imagens numa pasta ou num cartão

Pode apagar todas as imagens numa pasta ou num cartão de uma só vez.

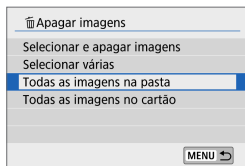

Se definir [▶]: **Apagar imagens**] para **[Todas as imagens na pasta]** ou **[Todas as imagens no cartão]**, todas as imagens na pasta ou no cartão serão apagadas.

Se definir as condições de procura com [▶]: **Def. condições pesquisa img]** (📖 308), a visualização muda para **[Todas imgs enc]**.

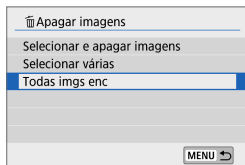

Se seleccionar **[Todas imgs enc]**, todas as imagens filtradas pelas condições de procura serão apagadas.



- Para apagar todas as imagens, incluindo imagens protegidas, formate o cartão (📖 433).

Preparar para imprimir

Todas as operações de impressão direta são realizadas na câmara, enquanto vê os ecrãs de operações da câmara.

Ligar a câmara e a impressora

1 Prepare a impressora.

- Para obter detalhes, consulte o manual de instruções da impressora.

2 Ligue a câmara à impressora com um cabo de interface (vendido em separado).

- Como cabo de interface, pode utilizar um cabo IFC-600PCU (vendido em separado).
- Insira a ficha do cabo no terminal digital da câmara (USB micro B).
- Ligue a ficha do cabo ao terminal USB da impressora.

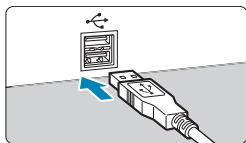
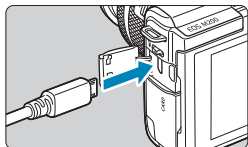

3 Ligue a impressora.

4 Ligue a câmara.

- Algumas impressoras podem emitir um sinal sonoro.
- A imagem é apresentada juntamente com um ícone de ligação da impressora no canto superior esquerdo do ecrã.

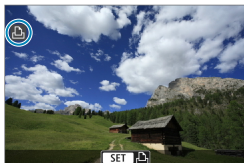

- ❗ Confirme com antecedência que a impressora possui um terminal compatível com PictBridge.
- Não é possível imprimir filmes.
- As impressoras compatíveis apenas com a impressão "CP Direct" ou "Bubble Jet Direct" não podem ser usadas.
- Uma série de sinais sonoros longos no passo 4 indica um problema com a impressora. Resolva o problema de acordo com a mensagem de erro apresentada (📖 366).

- 📄 Também pode imprimir imagens RAW captadas com esta câmara.
- Se utilizar a bateria como fonte de alimentação da câmara, certifique-se de que está totalmente carregada.
- Desligue a câmara e a impressora antes de desligar o cabo e segure-o pela ficha ao desligá-lo.
- Para impressão direta, considere ligar a câmara com o acoplador DC DR-E12 e o transformador de corrente compacto CA-PS700 (acessórios vendidos em separado).

Imprimir Imagens

A visualização do ecrã e as opções de definições variam consoante a impressora. Além disso, algumas definições podem não estar disponíveis. Para obter detalhes, consulte o manual de instruções da impressora.



(1)

1 Seleccione a imagem a imprimir.

- Confirme se um ícone é apresentado no canto superior esquerdo do ecrã.
- Prima as teclas <◀> <▶> para seleccionar uma imagem a imprimir.

(1) Ícone de impressora ligada

2 Prima <SET>.

- ➔ É apresentado o ecrã de definições de impressão.
- Para detalhes das definições, consulte “Definições de impressão” (📖 362).

Ordem de impressão

O DPOF (Digital Print Order Format, formato de ordem de impressão digital) permite-lhe imprimir imagens gravadas no cartão de acordo com as suas instruções de impressão, como a seleção de imagens, a quantidade a imprimir, etc. Pode imprimir várias imagens num lote ou criar uma ordem de impressão para um técnico de fotografia.

Pode configurar as definições de impressão, tais como tipo de impressão, impressão de data, impressão de numeração de ficheiros, etc. As definições de impressão serão aplicadas a todas as imagens especificadas para impressão. (As definições não podem ser especificadas individualmente para cada imagem.)

Definir as opções de impressão

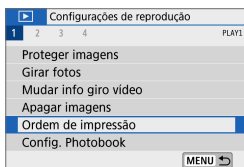

1 Seleccione [**▶**]: Ordem de impressão].

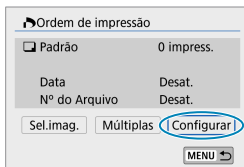

2 Seleccione [Configurar].

3 Defina as opções conforme pretendido.

- Defina [Tipo impressão], [Data] e [Nº do Arquivo].

Tipo impressão	Padrão	Imprime uma imagem numa folha.
	Índice	Imprime várias imagens em miniatura numa folha.
	Ambas	Faz impressões com as opções padrão e índice.
Data	Ativar	[Ativar] permite imprimir a data de gravação da imagem captada.
	Desat.	
Nº do Arquivo	Ativar	[Ativar] permite imprimir o número de ficheiro.
	Desat.	

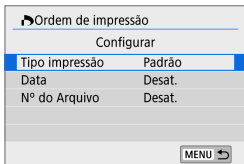

4 Saia da definição.

- Prima o botão <MENU>.
- Em seguida, selecione [**Sel.imag.**] ou [**Múltiplas**] para especificar as imagens a imprimir.



- Se imprimir uma imagem com um tamanho de imagem maior utilizando a definição [**Índice**] ou [**Ambas**] (📖 284), a impressão de índice pode não ser impressa com algumas impressoras. Nesse caso, redimensione a imagem (📖 302) e imprima a impressão de índice.
- Mesmo que [**Data**] e [**Nº do Arquivo**] estejam definidos para [**Ativar**], a data ou o número de ficheiro podem não ser impressos, consoante a definição de tipo de impressão e da impressora.
- No caso das impressões com a opção [**Índice**], não pode definir [**Data**] nem [**Nº do Arquivo**] para [**Ativar**] ao mesmo tempo.
- Quando imprimir com DPOF, utilize o cartão para o qual sejam definidas as especificações de ordem de impressão. Não é possível imprimir pela ordem de impressão especificada se extrair apenas as imagens do cartão para impressão.
- Determinadas impressoras compatíveis com DPOF, assim como os técnicos de fotografia, podem não conseguir imprimir as imagens conforme especificou. Antes de imprimir, consulte o manual de instruções da impressora ou contacte o técnico de fotografias sobre a compatibilidade quando encomendar impressões.
- Não utilize esta câmara para configurar definições de impressão para imagens com definições DPOF configuradas noutra câmara. As ordens de impressão podem ser substituídas acidentalmente. A ordem de impressão também pode não ser possível, dependendo do tipo de imagem.

Especificar imagens para impressão

● Selecionar imagens

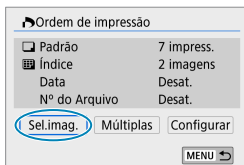

Selecione e especifique as imagens uma a uma.

Prima o botão <MENU> para guardar a ordem de impressão no cartão.



● Padrão/Ambas

Prima <SET> para imprimir uma cópia da imagem apresentada. Se premir as teclas <▲> <▼>, pode definir o número de cópias a imprimir até um máximo de 99 cópias.

- (1) Quantidade
- (2) Total de imagens selecionadas

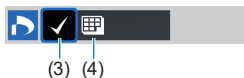

● Índice

Prima <SET> para adicionar uma marca de verificação à caixa [✓]. A imagem será incluída na impressão de índice.

- (3) Marca de verificação
- (4) Ícone de índice

● Selecionar várias imagens

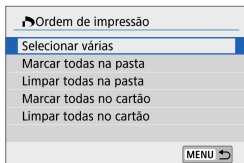

● Selecionar várias

Em [Múltiplas], selecione [Selecionar várias]. Ao selecionar a primeira e a última imagens do intervalo, marca todas as imagens no intervalo com uma marca de verificação [✓]. Será impressa uma cópia de cada imagem.

- **Todas as imagens de uma pasta**

Selecione **[Marcar todas na pasta]** e escolha a pasta. É especificada uma ordem de impressão para uma cópia de todas as imagens na pasta. Se selecionar **[Limpar todas na pasta]** e escolher a pasta, é cancelada a ordem de impressão para todas as imagens na pasta.

- **Todas as imagens de um cartão**

Se selecionar **[Marcar todas no cartão]**, uma cópia de todas as imagens no cartão é especificada para impressão.

Se selecionar **[Limpar todas no cartão]**, a ordem de impressão para todas as imagens no cartão é apagada.

Se definir as condições de procura com **[▶: Def. condições pesquisa img]** (📖 308) e selecionar **[Múltiplas]**, a visualização muda para **[Marcar todas imagens encontradas]** e **[Limpar todas imagens encontradas]**.

- **Todas as imagens encontradas**

Se selecionar **[Marcar todas imagens encontradas]**, uma cópia de todas as imagens filtradas pelas condições de procura é especificada para impressão.

Se selecionar **[Limpar todas imagens encontradas]**, toda a ordem de impressão das imagens filtradas será apagada.



- Não é possível especificar imagens RAW ou filmes para impressão. Tenha em atenção que não é possível especificar imagens RAW ou vídeos para impressão, mesmo que especifique todas as imagens com **[Múltiplas]**.
- Quando utilizar uma impressora compatível com PictBridge, não especifique mais de 400 imagens por cada ordem de impressão. Se especificar um número superior, as imagens podem não ser todas impressas.

Configuração de álbum de fotografias

Pode especificar até 998 imagens para serem impressas num álbum de fotografias. Se utilizar o EOS Utility (software EOS) para importar imagens para um computador, as imagens especificadas para um álbum de fotografias serão copiadas para uma pasta dedicada. Esta função é útil para encomendar livros de fotografias online.

Especificar uma imagem de cada vez

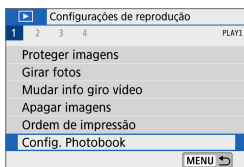

1 Seleccione [ : Config. Photobook].

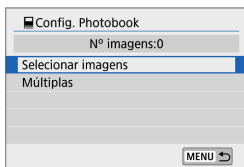

2 Seleccione [Selecionar imagens].

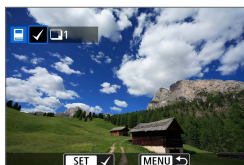

3 Seleccione a imagem a especificar.

- Use as teclas <◀> <▶> para seleccionar uma imagem e prima <SET>.
- Para seleccionar outras imagens a especificar para um álbum de fotografias, repita o passo 3.

Especificar o intervalo de imagens para um álbum de fotografias

Ao olhar para as imagens na visualização em índice, pode especificar o intervalo (ponto inicial ao ponto final) de imagens a ser especificado para um álbum de fotografias de uma só vez.

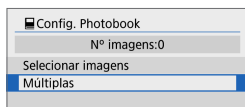

1 Seleccione [Múltiplas].

- Em [▶]: **Config. Photobook**, seleccione [Múltiplas].

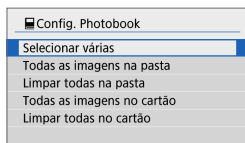

2 Seleccione [Selecionar várias].



3 Especifique o intervalo de imagens.

- Seleccione a primeira imagem (ponto de início).
- Em seguida, seleccione a última imagem (ponto de fim).
- É colocada uma marca de verificação [✓] em todas as imagens incluídas no intervalo entre a primeira e última imagens.

Especificar todas as imagens numa pasta ou num cartão

Pode especificar todas as imagens numa pasta ou num cartão de uma só vez para um álbum de fotografias.

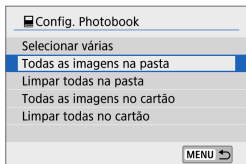

Em [**▶**]: **Config. Photobook**], pode definir **[Múltiplas]** para **[Todas as imagens na pasta]** ou **[Todas as imagens no cartão]** para especificar todas as imagens contidas na pasta ou no cartão para um álbum de fotografias.

Para cancelar a seleção, seleccione **[Limpar todas na pasta]** ou **[Limpar todas no cartão]**.

Se definir as condições de procura com [**▶**]: **Def. condições pesquisa img**] (**📖** 308) e seleccionar **[Múltiplas]**, a visualização muda para **[Todas imgs encontradas]** e **[Limpar todas imagens encontradas]**.

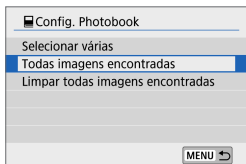

Se seleccionar **[Todas imagens encontradas]**, todas as imagens filtradas pelas condições de procura são especificadas para o álbum de fotografias.

Se seleccionar **[Limpar todas imagens encontradas]**, toda a ordem do álbum de fotografias das imagens filtradas será apagada.

- ❗ Não é possível especificar imagens RAW ou filmes para o álbum de fotografias. Tenha em atenção que não é possível especificar imagens RAW ou filmes para o álbum de fotografias, mesmo que especifique todas as imagens com **[Múltiplas]**.
- Não utilize esta câmara para configurar definições de álbum de fotografias para imagens com definições configuradas noutra câmara. As definições do álbum de fotografias podem ser substituídas acidentalmente.

Filtros criativos

Pode aplicar o seguinte processamento de filtro a uma imagem e guardá-la como uma imagem separada: P/B granulado, Foco suave, Efeito olho de peixe, Efeito negrito arte, Efeito aguarela, Efeito câmara de brinquedo, Efeito miniatura)

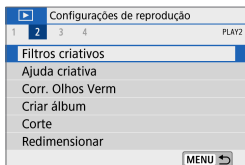

1 Selecione []: Filtros criativos].

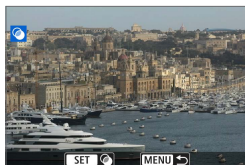

2 Selecione uma imagem.

- Use as teclas <◀> <▶> para selecionar as imagens e prima <SET>.
- Pode rodar o seletor <☀> no sentido contrário ao dos ponteiros do relógio para selecionar imagens a partir da visualização em índice.



3 Selecione um efeito de filtro (292).

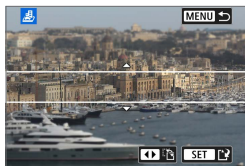

4 Ajuste o efeito de filtro.

- Ajuste o efeito de filtro e prima <SET>.
- Para o efeito de miniatura, prima as teclas <▲> <▼> <◀> <▶> para mover a moldura branca indicando a área nítida e prima <SET>.

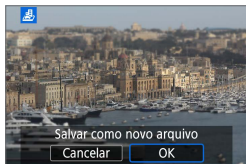

5 Guarde a imagem.

- Selecione [OK].
- Verifique a pasta de destino e o número do ficheiro de imagem apresentado e selecione [OK].
- Para aplicar o processamento do filtro a outras imagens, repita os passos 2-5.



- Para imagens captadas em disparos RAW+JPEG, o processamento do filtro é aplicado à imagem RAW e os resultados são guardados como JPEG.
- Para imagens RAW captadas com um rácio de aspeto específico, a imagem resultante é guardada com o rácio de aspeto após o processamento do filtro.

Características do filtro criativo

● P/B granulado

Torna a imagem granulada e a preto e branco. Ao ajustar o contraste, pode alterar o efeito preto e branco.

● Foco suave

Confere à imagem um aspeto suave. Ao ajustar a desfocagem, pode alterar o grau de suavidade.

● Efeito Olho de Peixe

Confere o efeito de uma objetiva olho de peixe. A imagem terá uma distorção de barril.

Consoante o nível deste efeito de filtro, a área cortada ao longo da periferia da imagem muda. Além disso, como este efeito de filtro amplia o centro da imagem, a resolução visível no centro pode deteriorar-se consoante o número de pixels gravados, como tal, defina o efeito de filtro no passo 4 ao verificar a imagem resultante.

-  **Efeito negrito arte**

Torna a fotografia semelhante a uma pintura a óleo e o motivo tem um aspeto mais tridimensional. Ao ajustar o efeito, pode alterar o contraste e a saturação. Tenha em atenção que os motivos como o céu ou paredes brancas não podem ser compostos com uma gradação suave e podem parecer irregulares ou ter bastante ruído.

-  **Efeito aquarela**

Confere à fotografia o aspeto de uma aguarela com cores suaves. Ao ajustar o efeito, pode alterar a densidade da cor. Tenha em atenção que as cenas noturnas ou escuras não podem ser compostas com uma gradação suave e podem parecer irregulares ou ter bastante ruído.

-  **Efeito câmara de brinquedo**

Muda as cores para as que são típicas de câmaras de brincar e escurece os quatro cantos da imagem. As opções de tom da cor podem ser utilizadas para alterar o matiz da cor.

-  **Efeito miniatura**

Cria um efeito de diorama. Pode alterar a área nítida da imagem. Para alternar entre a orientação vertical e horizontal da área nítida (moldura branca), toque em  na parte inferior do ecrã no passo 4.

Ajuda criativa

Pode processar imagens RAW aplicando os efeitos preferidos e guardando-as como JPEGs.

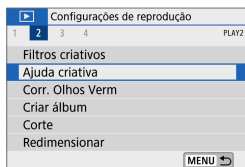

1 Seleccione [] : Ajuda criativa].



2 Seleccione uma imagem.

- Use as teclas <◀> <▶> para seleccionar as imagens a processar e prima <SET>.



3 Seleccione um nível de efeito.

- Use as teclas <◀> <▶> para seleccionar o efeito.



- Ao seleccionar [Predefinição] e premir <SET>, pode optar por [VIVID], [SOFT] ou outro efeito predefinido. [AUTO1], [AUTO2] e [AUTO3] são efeitos recomendados pela câmara com base nas condições da imagem.



- Pode ajustar os efeitos como **[Brilho]** ou **[Contraste]** premindo <SET> e usando depois as teclas <◀> <▶>.
- Prima <SET> quando terminar os ajustes.
- Para repor o efeito, toque em **[Redefinir]**.
- Para confirmar o efeito, toque em **[Salvar]** no canto superior direito do ecrã.

4 Guarde a imagem.

- Selecione **[OK]**.



- Para obter detalhes sobre os efeitos da Ajuda criativa, consulte 78.

Correção de olhos vermelhos

Corrige automaticamente partes de imagens afetadas pelo olho vermelho do flash.

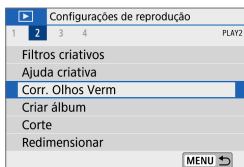

1 Selecione [: Corr. Olhos Verm].

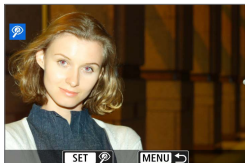

2 Selecione uma imagem com

<◀> <▶>.

- Depois de selecionar a imagem, toque em [] ou prima <SET>.
- São apresentadas molduras à volta das áreas da imagem corrigidas.

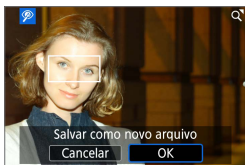

3 Guarde a imagem.

- Selecione [OK].
- A imagem é guardada como um ficheiro separado.



- Algumas imagens podem não ser corrigidas de forma exata.

Criar álbum

Pode reorganizar, eliminar ou reproduzir os vídeos instantâneos existentes num álbum.

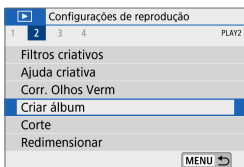

1 Selecione [: Criar álbum].



2 Selecione um álbum para editar.

- Prima <SET> para adicionar uma marca de verificação [✓].
- Depois da seleção, prima o botão <MENU>.



3 Selecione [OK].



4 Selecione uma opção de edição.

Opção	Descrição
↔ Reorg. instantân. vídeos	Use as teclas <◀> <▶> para selecionar um vídeo instantâneo a mover e prima <SET>. Use as teclas <◀> <▶> para o mover, depois prima <SET>.
🗑️ Remover instantâneo vídeo	Use as teclas <◀> <▶> para selecionar um vídeo instantâneo a eliminar e prima <SET>. Os vídeos instantâneos selecionados são etiquetados [🗑️]. Para limpar uma seleção e remover [🗑️], prima <SET> novamente.
▶ Reprod. instantâneo vídeo	Use as teclas <◀> <▶> para selecionar um vídeo instantâneo a reproduzir e prima <SET>. Use as teclas <▲> <▼> para ajustar o volume.



5 Terminar a edição.

- Prima o botão <MENU> quando terminar a edição.
- Selecione [✔️] (Concluir edição).

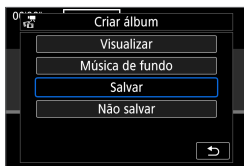

6 Guarde a imagem.

- Para verificar a edição, selecione [Visualizar].
- Para reproduzir um álbum com música de fundo, use [Música de fundo] para selecionar a música (📖 299).
- Selecionar [Salvar] guarda o álbum editado como um novo álbum.



- Os álbuns de vídeos instantâneos só podem ser editados uma vez.

Selecionar música de fundo

Os álbuns e as apresentações de slides podem ser reproduzidos com música de fundo depois de copiar a música para o cartão com o EOS Utility (Software EOS).

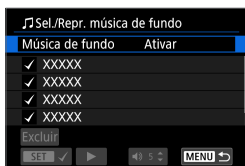

1 Seleccione [Música de fundo].

- Defina [Música de fundo] para [Ativar].

2 Seleccione a música de fundo.

- Use as teclas <▲> <▼> para seleccionar a música e prima <SET>. Para [Apresentação de slides], pode seleccionar várias faixas.

3 Ouvir uma amostra.

- Para ouvir uma amostra, toque em [▶].
- Use as teclas <▲> <▼> para ajustar o volume. Toque em [■] para parar a reprodução.
- Para eliminar a música, use as teclas <▲> <▼> para a seleccionar e toque em [Excluir].



- Para instruções sobre a cópia de música de fundo para cartão, consulte o Manual de Instruções de EOS Utility.

Recortar

Pode recortar uma imagem JPEG captada e guardá-la como outra imagem. Só é possível recortar imagens JPEG. Não é possível recortar imagens captadas no formato RAW.

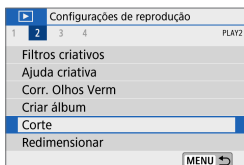

1 Seleccione [Corte].

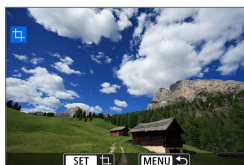

2 Seleccione uma imagem.

- Use as teclas <◀> <▶> para seleccionar a imagem que pretende recortar.



3 Defina a moldura de recorte.

- Prima <SET> para apresentar a moldura de recorte.
- É recortada a área da imagem dentro da moldura de recorte.

● Mudar o tamanho da moldura de recorte

Pode ajustar o tamanho da moldura aproximando ou afastando os dedos no ecrã. Quanto menor for a moldura de recorte, mais ampliada ficará a imagem recortada.

● Mover a moldura de recorte

Prima as teclas em cruz <⬆> para mover a moldura na vertical e na horizontal. Mova a moldura de recorte até esta cobrir a área da imagem pretendida.

● Corrigir a inclinação

Pode corrigir a inclinação da imagem em $\pm 10^\circ$. Rode o seletor <☀> para selecionar [↙] e prima <SET>. Enquanto verifica a inclinação na grelha, rode o seletor <☀> (em incrementos de $0,1^\circ$) ou toque na cunha do lado esquerdo ou direito (em incrementos de $0,5^\circ$) na parte superior esquerda do ecrã para corrigir a inclinação. Quando a correção de inclinação estiver concluída, prima o botão <SET>.

● Alterar o rácio de aspeto e a orientação

Rode o seletor <☀> para selecionar [⏏]. Prima <SET> para alterar o rácio de aspeto da moldura de recorte.



4 Verifique a área da imagem a recortar.

- Rode o seletor <☀> para escolher [⏏].
- Aparece a área da imagem a recortar.



5 Guarde a imagem.

- Rode o seletor <☀> para escolher [↗].
- Selecione [OK] para guardar a imagem recortada.
- Verifique a pasta de destino e o número do ficheiro de imagem e selecione [OK].
- Para recortar outra imagem, repita os passos 2 a 5.



- A posição e o tamanho da moldura de recorte poderão mudar consoante o ângulo definido para a correção de inclinação.
- Depois de guardada, uma imagem recortada não pode ser recortada novamente ou redimensionada.
- As informações sobre a visualização de pontos AF (📖 314) não serão anexadas a imagens recortadas.

Redimensionar

Pode redimensionar uma imagem JPEG de forma a reduzir a contagem de pixels e guardá-la como uma nova imagem. Só é possível redimensionar imagens JPEG **L**, **M** e **S1**. Não é possível redimensionar imagens JPEG **S2** e RAW.

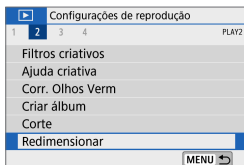

1 Seleccione [: Redimensionar].

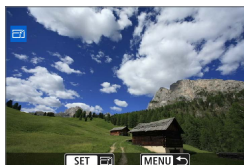

2 Seleccione uma imagem.

- Use as teclas <◀> <▶> para seleccionar a imagem que pretende redimensionar.



3 Seleccione o tamanho de imagem pretendido.



- Prima <SET> para ver quais os tamanhos de imagem disponíveis.
- Seleccione o tamanho de imagem pretendido (1).

(1)



4 Guarde a imagem.

- Seleccione [**OK**] para guardar a imagem redimensionada.
- Verifique a pasta de destino e o número do ficheiro de imagem e seleccione [**OK**].
- Para redimensionar outra imagem, repita os passos 2 a 4.

 Para obter detalhes sobre tamanhos de imagens redimensionadas, consulte  500.

Classificação

Pode classificar as imagens numa escala de 1-5 ([*]/[*:]/[*:]/[*:]/[*:]). Esta função designa-se por classificação.

* Classificar imagens pode ajudar a organizá-las.

Classificar uma única imagem

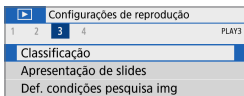

1 Selecione [**▶** : Classificação].

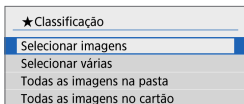

2 Selecione [Selecionar imagens].



3 Selecione a imagem que pretende classificar.

- Use as teclas <◀> <▶> para selecionar a imagem que pretende classificar.



4 Classifique a imagem.

- Prima <SET> e aparecerá uma moldura de realce azul conforme mostrado no ecrã à esquerda.
- Use as teclas <▲> <▼> para selecionar um símbolo de classificação e prima <SET>.
- Quando acrescenta um símbolo de classificação à imagem, o número ao lado da classificação definida aumenta uma unidade.
- Para classificar outra imagem, repita os passos 3 e 4.

Classificar especificando o intervalo

Durante a visualização das imagens na visualização em índice, pode especificar a primeira e última imagens de um intervalo para classificar as imagens especificadas de uma só vez.

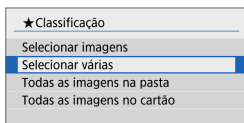

1 Seleção [Selecionar várias].

- Seleção [Selecionar várias] em [▶]: **Classific.**.

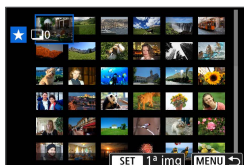

2 Especifique o intervalo de imagens.

- Seleção a primeira imagem (ponto de início).
- Em seguida, seleção a última imagem (ponto de fim).
- É colocada uma marca de verificação [✓] em todas as imagens incluídas no intervalo entre a primeira e última imagens.

3 Prima o botão <MENU>.

4 Classifique a imagem.

- Rode o seletor <☀> para selecionar um símbolo de classificação e seleção [OK].
- Todas as imagens dentro do intervalo especificado são classificadas (com a mesma classificação) de uma só vez.

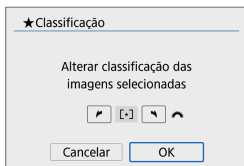

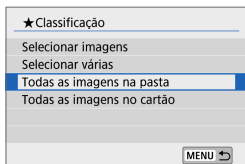

Classificar todas as imagens numa pasta ou num cartão

Pode classificar todas as imagens numa pasta ou num cartão de uma só vez.

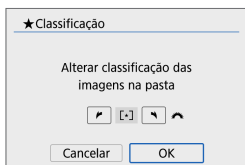

Em [**▶**: **Classific.**], se selecionar [**Todas as imagens na pasta**] ou [**Todas as imagens no cartão**], todas as imagens da pasta ou do cartão são classificadas.



Rode o seletor <  > para selecionar uma classificação e seleccione [**OK**]. Quando não pretender classificar imagens ou cancelar a classificação, seleccione [**OFF**].

Se definir as condições de procura com [**▶**: **Def. condições pesquisa img**] ( 308), a visualização muda para [**Todas imgs enc**].

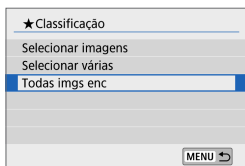

Se selecionar [**Todas imgs enc**], todas as imagens filtradas pelas condições de procura são classificadas conforme especificado.



- Valores próximos das classificações são apresentados como [###] se houver mais de 1000 imagens com essa classificação.
- Com [**▶**: **Def. condições pesquisa img**] e [**▶**: **Saltar img. com** , pode visualizar apenas as imagens às quais foi atribuída uma classificação específica.

Apresentações de slides

Podemos reproduzir as imagens no cartão como uma apresentação de slides automática.

1 Especifique as imagens que pretende reproduzir.

- Para reproduzir todas as imagens contidas no cartão, avance para o passo 2.
- Se quiser especificar as imagens que pretende reproduzir na apresentação de slides, filtre as imagens com [▶]: **Def. condições pesquisa img** (📖 308).

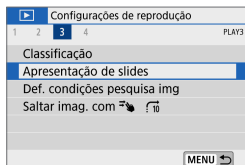

2 Selecione [▶]: Apresentação de slides].

3 Defina a reprodução conforme pretendido.

- Selecione [Configurar].
- Defina as opções [Tempo de exibição], [Repetir] (reprodução repetida), [Efeito transição] (efeito que aparece quando as imagens mudam) para as fotografias.
- Para reproduzir música de fundo, use [Música de fundo] para selecionar a música (📖 299).
- Após concluir as definições, prima o botão <MENU>.

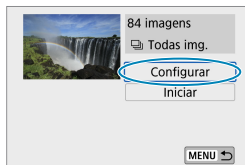

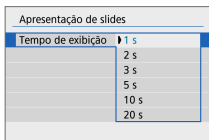
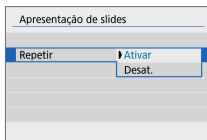
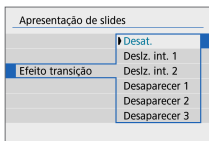
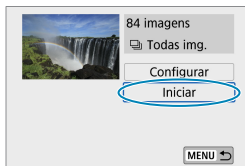
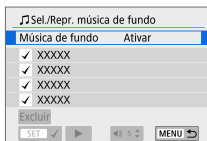
Tempo de exibição**Repetir****Efeito transição****Música de fundo****4 Comece a apresentação de slides.**

- Selecione **[Iniciar]**.

A apresentação de slides começa depois de **[Carregando imagem...]** aparecer.

5 Saia da apresentação de slides.

- Para sair da apresentação de slides e voltar ao ecrã de definição, prima o botão **<MENU>**.



- Para fazer uma pausa na apresentação de slides, prima **<SET>**. Durante a pausa, **[III]** aparece na parte superior esquerda da imagem. Prima **<SET>** para retomar a apresentação de slides.
- O volume pode ser ajustado durante a reprodução de um filme com as teclas **<▲>** **<▼>**.
- Durante a reprodução automática ou a pausa, pode premir as teclas **<◀>** **<▶>** para visualizar outra imagem.
- Durante a reprodução automática, a função de desligação automática não tem efeito.
- O tempo de reprodução pode variar consoante a imagem.

Definir condições de pesquisa de imagens

Pode filtrar a imagem de acordo com as suas condições de pesquisa. Depois de definir as condições de pesquisa de imagens, pode reproduzir e visualizar apenas as imagens encontradas.

Também pode proteger, classificar, reproduzir numa apresentação de slides, apagar e aplicar outras operações às imagens filtradas.

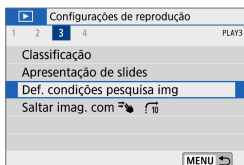

1 Seleccione [: Def. condições pesquisa img].



(1)

2 Defina as condições de procura.

- Use as teclas <▲> <▼> para seleccionar um item.
- Use as teclas <◀> <▶> para especificar a definição. É colocada uma marca de verificação [✓] (1) à esquerda do item. (Especificado como condição de procura.)
- Se seleccionar o item e premir o botão <SET>, a marca de verificação [✓] será removida. (A condição de procura é cancelada.)
- Para limpar todas as condições de pesquisa especificadas, toque em [Limp.].

Item	Descrição
★ Classificação	Apresenta as imagens com a condição (classificação) selecionada.
☺ Data	Apresenta as imagens captadas na data de disparo selecionada.
📁 Pasta	Apresenta as imagens numa pasta específica.
🔒 Proteger	Apresenta as imagens com a condição (proteger) selecionada.
📁 Tipo de arquivo	Apresenta imagens que têm o tipo de ficheiro selecionado.

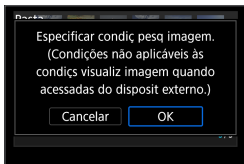

3 Aplique as condições de procura.

- Prima o botão <MENU> e leia a mensagem apresentada.
- Selecione [OK].
- A condição de procura é especificada.



(2)

4 Visualize as imagens encontradas.

- Prima o botão <▶>.
- São reproduzidas apenas as imagens que correspondem às condições definidas (filtradas).
- Quando as imagens são filtradas, o ecrã fica com uma moldura amarela à volta (2).

Saltar imagens com um gesto de deslizar

Na visualização de imagem única, pode deslizar para a esquerda ou para a direita com dois dedos para saltar para a frente ou para trás nas imagens de acordo com o método de salto definido.

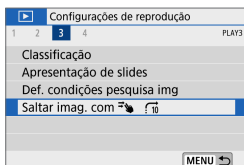

1 Seleccione [▶]: Saltar imag. com [👉].

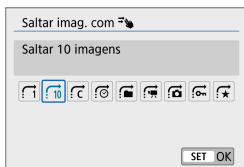

2 Seleccione o método de salto.



- Com [Saltar imagens pelo número especificado], pode rodar o seletor <👉> para seleccionar o número de imagens que pretende saltar.
- Quando seleccionar [Exibir por classificação de imagem], rode o seletor <👉> para especificar a classificação (📖 303). Se procurar imagens com o ícone ★ seleccionado, aparecem todas as imagens classificadas.

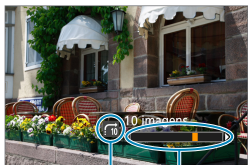

(1)

(2)

3 Procure por salto.

- Prima o botão <▶>.
- Na visualização de imagem única, deslize para a esquerda ou para a direita com dois dedos.
- Pode procurar pelo método definido.

(1) Método de salto

(2) Posição de reprodução



- Para procurar imagens por data de disparo, seleccione [📅: **Data**].
- Para procurar imagens por pasta, seleccione [📁: **Pasta**].
- Se o cartão contiver vídeos e fotografias, seleccione [📹: **Vídeos**] ou [📷: **Fotos**] para ver uma das opções.

Visualização de informações de reprodução

Pode especificar ecrãs e acompanhar as informações apresentadas durante a reprodução de imagens.

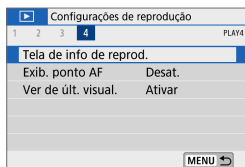

1 Seleccione [**▶**]: Tela de info de reprod.].

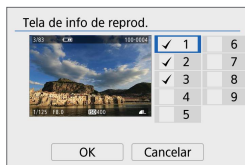

2 Adicione uma marca de verificação [**✓**] junto ao número de ecrãs a apresentar.

- Use as teclas <▲> <▼> para seleccionar um número.
- Prima <SET> para adicionar uma marca de verificação [**✓**].
- Repita estes passos para adicionar uma marca de verificação [**✓**] ao número de cada ecrã a apresentar e seleccione [**OK**].
- As informações seleccionadas podem ser acedidas premindo o botão <INFO> durante a reprodução.

Histograma

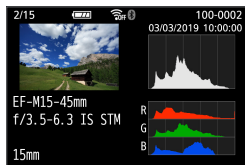

O histograma de brilho mostra a distribuição do nível de exposição e o brilho global.

O histograma RGB destina-se à verificação da saturação da cor e da gradação da cor.

● Indicação [Brilho]

Este histograma é um gráfico que mostra a distribuição do nível de brilho da imagem. O eixo horizontal indica o brilho (mais escuro no lado esquerdo e mais claro no lado direito), enquanto o eixo vertical indica a quantidade de pixels existentes para cada nível de brilho. Quanto mais pixels houver do lado esquerdo, mais escura será a imagem. Quanto mais pixels houver do lado direito, mais brilhante será a imagem. Se houver demasiados pixels do lado esquerdo, o detalhe da sombra perde-se. Se houver demasiados pixels do lado direito, o detalhe do destaque perde-se. A gradação intermédia é reproduzida. Se verificar a imagem e o respetivo histograma de brilho, pode ver a tendência do nível de exposição e a gradação geral.

Exemplo de histogramas



Imagem escura



Brilho normal



Imagem clara

● Indicação [RGB]

Este histograma é um gráfico que mostra a distribuição do nível de brilho de cada cor primária na imagem (RGB ou vermelho, verde e azul). O eixo horizontal indica o nível de brilho da cor (mais escuro no lado esquerdo e mais brilhante no lado direito), enquanto o eixo vertical indica a quantidade de pixels existentes para cada nível de brilho da cor. Quanto mais pixels houver do lado esquerdo, mais escura e menos visível será a cor. Quanto mais pixels houver do lado direito, mais brilhante e densa será a cor. Se houver demasiados pixels do lado esquerdo, falta a respetiva informação de cor. Se houver demasiados pixels do lado direito, a cor fica demasiado saturada, sem gradação. Ao verificar o histograma RGB da imagem, pode verificar a condição de saturação e gradação da cor, bem como a tendência do balanço de brancos.

Visualização de pontos AF

Pode apresentar os Pontos AF que foram usados para a focagem, que são delineados a vermelho no ecrã de reprodução. Se definir a seleção de ponto AF automática, podem aparecer vários pontos AF.

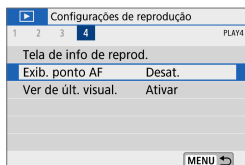

1 Selecione []: Exib. ponto AF].

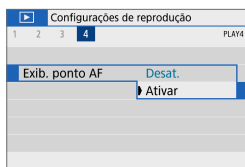

2 Selecione [Ativar].

Ver últimas imagens vistas

Pode especificar que imagem é apresentada quando começa a reprodução de imagens.

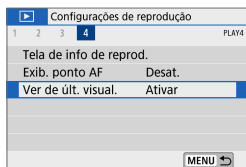

1 Selecione [▶]: Ver de últ. visual.].

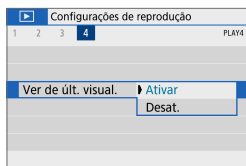

2 Selecione um item.

- **[Ativar]:** A reprodução continua a partir da última imagem apresentada (exceto quando acabou de fotografar).
- **[Desat.]:** A reprodução continua a partir da imagem mais recente quando a câmara é reiniciada.

Definições de comunicações sem fios

Este capítulo descreve como ligar a câmara a um smartphone sem fios por Bluetooth® ou Wi-Fi® e enviar imagens para os dispositivos ou serviços Web, como controlar a câmara a partir de um computador ou telecomando sem fios e outras operações.



Importante

A Canon não pode ser responsabilizada por quaisquer perdas ou danos provenientes de definições de comunicação sem fios incorretas durante a utilização da câmara. Além disso, a Canon não se responsabiliza por quaisquer perdas ou danos resultantes da utilização da câmara.

Quando utilizar funções de comunicação sem fios, implemente medidas de segurança adequadas por sua própria conta e risco. A Canon não poderá ser responsabilizada por quaisquer perdas ou danos causados por acesso não autorizado ou outras falhas de segurança.

Menus de separadores: Definições de comunicações sem fios

● Definições de comunicações sem fios 1

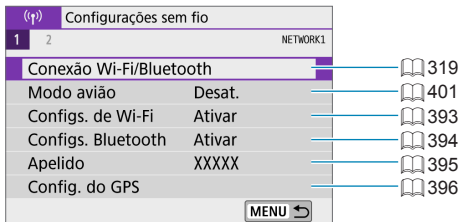

● Definições de comunicações sem fios 2

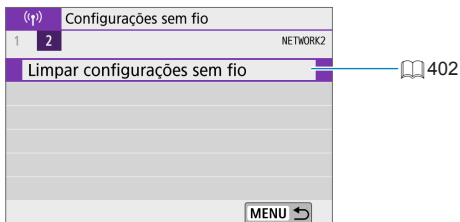

- A comunicação sem fios não está disponível quando a câmara é ligada através de um cabo de interface a um computador ou outro dispositivo.
- Não podem ser usados outros dispositivos, como os computadores, com a câmara através de uma ligação com um cabo de interface enquanto a câmara estiver ligada a dispositivos através de Wi-Fi.
- Não é possível ligar a câmara através de Wi-Fi se não existir um cartão na câmara (exceto no caso de [📄]). Além disso, no caso de [📄] e serviços Web, não é possível ligar a câmara através de Wi-Fi se não existirem imagens guardadas no cartão.
- A ligação Wi-Fi é terminada se desligar a câmara ou se abrir a tampa do compartimento do cartão ou da bateria.
- Com uma ligação Wi-Fi estabelecida, a função de desligação automática da câmara não funciona.

Seleção de ligação por Wi-Fi/Bluetooth

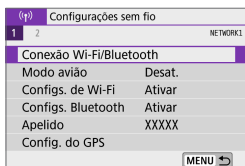

1 Selecione [(i)]: Conexão Wi-Fi/Bluetooth].



2 Selecione um item para a câmara estabelecer ligação.

Conectar ao smartphone (📖 321)

Controle a câmara remotamente e percorra imagens na mesma através de uma ligação Wi-Fi utilizando a aplicação dedicada Camera Connect em smartphones ou tablets (coletivamente referidos como "smartphones" neste manual).

Utilização com o software EOS ou outro software dedicado (📖 349)

Ligue a câmara a um computador por Wi-Fi e controle a câmara remotamente através do EOS Utility (software EOS). Com a aplicação específica Image Transfer Utility 2, as imagens na câmara também podem ser enviadas automaticamente para um computador.

Imprimir através de uma impressora Wi-Fi (📖 357)

Ligue a câmara a uma impressora que suporte PictBridge (LAN sem fios) através de Wi-Fi para imprimir imagens.

Carregar para serviço Web (📖 367)

Partilhe imagens com amigos ou familiares nas redes sociais ou no serviço fotográfico online CANON iMAGE GATEWAY para clientes da Canon, após concluir o registo do membro (gratuito).

Ligar a um telecomando sem fios (📖 387)

Esta câmara também pode ser ligada ao telecomando sem fios BR-E1 (vendido em separado) através de Bluetooth para disparo com telecomando.

Ligar a um smartphone

Após emparelhar a câmara com um smartphone compatível com a tecnologia Bluetooth de baixa energia (doravante "Bluetooth"), pode fazer o seguinte:

- Estabelecer uma ligação Wi-Fi utilizando apenas o smartphone (📖 323).
- Estabelecer uma ligação Wi-Fi com a câmara, mesmo quando está desligada (📖 328).
- Georreferenciar imagens com informação GPS adquirida pelo smartphone (📖 396).
- Controlar a câmara remotamente a partir de um smartphone (📖 327).

Também pode fazer o seguinte após ligar a câmara a um smartphone via Wi-Fi.

- Procurar e guardar imagens na câmara a partir de um smartphone (📖 327).
- Controlar a câmara remotamente a partir de um smartphone (📖 327).
- Enviar imagens para um smartphone a partir da câmara (📖 336).

Ativar o Bluetooth e o Wi-Fi num smartphone

Ative o Bluetooth e o Wi-Fi no menu de definições do smartphone.

O emparelhamento com a câmara não é possível a partir do menu das definições de Bluetooth do smartphone.



- Para estabelecer uma ligação Wi-Fi através de um ponto de acesso, consulte "Ligação Wi-Fi via pontos de acesso" (📖 382).

Instalar o Camera Connect num Smartphone

É necessário ter a aplicação dedicada Camera Connect (gratuita) instalada no smartphone no qual o Android ou iOS está instalado.

- Utilize a versão mais recente do sistema operativo do smartphone.
- O Camera Connect pode ser instalado partir do Google Play ou da App Store. O Google Play ou a App Store também podem ser acedidos usando os códigos QR que aparecem quando a câmara é emparelhada ou ligada via Wi-Fi com um smartphone.



- Para obter informações sobre as versões dos sistemas operativos suportadas pelo Camera Connect, consulte o site de transferências do Camera Connect.
- Os ecrãs de exemplo e outros detalhes deste manual podem não corresponder aos elementos reais da interface do utilizador após atualizações ao firmware da câmara ou ao Camera Connect, Android ou iOS.

Ligar a um smartphone compatível com Bluetooth através de Wi-Fi

Passos na câmara (1)

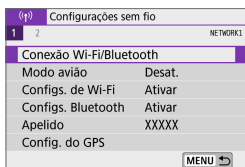

1 Selecione [(☰)]: **Conexão Wi-Fi/Bluetooth**].



2 Selecione [☑] **Conectar ao smartphone**].

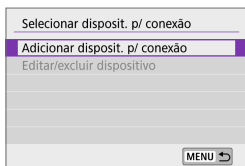

3 Selecione [**Adicionar disposit. p/ conexão**].

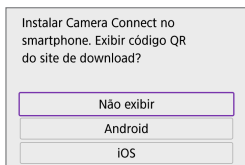

4 **Selecione um item.**

- Se o Camera Connect já estiver instalado, selecione [**Não exibir**].
- Se o Camera Connect não estiver instalado, selecione [**Android**] ou [**iOS**], leia o código QR apresentado com o smartphone para aceder ao Google Play ou App Store e instale o Camera Connect.

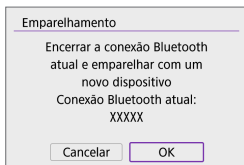
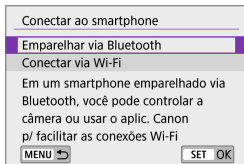

5 Seleccione [Emparelhar via Bluetooth].

- É iniciado o processo de emparelhamento.
- Para emparelhar com smartphone diferente após emparelhar com outro inicialmente, seleccione **[OK]** no ecrã à esquerda.

Passos no smartphone (1)



6 Inicie o Camera Connect.

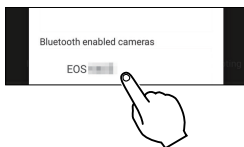

7 Toque na câmara para emparelhar.

- Se estiver a utilizar um smartphone Android, avance para o passo 9.

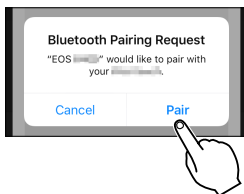

8 Toque em [Pair/Emparelhar] (apenas iOS).

Passos na câmara (2)



9 Seleccione [OK].

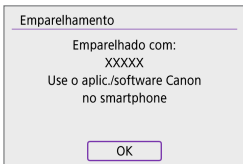

10 Prima <SET>.

- O emparelhamento está agora concluído e a câmara está ligada ao smartphone via Bluetooth. Surge um ícone Bluetooth no ecrã principal do Camera Connect.

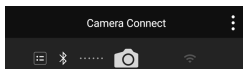

- Não é possível ligar a câmara a dois ou mais smartphones em simultâneo por Bluetooth. Para passar para um smartphone diferente para a ligação Bluetooth, consulte [399](#).
- A ligação Bluetooth consome carga da bateria, mesmo após a ativação da função de desligação automática da câmara. Por conseguinte, o nível de carga da bateria pode ser baixo quando utilizar a câmara.

Resolução de problemas de emparelhamento

- Manter registos de emparelhamento de câmaras com as quais efetuou o emparelhamento anteriormente no smartphone evitará que o mesmo emparelhe com esta câmara. Antes de tentar emparelhar novamente, elimine os registos de emparelhamentos anteriores do ecrã de definições Bluetooth do seu smartphone.



- Com uma ligação Bluetooth estabelecida, pode utilizar a câmara para enviar imagens para o smartphone ([336](#)).

Passos no smartphone (2)

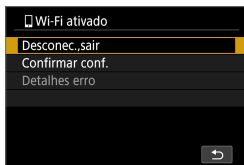
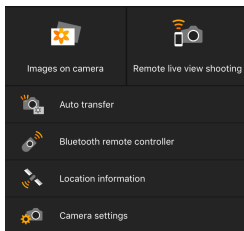

11 Toque numa função do Camera Connect.

- No iOS, toque em **[Join/Aceder]** quando for apresentada uma mensagem a confirmar a ligação à câmara.
- Para ver as funções do Camera Connect, consulte 327.
- Após o estabelecimento de uma ligação Wi-Fi, aparece o ecrã da função selecionada.
- **[Wi-Fi ativado]** é apresentado na câmara.
- Os ícones de Wi-Fi e Bluetooth são apresentados no ecrã principal do Camera Connect.

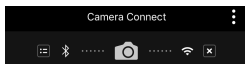

A ligação Wi-Fi a um smartphone compatível com Bluetooth está concluída.

- Para saber como terminar a ligação Wi-Fi, consulte “Terminar ligações Wi-Fi” (344).
- Ao terminar a ligação Wi-Fi, a câmara muda para a ligação Bluetooth.
- Para restabelecer a ligação via Wi-Fi, inicie o Camera Connect e toque na função que irá utilizar.

Ecrã [Wi-Fi ativado]

Desconec.,sair

- Termina a ligação Wi-Fi.

Confirmar conf.

- Pode verificar as definições.

Detalhes erro

- Se ocorrer um erro de ligação Wi-Fi, pode verificar os detalhes do erro.

Funções do Camera Connect

Images on camera (Imagens na câmara)

- As imagens podem ser percorridas, eliminadas ou classificadas.
- As imagens podem ser guardadas num smartphone.

Remote live view shooting (Disparo remoto no modo visualização direta)

- Permite disparo remoto quando vê uma imagem em tempo real no smartphone.

Auto transfer (Transferência automática)

- Permite o ajuste das definições da câmara e da aplicação para enviar fotografias automaticamente para um smartphone à medida que são tiradas (📖 335).

Bluetooth remote controller (Controlo remoto por Bluetooth)

- Permite o controlo remoto da câmara a partir de um smartphone emparelhado por Bluetooth. (Indisponível quando ligado via Wi-Fi.)
- A definição de desligação automática está desativada quando utiliza a funcionalidade de telecomando do Bluetooth.

Location information (Informações de localização)

- Função não suportada nesta câmara.

Camera settings (Definições da câmara)

- As definições da câmara podem ser alteradas.

Manter uma ligação Wi-Fi quando a câmara está desligada

Mesmo quando a câmara está desligada, se estiver emparelhado com um smartphone via Bluetooth, pode usar o smartphone para ligar via Wi-Fi.

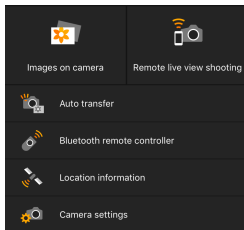

- Mesmo que a câmara está desligada, se tocar em **[Imagens on camera/Imagens na câmara]** no menu do Camera Connect inicia uma ligação via Wi-Fi.
- No iOS, toque em **[Join/Aceder]** quando for apresentada uma mensagem a confirmar a ligação à câmara. É apresentada uma lista de imagens na câmara quando a ligação Wi-Fi estiver estabelecida.

- Pode utilizar o Camera Connect para guardar imagens num smartphone ou pode eliminar imagens da câmara.
- Para terminar a ligação Wi-Fi, toque em **[X]** no ecrã principal do Camera Connect (📖 344).



- Esta função já não pode ser utilizada se as definições da função sem fios forem repostas ou as informações da ligação ao smartphone forem apagadas.

Cancelar o emparelhamento

Cancele o emparelhamento com um smartphone do seguinte modo.

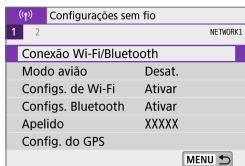

1 Selecione [(1): **Conexão Wi-Fi/Bluetooth**].



2 Selecione [☑ **Conectar ao smartphone**].

- Se aparecer o histórico (📖 390), mude o ecrã com as teclas <◀> <▶>.

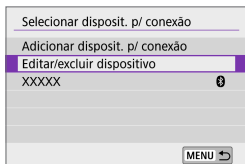

3 Selecione [Editar/excluir dispositivo].

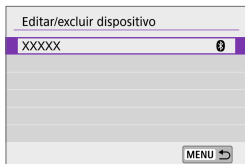

4 Selecione o smartphone com o qual pretende cancelar o emparelhamento.

- Os smartphones atualmente emparelhados com a câmara estão identificados com [📷].

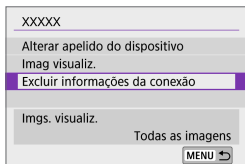

5 Selecione [Excluir informações da conexão].

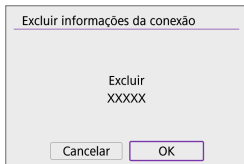

6 Seleccione [OK].

7 Limpe as informações da câmara no smartphone.

- No menu de definição do Bluetooth no smartphone, elimine as informações da câmara registadas no smartphone.

Ligação Wi-Fi sem usar Bluetooth

Passos na câmara (1)

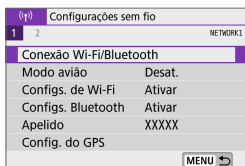

1 Selecione [(1)]: **Conexão Wi-Fi/Bluetooth**].



2 Selecione [☑ **Conectar ao smartphone**].

- Se aparecer o histórico (📖 390), mude o ecrã com as teclas <◀> <▶>.

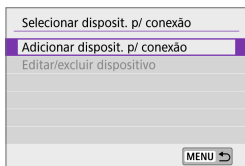

3 Selecione [**Adicionar disposit. p/ conexão**].

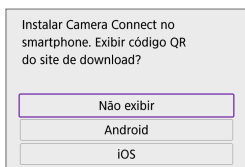

4 Selecione um item.

- Se o Camera Connect já estiver instalado, selecione [**Não exibir**].

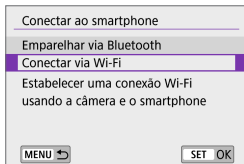

5 Seleccione [Conectar via Wi-Fi].

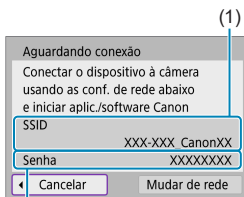

6 Verifique o SSID (nome de rede) e a palavra-passe.

- Registe o SSID (1) e a palavra-passe (2) apresentados no ecrã da câmara.
- Em **[Configts. de Wi-Fi]**, se definir **[Senha]** para **[Nenhuma]**, a palavra-passe não será apresentada nem é necessária (📖 393).

- Se seleccionar **[Mudar de rede]** no passo 6, pode estabelecer uma ligação Wi-Fi através de um ponto de acesso (📖 382).

Passos no smartphone

Ecrã do smartphone (exemplo)

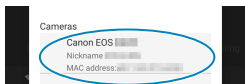

7 Utilize o smartphone para estabelecer uma ligação Wi-Fi.

- Ative a função Wi-Fi do smartphone e toque no SSID (nome de rede) registado no passo 6.
- Para a palavra-passe, introduza a palavra-passe registada no passo 6.

8 Inicie o Camera Connect e toque na câmara para ligar via Wi-Fi.

Passos na câmara (2)

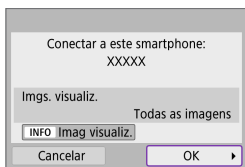

9 Seleccione [OK].

- Para especificar as imagens visualizáveis, prima o botão <INFO>. Consulte o passo 5 em 346 para as definir.

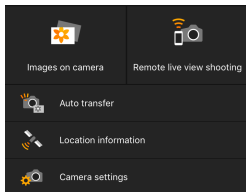

- A janela principal do Camera Connect é apresentada no smartphone.

A ligação Wi-Fi a um smartphone está concluída.

- Controle a câmara com o Camera Connect (📖 327).

- Para saber como terminar a ligação Wi-Fi, consulte “Terminar ligações Wi-Fi” (📖 344).
- Para restabelecer a ligação via Wi-Fi, consulte “Voltar a ligar via Wi-Fi” (📖 390).

- 
- Com ligação Wi-Fi estabelecida, pode enviar imagens para um smartphone a partir do ecrã de controlo rápido durante a reprodução (📖 336).

Transferência automática de imagens à medida que dispara

Os seus disparos podem ser automaticamente enviados para um smartphone. Antes de seguir estes passos, certifique-se de que a câmara e o smartphone estão ligados via Wi-Fi.

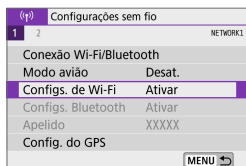

1 Selecione [(1)]: Configs. de Wi-Fi).

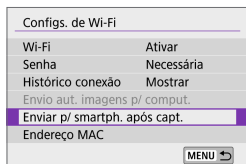

2 Escolha [Enviar p/ smartph. após capt.].

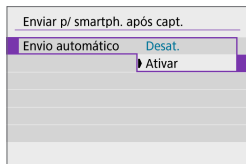

3 Em [Envio automático], selecione [Ativar].

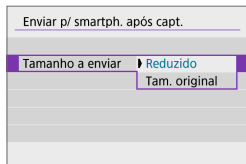

4 Defina [Tamanho a enviar].

5 Tire a fotografia.

Enviar Imagens para um smartphone a partir da câmara

Pode usar a câmara para enviar imagens para um smartphone emparelhado via Bluetooth (Android apenas) ou ligado via Wi-Fi.



1 Reproduza a imagem.

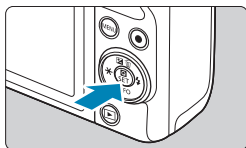

2 Prima o botão <Q>.



3 Selecione [☐Enviar imgs. p/ smartphone].

- Se efetuar este passo durante a ligação através de Bluetooth, é apresentada uma mensagem e a ligação muda para uma ligação Wi-Fi.

4 Selecione as opções de envio e envie as imagens.

(1) Enviar imagens individualmente



1 Seleccione uma imagem a enviar.

- Use as teclas <◀> <▶> para seleccionar as imagens a enviar e prima <SET>.
- Pode rodar o seletor <☀> no sentido contrário ao dos ponteiros do relógio para seleccionar imagens a partir da visualização em índice.

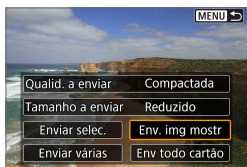

2 Seleccione [Env. img mostr].

- Em [Tamanho a enviar], pode seleccionar o tamanho de envio da imagem.
- Ao enviar filmes, pode seleccionar a qualidade da imagem dos filmes em [Qualid. a enviar].

(2) Enviar várias imagens seleccionadas



1 Prima <SET>.

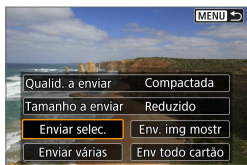

2 Seleccione [Enviar selec.].



3 Seleccione as imagens a enviar.

- Use as teclas <◀> <▶> para seleccionar as imagens a enviar e prima <SET>.
- Pode rodar o seletor <☀> no sentido contrário ao dos ponteiros do relógio para seleccionar imagens a partir da visualização em índice.
- Depois de seleccionar as imagens a enviar, prima o botão <MENU>.

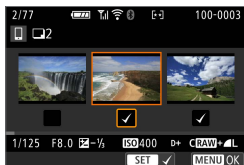

4 Saia da seleção da imagem.

- Seleccione [OK].



5 Seleccione [Tamanho a enviar].

- No ecrã apresentado, seleccione um tamanho de imagem.

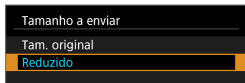

- Ao enviar filmes, seleccione a qualidade da imagem em [Qualid. a enviar].

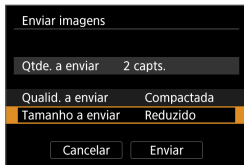

6 Seleccione [Enviar].

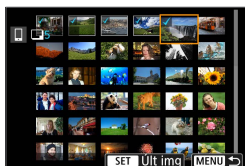

(3) Enviar um intervalo especificado de imagens**1** Prima <SET>.**2** Selecione [Enviar várias].**3** Especifique o intervalo de imagens.

- Selecione a primeira imagem (ponto de início).
- Selecione a primeira imagem (ponto de fim).
- Para cancelar a seleção, repita este passo.
- Pode rodar o seletor <☀> para alterar o número de imagens mostradas na visualização em índice.

4 Confirme o intervalo.

- Prima <SET>.

5 Saia da seleção da imagem.

- Prima o botão <MENU> e depois prima [OK].



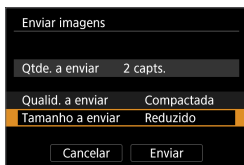

6 Seleccione [Tamanho a enviar].

- No ecrã apresentado, seleccione um tamanho de imagem.

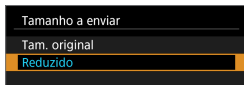

- Ao enviar filmes, seleccione a qualidade da imagem em [Qualid. a enviar].



7 Seleccione [Enviar].

(4) Enviar todas as imagens no cartão



1 Prima <SET>.



2 Selecione [Env todo cartão].

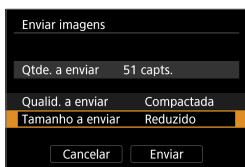

3 Selecione [Tamanho a enviar].

- No ecrã apresentado, selecione um tamanho de imagem.

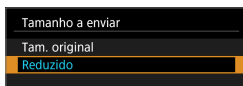

- Ao enviar filmes, selecione a qualidade da imagem em [Qualid. a enviar].



4 Selecione [Enviar].

(5) Enviar imagens que correspondem às condições de pesquisa

Envie todas as imagens que correspondem às condições de procura definidas em [Def. condições pesquisa img] de uma só vez.

Para [Def. condições pesquisa img], consulte “Definir condições de pesquisa de imagens” (📖 308).



1 Prima <SET>.



2 Seleccione [Env todas encon].



3 Seleccione [Tamanho a enviar].

- No ecrã apresentado, seleccione um tamanho de imagem.

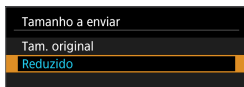

- Ao enviar filmes, seleccione a qualidade da imagem em [Qualid. a enviar].

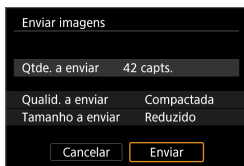

4 Seleccione [Enviar].

Terminar a transferência de imagens

Enviar imagens da câmara quando emparelhada via Bluetooth (Android)



- Prima o botão <MENU> no ecrã de transferência de imagens.



- Selecione [OK] no ecrã mostrado à esquerda para parar a transferência de imagens e a ligação Wi-Fi.

Enviar imagens a partir da câmara através de uma ligação Wi-Fi



- Prima o botão <MENU> no ecrã de transferência de imagens.
- Para obter instruções sobre como desligar de Wi-Fi, consulte “Terminar ligações Wi-Fi” (📖 344).

- Não é possível tirar fotografias durante a operação de transferência de imagens, mesmo que prima o botão do obturador da câmara.
- Pode cancelar a transferência de imagens selecionando **[Cancelar]** durante a transferência.
- Pode selecionar, no máximo, 999 ficheiros de cada vez.
- Com uma ligação Wi-Fi estabelecida, recomenda-se a desativação da função de poupança de energia do smartphone.
- Selecionar o tamanho reduzido para fotografias aplica-se a todas as fotografias enviadas dessa vez. Tenha em atenção que as fotografias de tamanho **S2** não são reduzidos.
- Selecionar compactação para filmes aplica-se a todos os filmes enviados dessa vez.
- Se utilizar a bateria como fonte de alimentação da câmara, certifique-se de que está totalmente carregada.

Terminar ligações Wi-Fi

Execute uma das operações seguintes.

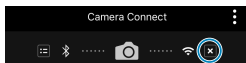

No ecrã do **Camera Connect**, toque em **[X]**.

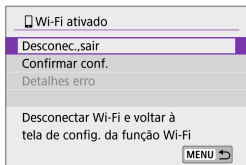

No ecrã **[Wi-Fi ativado]**, seleccione **[Desconec.,sair]**.

- Se o ecrã **[Wi-Fi ativado]** não for apresentado, seleccione **[Conexão Wi-Fi/Bluetooth]**.
- Seleccione **[Desconec.,sair]** e, em seguida, seleccione **[OK]** na caixa de diálogo de confirmação.

Definições para tornar as imagens visualizáveis a partir de smartphones

É possível especificar imagens depois de a ligação Wi-Fi ter terminado.

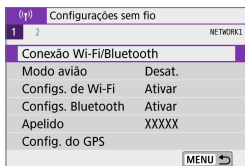

1 Selecione [(⌵): Conexão Wi-Fi/Bluetooth].

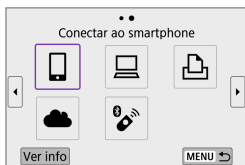

2 Selecione [☑ Conectar ao smartphone].

- Se aparecer o histórico (📖 390), mude o ecrã com as teclas <◀> <▶>.

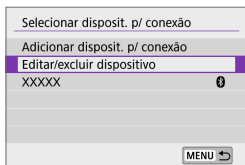

3 Selecione [Editar/excluir dispositivo].

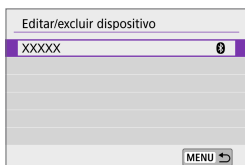

4 Selecione um smartphone.

- Selecione o nome do smartphone no qual pretende tornar as imagens visualizáveis.

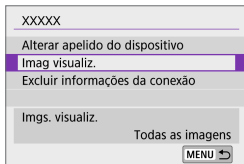

5 Seleccione [Imag visualiz.].

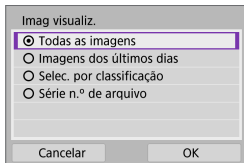

6 Seleccione um item.

- Seleccione **[OK]** para aceder ao ecrã de definição.

[Todas as imagens]

Todas as imagens guardadas no cartão tornam-se visualizáveis.

[Imagens dos últimos dias]

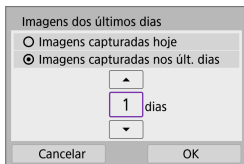

Especifique imagens visualizáveis com base na data de disparo. Podem ser especificadas imagens fotografadas até há nove dias.

- Se **[Imagens capturadas nos últ. dias]** estiver selecionado, as imagens fotografadas até ao número de dias especificado antes da data atual tornam-se visualizáveis. Use as teclas **<▲>** **<▼>** para especificar o número de dias, depois prima **<SET >** para confirmar a seleção.
- Depois de seleccione **[OK]**, as imagens visualizáveis estão definidas.



- Se a opção **[Imag visualiz.]** estiver configurada para uma definição diferente de **[Todas as imagens]**, não é possível efetuar o disparo remoto.

[Selec. por classificação]

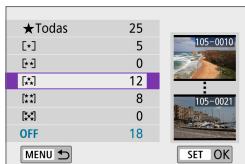

Especifique imagens visualizáveis consoante uma classificação tenha sido anexada (ou não) ou por tipo de classificação.

- Depois de seleccionar o tipo de classificação, as imagens visualizáveis estão definidas.

[Série n.º de arquivo] (Selecionar várias)



Selecione a primeira e última imagens das imagens organizadas pelo número do ficheiro para especificar as imagens visualizáveis.

1. Prima <SET> para apresentar o ecrã de seleção de imagens.

Use as teclas <◀> <▶> para seleccionar a imagem.

Pode rodar o seletor <☀> no sentido contrário ao dos ponteiros do relógio para seleccionar imagens a partir da visualização em índice.

2. Selecione uma imagem no ponto inicial (1).
3. Use <▶> para seleccionar uma imagem no ponto final (2).
4. Selecione [OK].

-  Se terminar a ligação Wi-Fi durante a gravação de um filme com disparo remoto, ocorrerá o seguinte:
 - Se o interruptor de modo de disparo for definido para <'📷>: a gravação do filme continua.
- Com uma ligação Wi-Fi a um smartphone estabelecida, algumas funções não ficam disponíveis.
- No disparo remoto, a velocidade AF pode tornar-se mais lenta.
- Consoante o estado de comunicação, poderá haver um atraso na visualização da imagem ou no disparo do obturador.
- Não é possível tirar uma fotografia quando estiver a guardar imagens num smartphone, mesmo que prima o botão do obturador da câmara. Além disso, o ecrã da câmara também poderá desligar-se.

-  Com uma ligação Wi-Fi estabelecida, recomenda-se a desativação da função de poupança de energia do smartphone.

Ligar a um computador via Wi-Fi

Esta secção descreve como ligar a câmara a um computador via Wi-Fi e efetuar as operações da câmara usando o software EOS ou outro software dedicado. Instale a última versão do software no computador antes de configurar a ligação Wi-Fi.

Para instruções de utilização do computador, consulte o manual do utilizador do computador.

Utilizar a câmara usando o EOS Utility

Usando o EOS Utility (software EOS), pode importar imagens da câmara, controlar a câmara e efetuar outras operações.

Passos na câmara (1)

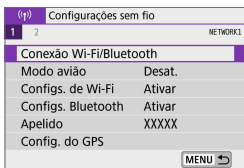

1 Selecione [(**W**): Conexão Wi-Fi/Bluetooth].

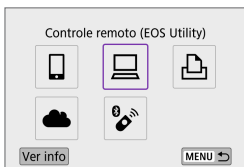

2 Selecione [**PC** Controle remoto (EOS Utility)].

- Se aparecer o histórico (📖 390), mude o ecrã com as teclas <◀> <▶>.

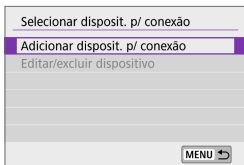

3 Selecione [Adicionar disposit. p/ conexão].

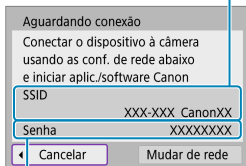

(2)

(1) **4** Verifique o SSID (nome de rede) e a palavra-passe.

- Registe o SSID (1) e a palavra-passe (2) apresentados no ecrã da câmara.
- Em **[Config. de Wi-Fi]**, se definir **[Senha]** para **[Nenhuma]**, a palavra-passe não será apresentada nem é necessária. Para obter detalhes, consulte 393.

Passos no computador (1)

Ecrã do computador (exemplo)

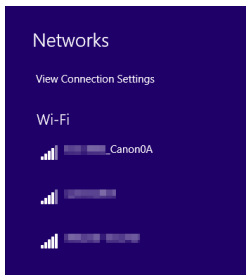

5 Seleccione o SSID e introduza a palavra-passe.

- No ecrã de definições de rede do computador, seleccione o SSID registado no passo 4.
- Para a palavra-passe, introduza a palavra-passe registada no passo 4.

Passos na câmara (2)

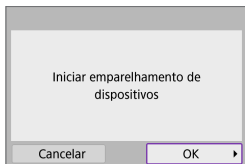

6 Seleccione [OK].

- Aparece a seguinte mensagem. "*****" representa os últimos seis dígitos do endereço MAC da câmara a ligar.

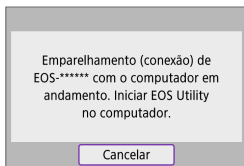

Passos no computador (2)

7 Inicie o EOS Utility.

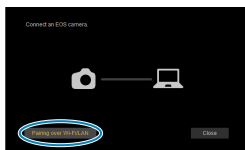

8 No EOS Utility, clique em [Pairing over Wi-Fi/LAN/Emparelhar via Wi-Fi/LAN].

- Se aparecer uma mensagem relacionada com a firewall, seleccione [Yes/Sim].

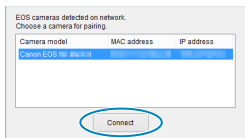

9 Clique em [Connect/Ligar].

- Seleccione a câmara à qual pretende ligar e clique em [Connect/Ligar].

Passos na câmara (3)

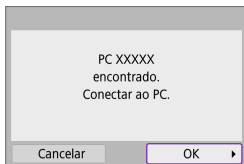

10 Estabeleça uma ligação Wi-Fi.

- Selecione [OK].

Ecrã [Wi-Fi ativado]

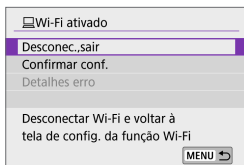

Desconec.,sair

- Termina a ligação Wi-Fi.

Confirmar conf.

- Pode verificar as definições.

Detalhes erro

- Se ocorrer um erro de ligação Wi-Fi, pode verificar os detalhes do erro.

A ligação Wi-Fi a um computador está concluída.

- Controle a câmara utilizando o EOS Utility no computador.
- Para restabelecer a ligação via Wi-Fi, consulte "Voltar a ligar via Wi-Fi" (390).



- Se terminar a ligação Wi-Fi durante a gravação de um filme com disparo remoto, ocorrerá o seguinte:
 - Se o interruptor de modo de disparo for definido para <[ícone]>: a gravação do filme continua.
 - Se o interruptor de modo de disparo não for definido para <[ícone]>: a gravação do filme para.
- Não é possível efetuar operações de gravação na câmara depois de usar o EOS Utility para mudar do modo de fotografia para o modo de filme.
- Com uma ligação Wi-Fi ao EOS Utility estabelecida, algumas funções não ficam disponíveis.
- No disparo remoto, a velocidade AF pode tornar-se mais lenta.
- Consoante o estado de comunicação, poderá haver um atraso na visualização da imagem ou no disparo do obturador.
- No Disparo Remoto no modo Visualização Direta, a velocidade de transmissão das imagens é mais lenta quando comparada com a ligação através de um cabo de interface. Desse modo, não é possível visualizar motivos em movimento com suavidade.

Enviar imagens da câmara automaticamente

Com o software dedicado Image Transfer Utility 2, pode enviar imagens da câmara para um computador automaticamente.

Passos no computador (1)

1 Ligue ao computador e ao ponto de acesso e inicie o Image Transfer Utility 2.

- O ecrã para configurar o emparelhamento é apresentado quando segue as instruções apresentadas na primeira vez que o Image Transfer Utility 2 é iniciado.

Passos na câmara (1)

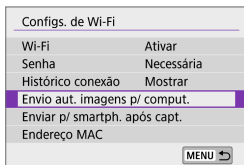

2 Selecione [Envio aut. imagens p/ comput.].

- Selecione [(Ⓜ): Configs. de Wi-Fi].
- Selecione [Envio aut. imagens p/ comput.].

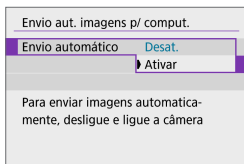

3 Em [Envio automático], selecione [Ativar].

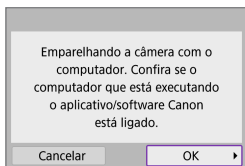

4 Selecione [OK].

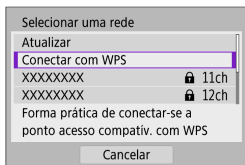

5 Estabeleça ligação a um ponto de acesso através de Wi-Fi.

- Estabeleça uma ligação Wi-Fi entre a câmara e o ponto de acesso ligado ao computador. Para obter instruções de ligação, consulte “Ligação Wi-Fi via pontos de acesso” (📖 382).

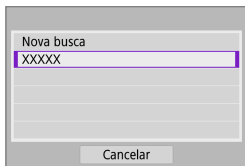

6 Selecione o computador com o qual pretende emparelhar a câmara.

Passos no computador (2)

7 Emparelhe a câmara e o computador.

- Selecione a câmara, depois clique em [Emparelhamento].

Passos na câmara (2)

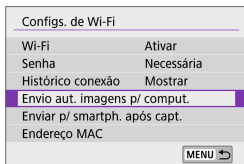

8 Seleccione [Envio aut. imagens p/ comput.].

- Seleccione [(?)]: **Config. de Wi-Fi**].
- Seleccione [Envio aut. imagens p/ comput.].

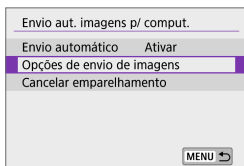

9 Seleccione [Opções de envio de imagens].

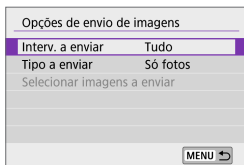

10 Seleccione o que enviar.

- Se seleccionar [**Imagens selec**] em [**Interv. a enviar**], especifique as imagens no ecrã [**Selecionar imagens a enviar**].
- Depois de concluir as definições, desligue a câmara.

As imagens na câmara serão automaticamente enviadas para o computador ativo quando ligar a câmara dentro do alcance do ponto de acesso.

- ❗ ● Se as imagens não forem enviadas automaticamente, tente reiniciar a câmara.

Ligar a uma impressora via Wi-Fi

Esta secção descreve como imprimir imagens ligando diretamente a câmara a uma impressora que suporta PictBridge (LAN sem fios) via Wi-Fi. Para instruções de utilização da impressora, consulte o manual do utilizador da mesma.

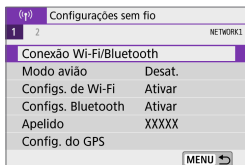

1 Selecione [(↵)]: **Conexão Wi-Fi/Bluetooth**].



2 Selecione [ **Imprimir de impressora Wi-Fi**].

- Se aparecer o histórico (📖 390), mude o ecrã com as teclas <◀> <▶>.

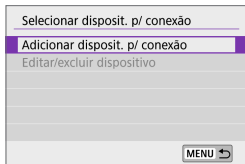

3 Selecione [**Adicionar disposit. p/ conexão**].

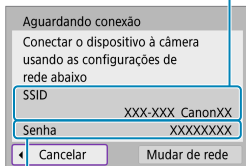

(2)

4 Verifique o SSID (nome de rede) e a palavra-passe.

- Registe o SSID (1) e a palavra-passe (2) apresentados no ecrã da câmara.
- Em **[Config. de Wi-Fi]**, se definir **[Senha]** para **[Nenhuma]**, a palavra-passe não será apresentada nem é necessária (📖 393).

5 Configure a impressora.

- No menu de definições de Wi-Fi da impressora a utilizar, seleccione o SSID que registou.
- Para a palavra-passe, introduza a palavra-passe registada no passo 4.

6 Seleccione a impressora.

- Na lista de impressoras detetadas, seleccione a impressora à qual pretende estabelecer ligação via Wi-Fi.
- Se a impressora pretendida não estiver listada, seleccionar **[Nova busca]** pode permitir que a câmara a encontre.

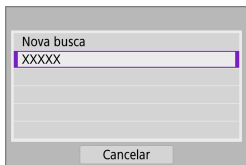

- Para estabelecer uma ligação Wi-Fi através de um ponto de acesso, consulte "Ligação Wi-Fi via pontos de acesso" (📖 382).

Imprimir imagens

Imprimir imagens individualmente

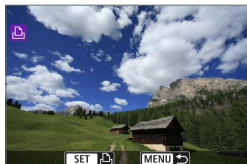

1 Selecione a imagem a imprimir.

- Use as teclas <◀> <▶> para selecionar as imagens a imprimir e prima <SET>.
- Pode rodar o seletor <☀> no sentido contrário ao dos ponteiros do relógio para selecionar imagens a partir da visualização em índice.



2 Selecione [Imprimir imag.].

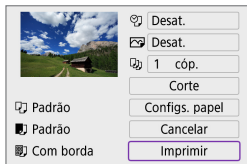

3 Imprima a imagem.

- Para saber mais sobre os procedimentos de definição de impressão, consulte 362.
- Selecione [Imprimir] e [OK] para começar a imprimir.

Imprimir de acordo com as opções de imagem especificadas

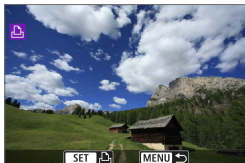

1 Prima <SET>.



2 Selecione [Ord. impressão].

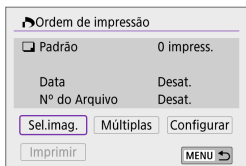

3 Defina as opções de impressão.

- Para saber mais sobre os procedimentos de definição de impressão, consulte “Ordem de impressão” (📖 284).
- Se a ordem de impressão ficar concluída antes de estabelecer uma ligação Wi-Fi, avance para o passo 4.

4 Selecione [Imprimir].

- A opção [Imprimir] só pode ser selecionada se existir uma imagem selecionada e a impressora estiver pronta para imprimir.

5 Defina as [Configs. papel] (📖 362).



6 Imprima a imagem.

- A impressão é iniciada depois de selecionar **[OK]**.



- Não é possível fotografar enquanto houver ligação Wi-Fi a uma impressora.
- Não é possível imprimir filmes.
- Antes de imprimir, defina o formato de papel.
- Em determinadas impressoras pode não ser possível imprimir o número de ficheiro.
- Se definir **[Com borda]**, algumas impressoras podem imprimir a data na margem.
- Dependendo da impressora, a data pode parecer clara se for impressa num fundo brilhante ou na margem.
- As imagens RAW não podem ser impressas seleccione **[Ord. impressão]**. Ao imprimir, seleccione a opção **[Imprimir imag.]**.



- Se utilizar a bateria como fonte de alimentação da câmara, certifique-se de que está totalmente carregada.
- Dependendo do tamanho do ficheiro de imagem e da qualidade, a impressão poderá demorar algum tempo a começar depois de seleccionar **[Imprimir]**.
- Para interromper a impressão, prima <SET> enquanto aparecer a opção **[Parar]** e seleccione **[OK]**.
- Na impressão com **[Ord. impressão]**, se tiver interrompido a impressão e quiser retomar a impressão das imagens restantes, seleccione **[Retomar]**. Tenha em atenção que a impressão não é retomada nas seguintes situações:
 - Antes de retomar a impressão, alterou a ordem de impressão ou apagou alguma das imagens com ordem de impressão.
- Se ocorrer um problema durante a impressão, consulte  366.

Definições de impressão

A visualização do ecrã e as opções de definições variam consoante a impressora. Além disso, algumas definições podem não estar disponíveis. Para obter detalhes, consulte o manual de instruções da impressora.

Ecrã de definições de impressão

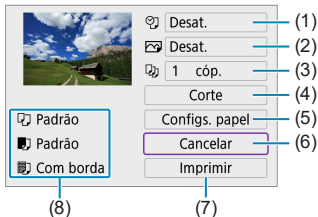

- (1) Configura a impressão de data ou número de ficheiro (📖 364).
- (2) Define os efeitos de impressão (📖 364).
- (3) Seleccione o número de cópias a imprimir (📖 364).
- (4) Define a área de impressão (📖 365).
- (5) Define o formato, o tipo e a apresentação do papel (📖 363).
- (6) Regressa ao ecrã de seleção de imagens.
- (7) Inicia a impressão.
- (8) Aparecem o formato, o tipo de papel e a apresentação que definiu.

* Consoante a impressora, determinadas definições podem não ser seleccionáveis.

Definições do papel

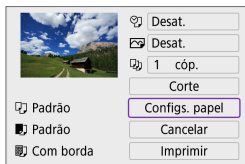

- Selecione **[Config. papel]**.

Definir o formato do papel

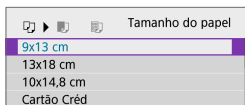

- Selecione o formato do papel na impressora.

Definir o tipo do papel

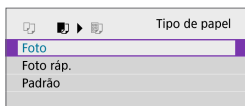

- Selecione o tipo de papel na impressora.

Definir o esquema da página

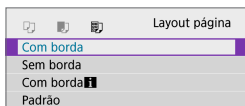

- Selecione o esquema da página.



- Se o rácio de aspeto da imagem for diferente do rácio de aspeto do papel a imprimir, a imagem pode sofrer um recorte significativo caso tenha definido uma impressão sem margens. As imagens também podem ser impressas com baixa resolução.

[🖨️] Definir a impressão de data/número de ficheiro



Info a imprimir com imagens

Desat.

Data

N° Arq.

Ambas

Padrão

SET OK

- Selecione [🖨️].
- Selecione uma imagem a imprimir.

[🖨️] Definir os efeitos de impressão (otimização da imagem)

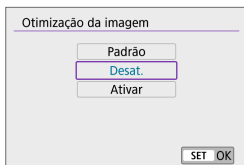

Otimização da imagem

Padrão

Desat.

Ativar

SET OK

- Selecione [🖨️].
- Selecione o efeito de impressão.

- ⚠️
- Se as informações de disparo de uma imagem captada com a velocidade ISO expandida (**H**) forem impressas, pode não ser impressa a velocidade ISO correta.
 - A definição [**Padrão**] para os efeitos de impressão e outras opções faz parte das predefinições da impressora, especificadas pelo respetivo fabricante. Consulte o manual de instruções da impressora para conhecer as definições [**Padrão**].

[🖨️] Definir o número de cópias

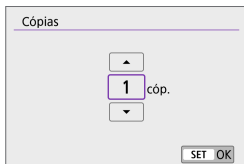

Cópias

▲

1 cóp.

▼

SET OK

- Selecione [🖨️].
- Selecione o número de cópias a imprimir.

Recortar a imagem

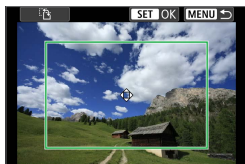

Defina o recorte imediatamente antes da impressão. Alterar outras definições de impressão depois de cortar as imagens pode requerer que recorte as imagens de novo.

1 No ecrã de definições de impressão, selecione [Corte].

2 Defina o tamanho, a posição e o rácio de aspeto da moldura de recorte.

- É impressa a área da imagem dentro da moldura de recorte. A forma da moldura (rácio de aspeto) pode ser alterada nas [Config. papel].

Mudar o tamanho da moldura de recorte

Pode ajustar o tamanho da moldura aproximando ou afastando os dedos no ecrã.

Mover a moldura de recorte

Use as teclas em cruz <⬅➡> para mover a moldura na vertical e na horizontal.

Mudar a orientação da moldura de recorte

Toque em [↻] no ecrã para alternar a moldura de recorte entre a orientação vertical e horizontal.

3 Prima <SET> para sair da opção de recorte.

- Pode verificar a área da imagem recortada na parte superior esquerda do ecrã de definições de impressão.

- Dependendo da impressora, a área da imagem recortada pode não ser impressa conforme especificou.
- Quanto menor for a moldura de recorte, menor será a resolução de impressão da imagem.



Resolver erros da impressora

- Se a impressão não for retomada depois de solucionar um erro de impressão (sem tinta, sem papel, etc.) e selecionar **[Continuar]**, utilize os botões da impressora. Para obter detalhes sobre como retomar a impressão, consulte o manual de instruções da impressora.

Mensagens de erro

- Se ocorrer um problema durante a impressão, aparece uma mensagem de erro no ecrã da câmara. Depois de resolver o problema, retome a impressão. Para obter detalhes sobre como resolver um problema de impressão, consulte o manual de instruções da impressora.

Erro no Papel

- Confirme que o papel está colocado corretamente.

Erro no Tinteiro

- Verifique o nível de tinta e o depósito de resíduos de tinta da impressora.

Erro de Hardware

- Verifique se existe algum problema na impressora diferente de problemas relacionados com papel e tinta.

Erro de ficheiro

- Não é possível imprimir a imagem selecionada. Pode não conseguir imprimir imagens captadas com outra câmara ou editadas num computador.

Enviar imagens para um serviço Web

Esta secção descreve como utilizar serviços Web para enviar imagens.

Registrar nos serviços Web

Utilize um smartphone ou um computador para adicionar os seus serviços Web à câmara.

- É necessário um smartphone ou computador com um browser e ligação à Internet para concluir na câmara as definições do CANON iIMAGE GATEWAY e de outros serviços Web.
- Visite o site do CANON iIMAGE GATEWAY para detalhes sobre versões dos browsers (como o Microsoft Internet Explorer) e as definições necessárias para acesso ao CANON iIMAGE GATEWAY.
- Para obter informações sobre os países e regiões em que o CANON iIMAGE GATEWAY está disponível, visite o site da Canon (<http://www.canon.com/cig/>).
- Para obter instruções sobre o CANON iIMAGE GATEWAY e detalhes de definições, consulte as informações de ajuda para CANON iIMAGE GATEWAY.
- Se pretender também utilizar outros serviços Web para além do CANON iIMAGE GATEWAY, tem de ter uma conta com os serviços que pretende utilizar. Para obter mais detalhes, consulte os Web sites de cada um dos serviços Web em que se vai registar.
- As tarifas para ligar ao seu operador e as tarifas de comunicação para aceder ao ponto de acesso do seu operador são cobradas em separado.

Registrar no CANON iIMAGE GATEWAY

Ligue a câmara e o CANON iIMAGE GATEWAY, adicionando o CANON iIMAGE GATEWAY como serviço Web de destino na câmara.

Terá de introduzir um endereço de e-mail usado no computador ou no smartphone.

Passos na câmara (1)

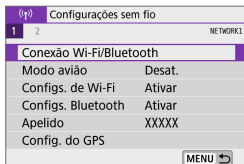

1 Selecione [(): Conexão Wi-Fi/Bluetooth].



2 Selecione [ Carregar para serviço Web].

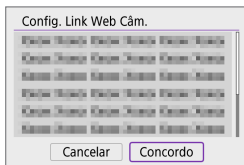

3 Selecione [Concordo].

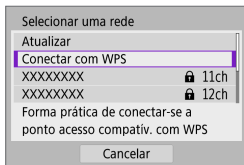

4 Estabeleça uma ligação Wi-Fi.

- Estabeleça ligação a um ponto de acesso através de Wi-Fi.

Avance para o passo 7 em  383.

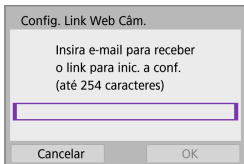

5 Introduza o seu endereço de e-mail.

- Introduza o seu endereço de e-mail, depois seleccione [OK].

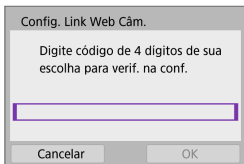

6 Introduza um número de quatro dígitos.

- Introduza um número de quatro dígitos da sua escolha e seleccione [OK].

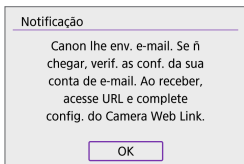

7 Seleccione [OK].

- O ícone [📶] muda para [📶].

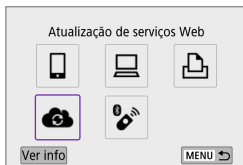

Passos no computador ou no smartphone

8 Configurar a ligação à Internet na câmara.

- Acesse à página na mensagem de notificação.
- Siga as instruções para concluir as definições na página de definições de ligação à Internet da câmara.

Passos na câmara (2)

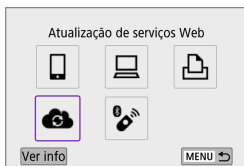

9 Adicione CANON iMAGE GATEWAY como destino.

- Selecione [☁].
CANON iMAGE GATEWAY está agora adicionado.

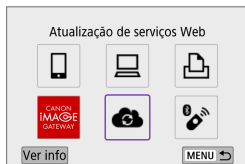

Registrar outros serviços Web

Passos no computador ou no smartphone

1 Configure o serviço Web que pretende utilizar.

- Visite o site do CANON IMAGE GATEWAY e aceda à página de definições da ligação à Internet da câmara.
- Siga as instruções no ecrã para completar as definições dos serviço Web que pretende usar.

Passos na câmara

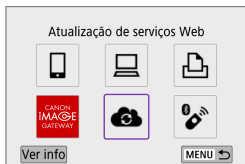

2 Adicione o serviço Web que configurou como destino.

- Selecione [(☎): Conexão Wi-Fi/Bluetooth].
- Selecione [(☁)].

Enviar imagens

Pode partilhar imagens com a sua família e amigos, enviando-as da câmara para um serviço Web registado na própria câmara ou enviando ligações Web dos álbuns online.

Ligar a serviços Web via Wi-Fi

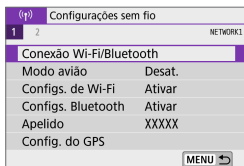

1 Seleccione [(**1**)]: **Conexão Wi-Fi/Bluetooth**].



2 Seleccione um serviço Web.

- Se aparecer o histórico ((**1**) 390), mude o ecrã com as teclas <<> <>>.
- Poderá aparecer um ecrã para seleccionar um destino, dependendo do tipo ou das definições do serviço Web ((**1**) 385).

Enviar imagens individualmente

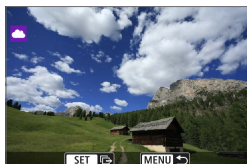

1 Seleccione uma imagem a enviar.

- Use as teclas <◀> <▶> para seleccionar as imagens a enviar e prima <SET>.
- Pode rodar o seletor <☀> no sentido contrário ao dos ponteiros do relógio para seleccionar imagens a partir da visualização em índice.

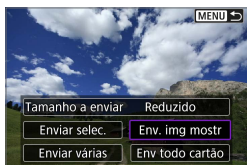

2 Seleccione [Env. img mostr].

- Em [Tamanho a enviar], pode seleccionar o tamanho de envio da imagem.
- No ecrã apresentado depois do envio das imagens, seleccione [OK] para terminar a ligação Wi-Fi.
- Quando o ecrã [Termos de uso] for apresentado, leia cuidadosamente a mensagem e seleccione [Concordo].
- Para percorrer o ecrã, use as teclas <▲> <▼>.



Enviar várias imagens selecionadas



1 Prima <SET>.

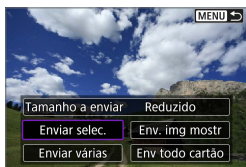

2 Seleccione [Enviar selec.].



3 Seleccione as imagens a enviar.

- Use as teclas <◀> <▶> para seleccionar as imagens a enviar e prima <SET>.
- Pode rodar o seletor <☀> no sentido contrário ao dos ponteiros do relógio para mudar para a visualização de três imagens para seleccionar imagens. Para voltar à visualização de imagem única, rode o seletor <☀> no sentido dos ponteiros do relógio.
- Depois de seleccionar as imagens a enviar, prima o botão <MENU>.

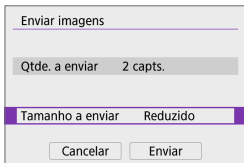

4 Seleccione [Tamanho a enviar].

- Se o YouTube estiver seleccionado como destino, **[Tamanho a enviar]** não é apresentado.
- No ecrã apresentado, seleccione um tamanho de imagem.

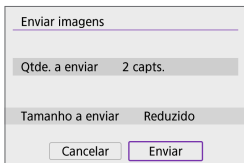
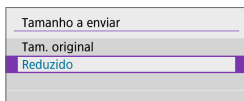

5 Seleccione [Enviar].

- No ecrã apresentado depois do envio das imagens, seleccione **[OK]** para terminar a ligação Wi-Fi.



- Quando o ecrã **[Termos de uso]** for apresentado, leia cuidadosamente a mensagem e seleccione **[Concordo]**.
- Para percorrer o ecrã, use as teclas <▲> <▼>.

Enviar um intervalo especificado de imagens

Especifique o intervalo de imagens para enviar todas as imagens dentro do intervalo de uma só vez.

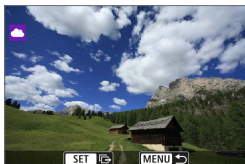

1 Prima <SET>.

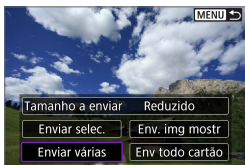

2 Selecione [Enviar várias].

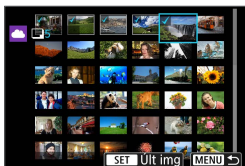

3 Especifique o intervalo de imagens.

- Selecione a primeira imagem (ponto de início).
- Selecione a primeira imagem (ponto de fim).

As imagens são selecionadas e aparece [✓].

- Para cancelar a seleção, repita este passo.
- Pode rodar o seletor <☀> para alterar o número de imagens mostradas na visualização em índice.

4 Confirme o intervalo.

- Prima o botão <MENU>.

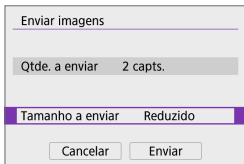

5 Seleccione [Tamanho a enviar].

- No ecrã apresentado, seleccione um tamanho de imagem.

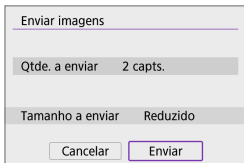
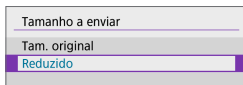

6 Seleccione [Enviar].

- No ecrã apresentado depois do envio das imagens, seleccione **[OK]** para terminar a ligação Wi-Fi.



- Quando o ecrã **[Termos de uso]** for apresentado, leia cuidadosamente a mensagem e seleccione **[Concordo]**.
- Para percorrer o ecrã, use as teclas **<▲>** **<▼>**.

Enviar todas as imagens no cartão

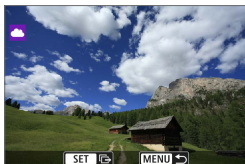

1 Prima <SET>.



2 Seleccione [Env todo cartão].

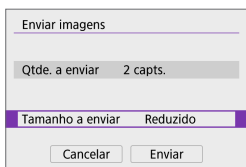

3 Seleccione [Tamanho a enviar].

- No ecrã apresentado, seleccione um tamanho de imagem.

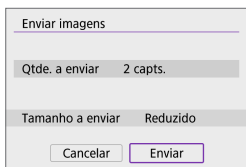
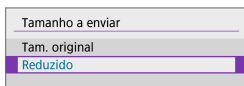

4 Seleccione [Enviar].

- No ecrã apresentado depois do envio das imagens, seleccione [OK] para terminar a ligação Wi-Fi.



- Quando o ecrã [Termos de uso] for apresentado, leia cuidadosamente a mensagem e seleccione [Concordo].
- Para percorrer o ecrã, use as teclas <▲> <▼>.

Enviar imagens que correspondem às condições de procura

Envie todas as imagens que correspondem às condições de procura definidas em **[Def. condições pesquisa img]** de uma só vez.

Para **[Def. condições pesquisa img]**, consulte “Definir condições de pesquisa de imagens” (📖 308).

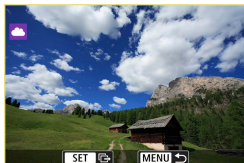

1 Prima <SET>.

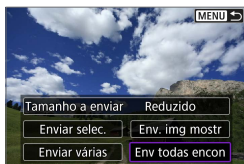

2 Selecione **[Env todas encon]**.

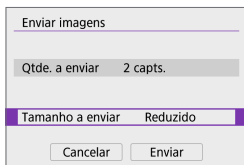

3 Selecione **[Tamanho a enviar]**.

- No ecrã apresentado, selecione um tamanho de imagem.

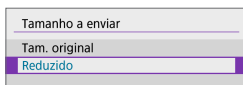

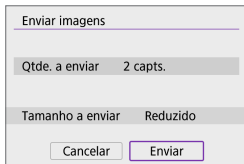

4 Seleccione [Enviar].

- No ecrã apresentado depois do envio das imagens, seleccione **[OK]** para terminar a ligação Wi-Fi.



- Quando o ecrã **[Termos de uso]** for apresentado, leia cuidadosamente a mensagem e seleccione **[Concordo]**.
- Para percorrer o ecrã, use as teclas <▲> <▼>.



- Com uma ligação Wi-Fi a um serviço Web estabelecida, não é possível tirar fotografias, mesmo que prima o botão do obturador da câmara.
- No envio de uma imagem para um serviço Web que não seja o CANON iMAGE GATEWAY, pode não aparecer uma mensagem de erro de envio mesmo que a imagem não tenha sido enviada com êxito para o serviço Web. É possível verificar esses erros no site do CANON iMAGE GATEWAY, o conteúdo do erro e tente enviar a imagem novamente.



- Consoante o serviço Web, o tipo ou o número de imagens que é possível enviar e a duração dos filmes poderão ser limitados.
- Poderá não ser possível enviar algumas imagens com **[Enviar várias]**, **[Env todo cartão]** ou **[Env todas encon]**.
- Se reduzir o tamanho de imagem, todas as imagens a enviar em simultâneo serão redimensionadas. Tenha em atenção que os filmes e as fotografias de tamanho **S2** não são reduzidos.
- A opção **[Reduzido]** só fica ativada para fotografias tiradas com câmaras do mesmo modelo que esta câmara. As fotografias tiradas com câmaras de outros modelos são enviadas sem serem redimensionadas.
- Ao aceder ao CANON iMAGE GATEWAY, pode verificar o histórico de envio dos serviços Web para os quais as imagens foram enviadas.
- Se utilizar a bateria como fonte de alimentação da câmara, certifique-se de que está totalmente carregada.

Ligação Wi-Fi via pontos de acesso

Esta secção descreve sobretudo o modo de estabelecer uma ligação Wi-Fi, utilizando um ponto de acesso compatível com WPS modo (PBC).

Primeiro, verifique a posição do botão WPS e como o deve premir.

A ligação Wi-Fi pode demorar cerca de um minuto a ser estabelecida.

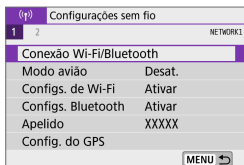

1 Seleccione [(**1**): Conexão Wi-Fi/Bluetooth].



2 Seleccione um item.

- Se aparecer o histórico (📖 390), mude o ecrã com as teclas <◀> <▶>.

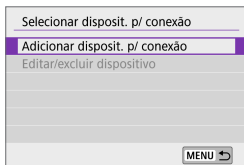

3 Seleccione [Adicionar disposit. p/ conexão].

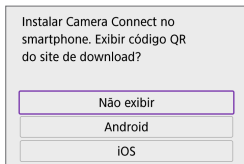

- Quando [**📱 Conectar ao smartphone**] está seleccionado, é apresentado o ecrã à esquerda. Se o Camera Connect já estiver instalado, seleccione [**Não exibir**].
- No ecrã [**Conectar ao smartphone**] apresentado a seguir, seleccione [**Conectar via Wi-Fi**].

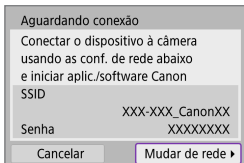

4 Selecione [Mudar de rede].

- Apresentado quando [📶], [📶], ou [📶] estiver selecionado.

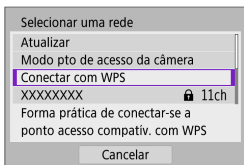

5 Selecione [Conectar com WPS].



- Para [Modo pto de acesso da câmera] apresentado no passo 5, consulte 385.

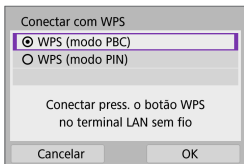

6 Selecione [WPS (modo PBC)].

- Selecione [OK].

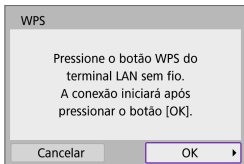

7 Estabeleça ligação ao ponto de acesso via Wi-Fi.

- Prima o botão WPS do ponto de acesso.
- Selecione [OK].

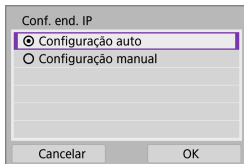

8 Seleccione [Configuração auto].

- Seleccione **[OK]** para aceder ao ecrã de definição da função Wi-Fi.
- Se ocorrer um erro com a **[Configuração auto]**, consulte 385.

9 Especificar as definições para a função Wi-Fi.

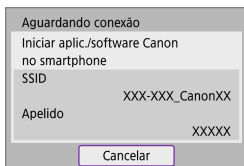

Conectar ao smartphone

- No ecrã de definição de Wi-Fi do smartphone, toque no SSID (nome de rede) mostrado na câmara e, em seguida, introduza a palavra-passe do ponto de acesso para a ligação.

Avance para o passo 8 em 333.

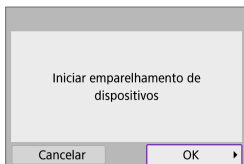

Controle remoto (EOS Utility)

Avance para o passo 7 ou 8 em 351.

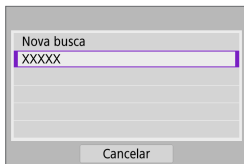

Imprimir de impressora Wi-Fi

Avance para o passo 6 em 358.

Registrar no CANON IMAGE GATEWAY

Avance para o passo 5 em 369.

Ecrã Enviar para

Poderá aparecer um ecrã para seleccionar um destino, dependendo do serviço Web.

Para registar destinos ou especificar as definições é necessário utilizar um computador. Para obter mais informações, consulte o Manual de Instruções de EOS Utility.

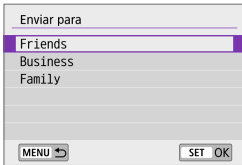

- O ecrã **[Enviar para]** pode ser apresentado.
- Selecione o destino a partir da lista de destinos registados.
- Os procedimentos de configuração de uma ligação e de envio de imagens são os mesmos que são utilizados para outros serviços Web.

Modo de ponto de acesso da câmara

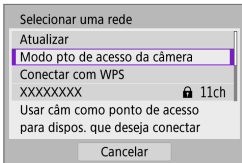

O ponto de acesso da câmara é um modo de ligação que permite ligar a câmara diretamente a cada dispositivo através de Wi-Fi.

É apresentado quando [📶], [📶] ou [📶] é selecionado em **[Conexão Wi-Fi/Bluetooth]**.

Configuração manual de endereço IP

Os itens apresentados variam consoante a função Wi-Fi.

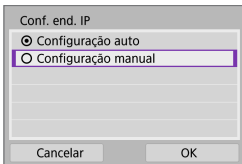

- 1 **Selecione [Configuração manual].**
 - Selecione **[OK]**.

Conf. end. IP	
Endereço IP	192.168.1.2
Másc. Sub-rede	255.255.255.0
Gateway	Desat.
<input type="button" value="Cancelar"/> <input type="button" value="OK"/>	

2 Seleccione um item.

- Seleccione um item para aceder ao ecrã para introdução numérica.
- Para usar um gateway, seleccione **[Ativar]**, depois seleccione **[Endereço]**.

Gateway	
<input checked="" type="radio"/> Ativar	
<input type="radio"/> Desat.	
Endereço	
<input type="text" value="0.0.0.0"/>	
<input type="button" value="Cancelar"/> <input type="button" value="OK"/>	

Endereço IP	
192 . 168 . 1 . 3	↻
0 1 2 3 4 5 6 7 8 9	⌵
<input type="button" value="MENU x"/>	<input type="button" value="OK"/> <input type="button" value="Cancelar"/>

3 Introduza os valores pretendidos.

- Rode o seletor <☀> para mover a posição de entrada na área superior e utilize as teclas <◀> <▶> para seleccionar o número. Prima <SET> para introduzir o número seleccionado.
- Prima o botão <MENU> para eliminar um carácter.

Conf. end. IP	
Endereço IP	192.168.1.3
Másc. Sub-rede	255.255.255.0
Gateway	Desat.
<input type="button" value="Cancelar"/> <input checked="" type="button" value="OK"/>	

4 Seleccione [OK].

- Quando concluir a definição de todos os itens necessários, seleccione **[OK]**.
- Se não tem a certeza sobre o que deve introduzir, consulte “Verificar definições de rede” (📖 419) ou pergunte ao administrador de rede ou a outra pessoa com conhecimentos sobre a rede.

Ligar a um telecomando sem fios

Esta câmara também pode ser ligada ao telecomando sem fios BR-E1 (vendido em separado) através de Bluetooth para disparo com telecomando (191).

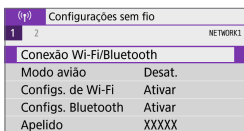

1 Selecione [**W**]: **Conexão Wi-Fi/Bluetooth**].

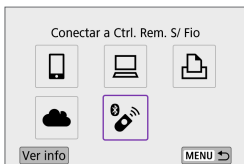

2 Selecione [**W** **T** **+**]: **Conectar a Ctrl. Rem. S/ Fio**].

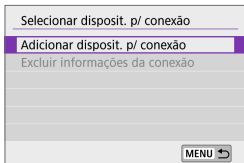

3 Selecione [**+**]: **Adicionar disposit. p/ conexão**].

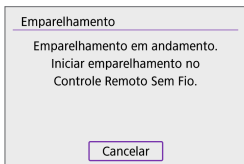

4 Emparelhe os dispositivos.

- Quando o ecrã [**Emparelhamento**] for apresentado, prima sem soltar os botões **<W>** e **<T>** no BR-E1 simultaneamente durante, pelo menos, 3 seg.
- Depois de a mensagem confirmar que a câmara está emparelhada com o BR-E1, prima **<SET>**.

Tirar fotografias

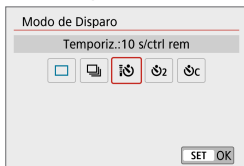

Gravação de filmes

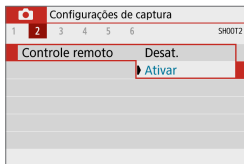

5 Configure a câmara para disparos remotos.

- Defina **[Modo de Disparo]** no separador **[📷]** para **[i📷]** (📖 135).
- Em **[Controle remoto]** no separador **[📷]**, selecione **[Ativar]**.
- Para obter instruções após a conclusão do emparelhamento, consulte o Manual de Instruções do BR-E1.

⚠️ ● A ligação Bluetooth consome carga da bateria, mesmo após a ativação da função de desligação automática da câmara.

📖 ● Quando não pretender utilizar a função Bluetooth, é aconselhável definir **[Config. Bluetooth]** para **[Desat.]** no passo 1.

Cancelar o emparelhamento

Antes de emparelhar com outro BR-E1, elimine as informações sobre o telecomando ligado.

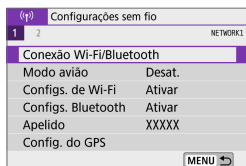

1 Selecione [(1)]: **Conexão Wi-Fi/Bluetooth**].

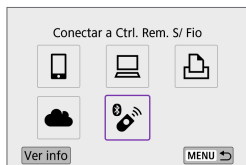

2 Selecione [Bluetooth]: **Conectar a Ctrl. Rem. S/ Fio**].

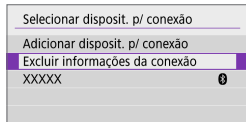

3 Selecione [Excluir informações da conexão].

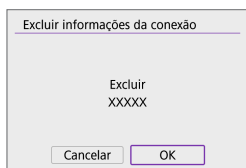

4 Selecione [OK].

Voltar a ligar via Wi-Fi

Siga estes passos para voltar a ligar a dispositivos ou serviços Web com as definições de ligação registadas.

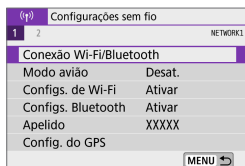

1 Seleccione [(**¶**): Conexão Wi-Fi/Bluetooth].

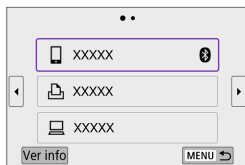

2 Seleccione um item.

- Seleccione o item ao qual pretende estabelecer ligação através de Wi-Fi no histórico apresentado. Se o item não aparecer, use nas teclas <◀> <▶> para mudar o ecrã.
- Se a opção [**Histórico conexão**] estiver definida para [**Ocultar**], o histórico não é apresentado (📖 393).

3 Utilizar o dispositivo ligado.

[📱] Smartphone

- Inicie o Camera Connect.
- Se o destino de ligação do smartphone tiver sido alterado, reponha a definição para ligar através de Wi-Fi à câmara ou ao mesmo ponto de acesso utilizado pela câmara.

Quando liga diretamente a câmara a um smartphone através de Wi-Fi, "**_Canon0A**" é apresentado no fim do SSID.

Computador

- No computador, inicie o software EOS.
- Se o destino de ligação do computador tiver sido alterado, reponha a definição para ligar através de Wi-Fi à câmara ou ao mesmo ponto de acesso utilizado pela câmara.

Quando liga diretamente a câmara a um computador através de Wi-Fi, "**_Canon0A**" é apresentado no fim do SSID.

Impressora

- Se o destino de ligação da impressora tiver sido alterado, reponha a definição para ligar através de Wi-Fi à câmara ou ao mesmo ponto de acesso utilizado pela câmara.

Quando liga diretamente a câmara a uma impressora através de Wi-Fi, "**_Canon0A**" é apresentado no fim do SSID.

Registrar várias definições de ligação

Podemos registar até 10 definições de ligação para as funções de comunicação sem fios.

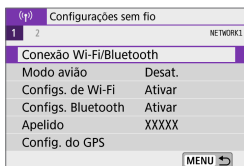

1 Seleccione [(☰)]: Conexão Wi-Fi/Bluetooth].



2 Seleccione um item.

- Se aparecer o histórico (📖 390), mude o ecrã com as teclas <<> <>>.
- Para obter detalhes sobre [(📱) **Conectar ao smartphone**], consulte “Ligar a um smartphone” (📖 321).
- Para obter detalhes sobre [(🖨️) **Controle remoto (EOS Utility)**], consulte “Ligar a um computador via Wi-Fi” (📖 349).
- Para obter detalhes sobre [(🖨️) **Imprimir de impressora Wi-Fi**], consulte “Ligar a uma impressora via Wi-Fi” (📖 357).
- Ao enviar imagens para um serviço Web, consulte “Enviar imagens para um serviço Web” (📖 367).



- Para eliminar definições de ligação, consulte 📖 399.

Definições de Wi-Fi

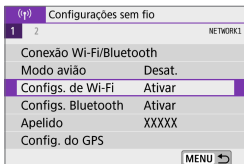

1 Selecione [(⌘)]: Configs. de Wi-Fi].

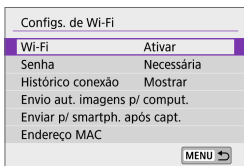

2 Selecione um item.

● Wi-Fi

Se a utilização de dispositivos eletrônicos e dispositivos sem fios for proibida, por exemplo, a bordo de aviões ou em hospitais, defina a opção para **[Desat.]** ou **[Modo avião]** (📖 401).

● Senha

Defina para **[Nenhuma]** para permitir que uma ligação Wi-Fi seja estabelecida sem palavra-passe (exceto no caso de ligação a um ponto de acesso através de Wi-Fi).

● Histórico conexão

Pode definir se pretende **[Mostrar]** ou **[Ocultar]** o histórico de dispositivos ligados através de Wi-Fi.

● Envio automático de imagens para o computador

Com o software dedicado Image Transfer Utility 2, pode enviar imagens da câmara para um computador automaticamente (📖 354).

● Enviar para smartphone após captação

As suas imagens podem ser enviadas automaticamente para um smartphone (📖 335).

● Endereço MAC

Pode verificar o endereço MAC da câmara.

Definições de Bluetooth

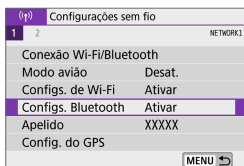

1 Selecione [(1)]: Configs. Bluetooth].

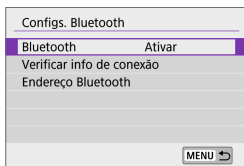

2 Selecione um item.

- **Bluetooth**

Se não pretender utilizar a função Bluetooth, selecione [**Desat.**].

- **Verificar info de conexão**

Pode verificar o nome e o estado de comunicação do dispositivo emparelhado.

- **Endereço Bluetooth**

Pode verificar o endereço Bluetooth da câmara.

Alterar o nome

Pode alterar o nome da câmara (apresentado em smartphones e outras câmaras), conforme necessário.

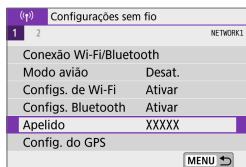

1 Selecione [(⌘): Apelido].

2 Introduza texto através do teclado virtual (📖 404).

- Quando terminar de introduzir os caracteres, prima o botão <MENU>.

Georreferenciar imagens com informações de GPS de outros dispositivos

Pode georreferenciar imagens com um smartphone ativado para Bluetooth. Conclua estas definições depois de instalar a aplicação dedicada Camera Connect (📖 322) no smartphone.

1 No smartphone, ative os serviços de localização.

2 Estabeleça uma ligação Bluetooth.

- Estabeleça uma ligação por Bluetooth entre a câmara e o smartphone (📖 323).

3 Selecione [(⌂): Config. do GPS].

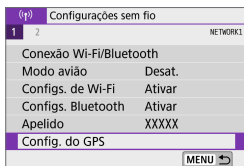

4 Selecione [GPS via Disp Mów].

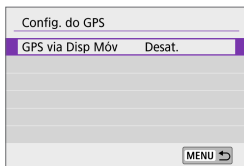

5 Selecione [Ativar].

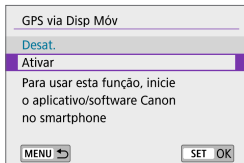

6 Tire a fotografia.

- As imagens são georreferenciadas com as informações do smartphone.

Visualização de ligação ao GPS

Pode verificar o estado da aquisição das informações de localização de um smartphone consultando a visualização **[GPS]** em ecrãs para captação de fotografias ou gravação de filmes (📖 501 e 📖 503, respetivamente).

- Cinzento: os serviços de localização estão desativados
- A piscar: as informações de localização não podem ser adquiridas
- Ativo: as informações de localização são adquiridas

Georreferenciar as imagens ao disparar

As imagens captadas enquanto **[GPS]** está ativado são georreferenciadas .

Informações de georreferenciação

Pode verificar as informações de localização adicionadas às suas fotografias no ecrã de informações de disparo (📖 256, 📖 312).



- (1) Latitude
- (2) Longitude
- (3) Altitude
- (4) UTC (Hora Universal Coordenada)



- O smartphone pode adquirir informações de localização somente enquanto estiver emparelhado com a câmara por Bluetooth.
- Informações de direção não adquiridas.
- As informações de localização adquiridas poderão não ser precisas, dependendo das condições de viagem e do estado do smartphone.
- Pode levar algum tempo para adquirir informações de localização do smartphone depois de ligar a câmara.
- As informações de localização deixam de ser adquiridas depois de qualquer uma das operações seguintes.
 - Emparelhar com telecomando sem fios via Bluetooth
 - Desligar a câmara
 - Sair do Camera Connect
 - Desativar os serviços de localização no smartphone
- As informações de localização deixam de ser adquiridas em qualquer uma das operações seguintes.
 - A câmara é desligada
 - A ligação Bluetooth termina
 - A carga restante da bateria do smartphone é baixa



- A Hora Universal Coordenada, abreviada como UTC, é basicamente o mesmo do que a Hora Média de Greenwich.
- Para filmes, são adicionadas as informações GPS adquiridas inicialmente.

Alterar ou eliminar definições de ligação

Para alterar ou apagar as definições de ligação, termine a ligação Wi-Fi primeiro.

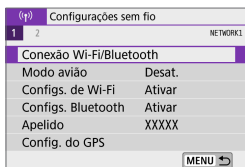

1 Selecione [(F1)]: Conexão Wi-Fi/Bluetooth].



2 Selecione um item.

- Se aparecer o histórico (📖 390), mude o ecrã com as teclas <◀> <▶>.

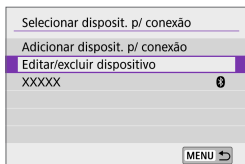

3 Selecione [Editar/excluir dispositivo].

- Pode alterar a ligação Bluetooth selecionando o smartphone identificado com [(B)] a cinzento. Após o ecrã [Conectar ao smartphone] ser apresentado, selecione [Emparelhar via Bluetooth] e prima <SET> no ecrã seguinte.

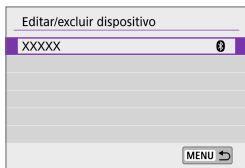

4 Selecione o dispositivo para o qual pretende alterar ou eliminar as definições de ligação.

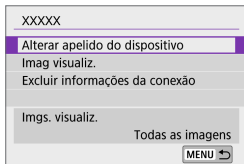

5 Seleccione um item.

- Altere ou elimine as definições de ligação no ecrã apresentado.

• Alterar apelido do dispositivo

Pode alterar o nome utilizando o teclado virtual (📖 404).

• Imagens visualizáveis (📖 345)

Apresentado quando [📱 Conectar ao smartphone] é seleccionado. Aparecem definições na parte inferior do ecrã.

• Excluir informações da conexão

Ao eliminar as informações de ligação para um smartphone emparelhado, elimine também as informações da câmara registada no smartphone (📖 329).



- Para serviços Web, visite o site do CANON iMAGE GATEWAY para eliminar as definições de ligação.

Modo avião

Pode desativar temporariamente as funções Wi-Fi e Bluetooth.

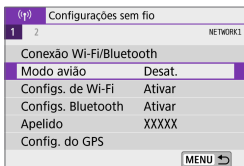

1 Selecione [(?)]: Modo avião].

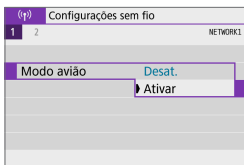

2 Defina para [Ativar].
• [(↑)] é apresentado.

Limpar definições de comunicação sem fios para repor as predefinições

É possível eliminar todas as definições de comunicação sem fios.

Ao eliminar as definições de comunicação sem fios, pode evitar que sejam expostas quando empresta ou dá a câmara a outra pessoa.

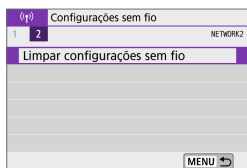

1 Selecione [(1)]: Limpar configurações sem fio].

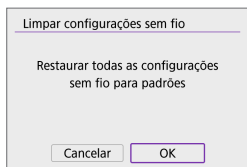

2 Selecione [OK].



- As informações nas definições de comunicações sem fios são retidas mesmo que selecione **[Config. básicas]** em **[1: Restau. câmara]**.
- Se tiver emparelhado a câmara com um smartphone, no ecrã de definições Bluetooth do smartphone, elimine as informações de ligação da câmara para a qual restaurou as predefinições de comunicação sem fios.

Ecrã Ver informações

Pode verificar os detalhes do erro e o endereço MAC da câmara.

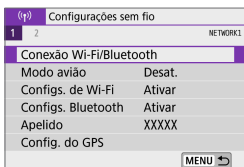

1 Selecione [(↑)]: **Conexão Wi-Fi/Bluetooth**].



2 Toque em [Ver info].

• Aparece o ecrã [Ver info].

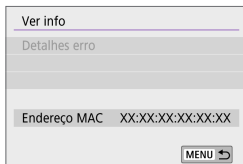

• Se ocorrer um erro, prima <SET> para ver o conteúdo do erro.

Operações com o teclado virtual

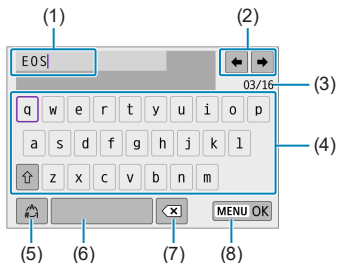

(1) Área de introdução de texto

(2) Teclas de cursor, para mover na área de introdução

(3) N.º atual de caracteres/
n.º disponíveis

(4) Teclado

(5) Alternar entre os modos de introdução

(6) Espaço

(7) Eliminar um carácter na área de introdução

(8) Terminar a introdução de texto

- Para mover o cursor entre (1), rode o seletor <☀>.
- Para mover entre (2) e (4)–(7), utilize as teclas em cruz <⬆⬇⬇⬆>.
- Prima <SET> para confirmar a introdução ou quando mudar de modo de introdução.

Reagir a mensagens de erro

Se ocorrer um erro, visualize os detalhes do erro seguindo um dos procedimentos abaixo. Em seguida, elimine a causa do erro consultando os exemplos apresentados neste capítulo.

- No ecrã **[Ver info]**, prima <SET> (📖 403).
- Selecione **[Detalhes erro]** no ecrã **[Wi-Fi ativado]**.

Clique na página do número de código de erro no quadro seguinte para avançar para a página correspondente.

11 (📖 406)	12 (📖 406)	21 (📖 407)	22 (📖 408)
23 (📖 409)	61 (📖 410)	63 (📖 411)	64 (📖 411)
65 (📖 412)	66 (📖 412)	67 (📖 412)	68 (📖 413)
69 (📖 413)	91 (📖 413)	121 (📖 413)	125 (📖 414)
126 (📖 414)	127 (📖 414)	141 (📖 414)	142 (📖 414)
151 (📖 415)	152 (📖 415)		



- Se ocorrer um erro, **[Err**]** é apresentado no canto superior direito do ecrã **[Conexão Wi-Fi/Bluetooth]**. Depois de a câmara ser desligada, deixa de ser apresentado.

11: Destino conexão não encontrado

- No caso de [❏], o Camera Connect está em execução?
 - ➔ Estabeleça uma ligação utilizando o Camera Connect (📖 333).
- No caso de [❐], o software EOS está em execução?
 - ➔ Inicie o EOS Software e restabeleça a ligação (📖 351).
- No caso de [❑], a impressora está ligada?
 - ➔ Ligue a impressora.
- A câmara e o ponto de acesso estão definidos para utilizar a mesma palavra-passe para autenticação?
 - ➔ Este erro ocorre se as palavras-passe não coincidirem quando o método de autenticação estiver definido para **[Sistema aberto]**. Verifique os caracteres maiúsculos e minúsculos, uma vez que a definição é sensível a maiúsculas e minúsculas. Certifique-se de está definida a palavra-passe correta para autenticação na câmara (📖 404).

12: Destino conexão não encontrado

- O dispositivo de destino e o ponto de acesso estão ligados?
 - ➔ Ligue a alimentação do dispositivo de destino e do ponto de acesso e aguarde alguns momentos. Se continuar a não conseguir estabelecer uma ligação, execute novamente os procedimentos para estabelecer a ligação.

21: Nenhum endereço atribuído pelo servidor DHCP

O que deve verificar na câmara

- Na câmara, o endereço IP está definido para **[Configuração auto]**. Esta é a definição correta?
 - ➔ Se não for utilizado um servidor DHCP, especifique as definições depois de definir o endereço IP para **[Configuração manual]** na câmara (📖 385).

O que deve verificar no servidor DHCP

- O servidor DHCP está ligado?
 - ➔ Ligue o servidor DHCP.
- Há endereços suficientes para atribuição pelo servidor DHCP?
 - ➔ Aumente o número de endereços atribuídos pelo servidor DHCP.
 - ➔ Remova da rede endereços atribuídos a dispositivos pelo servidor DHCP, para reduzir o número de endereços em utilização.
- O servidor DHCP está a funcionar corretamente?
 - ➔ Verifique as definições do servidor DHCP para ter a certeza de que está a funcionar corretamente como um servidor DHCP.
 - ➔ Se for caso disso, pergunte ao seu administrador de rede se o servidor DHCP está disponível.

22: Sem resposta do servidor DNS

O que deve verificar na câmara

- Na câmara, a definição de endereço IP do servidor DNS corresponde ao endereço real do servidor?
 - ➔ Defina o endereço IP para **[Configuração manual]**. Em seguida, na câmara, defina o endereço IP que corresponde ao endereço do servidor DNS utilizado (📖 385, 📖 419).

O que deve verificar no servidor DNS

- O servidor DNS está ligado?
 - ➔ Ligue o servidor DNS.
- As definições de servidor DNS para endereços IP e os nomes correspondentes estão corretos?
 - ➔ No servidor DNS, verifique se os endereços IP e os nomes correspondentes foram introduzidos corretamente.
- O servidor DNS está a funcionar corretamente?
 - ➔ Verifique as definições de servidor DNS para ter a certeza de que está a funcionar corretamente como um servidor DNS.
 - ➔ Se for caso disso, pergunte ao seu administrador de rede se o servidor DNS está disponível.

O que deve verificar na rede a nível global

- A rede à qual está a tentar estabelecer ligação através de Wi-Fi inclui um router ou dispositivo semelhante que funciona como um gateway?
 - ➔ Se for caso disso, pergunte ao seu administrador de rede o endereço gateway de rede e introduza-o na câmara (📖 419, 📖 385).
 - ➔ Verifique se a definição de endereço gateway foi corretamente introduzida em todos os dispositivos de rede, incluindo a câmara.

23: Há um dispositivo com o mesmo endereço IP na rede selecionada

O que deve verificar na câmara

- A câmara e outro dispositivo ligado através de Wi-Fi à mesma rede têm o mesmo endereço IP?
 - ➔ Altere o endereço IP da câmara para evitar utilizar o mesmo endereço de outro dispositivo da rede. Caso contrário, altere o endereço IP do dispositivo que tem um endereço duplicado.
 - ➔ Se o endereço IP da câmara estiver definido para **[Configuração manual]** nos ambientes de rede que utilizem um servidor DHCP, altere a definição para **[Configuração auto]** (📖 384).



Reagir a mensagens de erro 21-23

- Verifique também os seguintes pontos ao responder a erros com os números 21-23.
- **A câmara e o ponto de acesso estão definidos para utilizar a mesma palavra-passe para autenticação?**
 - Este erro ocorre se as palavras-passe não coincidirem quando o método de autenticação estiver definido para **[Sistema aberto]**. Verifique os caracteres maiúsculos e minúsculos, uma vez que a definição é sensível a maiúsculas e minúsculas. Certifique-se de está definida a palavra-passe correta para autenticação na câmara (📖 404).

61: Rede LAN sem fio SSID selecionada não encontrada

- Existem obstáculos a bloquear a linha de visão entre a câmara e a antena do ponto de acesso?
 - ➔ Desloque a antena do ponto de acesso para uma posição claramente visível a partir do ponto de vista da câmara (📖 416).

O que deve verificar na câmara

- A definição SSID na câmara coincide com a mesma definição no ponto de acesso?
 - ➔ Verifique o SSID no ponto de acesso e, em seguida, defina o mesmo SSID na câmara.

O que deve verificar no ponto de acesso

- O ponto de acesso está ligado?
 - ➔ Ligue o ponto de acesso.
- Se a filtragem por endereço MAC estiver ativa, o endereço MAC da câmara utilizada está registado no ponto de acesso?
 - ➔ Registe o endereço MAC da câmara utilizada no ponto de acesso. O endereço MAC da câmara pode ser verificado no ecrã **[Ver info]** (📖 403).

63: Falha na autenticação da LAN sem fio

- A câmara e o ponto de acesso estão definidos para utilizar o mesmo método de autenticação?
 - ➔ A câmara suporta os seguintes métodos de autenticação: **[Sistema aberto]**, **[Chave compartilh.]** ou **[WPA/WPA2-PSK]**.
- A câmara e o ponto de acesso estão definidos para utilizar a mesma palavra-passe para autenticação?
 - ➔ Verifique os caracteres maiúsculos e minúsculos, uma vez que a definição é sensível a maiúsculas e minúsculas. Certifique-se de está definida a palavra-passe correta para autenticação na câmara.
- Se a filtragem por endereço MAC estiver ativa, o endereço MAC da câmara utilizada está registado no ponto de acesso?
 - ➔ Registe o endereço MAC da câmara utilizada no ponto de acesso. O endereço MAC da câmara pode ser verificado no ecrã **[Ver info]** (📖 403).

64: Impossível conectar-se ao terminal LAN sem fio

- A câmara e o ponto de acesso estão definidos para utilizar o mesmo método de encriptação?
 - ➔ A câmara suporta os seguintes métodos de encriptação: WEP, TKIP e AES.
- Se a filtragem por endereço MAC estiver ativa, o endereço MAC da câmara utilizada está registado no ponto de acesso?
 - ➔ Registe o endereço MAC da câmara utilizada no ponto de acesso. O endereço MAC da câmara pode ser verificado no ecrã **[Ver info]** (📖 403).

65: Perda de conexão da LAN sem fio

- Existem obstáculos a bloquear a linha de visão entre a câmara e a antena do ponto de acesso?
 - ➔ Desloque a antena do ponto de acesso para uma posição claramente visível a partir do ponto de vista da câmara (📖 416).
- A ligação Wi-Fi perdeu-se por alguma razão e a ligação não pode ser restaurada.
 - ➔ São possíveis as razões seguintes: acesso excessivo ao ponto de acesso a partir de outro dispositivo, um forno micro-ondas ou aparelho semelhante em utilização nas proximidades (está a interferir com a IEEE 802.11b/g/n (frequência 2,4 GHz)), influência de chuva ou humidade elevada (📖 416).

66: Senha incorreta da LAN sem fio

- A câmara e o ponto de acesso estão definidos para utilizar a mesma palavra-passe para autenticação?
 - ➔ Verifique os caracteres maiúsculos e minúsculos, uma vez que a definição é sensível a maiúsculas e minúsculas. Certifique-se de está definida a palavra-passe correta para autenticação na câmara.

67: Método de criptografia incorreto da LAN sem fio

- A câmara e o ponto de acesso estão definidos para utilizar o mesmo método de encriptação?
 - ➔ A câmara suporta os seguintes métodos de encriptação: WEP, TKIP e AES.
- Se a filtragem por endereço MAC estiver ativa, o endereço MAC da câmara utilizada está registado no ponto de acesso?
 - ➔ Registe o endereço MAC da câmara utilizada no ponto de acesso. O endereço MAC da câmara pode ser verificado no ecrã **[Ver info]** (📖 403).

68: Não foi possível conectar ao terminal LAN sem fio. Tente novamente desde o início.

- Premiu sem soltar o botão WPS (Wi-Fi Protected Setup) do ponto de acesso pelo período de tempo especificado?
 - ➔ Prima sem soltar o botão WPS pelo período de tempo especificado no manual de instruções do ponto de acesso.
- Está a tentar estabelecer uma ligação próximo do ponto de acesso?
 - ➔ Tente estabelecer a ligação quando ambos os dispositivos estiverem ao alcance um do outro.

69: Foram encontrados diversos terminais LAN sem fio. Não foi possível conectar. Tente novamente desde o início.

- A ligação está em curso a partir de outros pontos de acesso no modo de ligação Pushbutton (modo PBC) do WPS (Wi-Fi Protected Setup).
 - ➔ Aguarde um momento antes de tentar estabelecer a ligação.

91: Outro erro

- Ocorreu um problema que não o número de código de erro 11 a 69.
 - ➔ Desligue e volte a ligar o interruptor de alimentação da câmara.

121: Espaço livre insuficiente no servidor

- O servidor Web de destino não tem espaço livre suficiente.
 - ➔ Apague imagens desnecessárias do servidor Web, verifique o espaço livre no mesmo e tente enviar novamente os dados.

125: Verificar as configurações de rede

- A rede está ligada?
 - ➔ Verifique o estado de ligação da rede.

126: Impossível conectar ao servidor

- O CANON iIMAGE GATEWAY está em manutenção ou a carga está temporariamente concentrada.
 - ➔ Tente ligar novamente ao serviço Web mais tarde.

127: Ocorreu um erro

- Ocorreu um problema que não o número de código de erro 121 a 126 enquanto a Câmara estava ligada ao serviço Web.
 - ➔ Tente voltar a estabelecer a ligação Wi-Fi ao serviço Web.

141: Impressora ocupada. Tente conectar novamente.

- A impressora está a efetuar um processo de impressão?
 - ➔ Tente novamente estabelecer a ligação Wi-Fi à impressora depois de o processo de impressão terminar.
- Existe outra câmara ligada à impressora através de Wi-Fi?
 - ➔ Tente novamente estabelecer a ligação Wi-Fi à impressora depois de a ligação Wi-Fi à outra câmara terminar.

142: Impossível obter informações da impressora. Reconecte e tente novamente.

- A impressora está ligada?
 - ➔ Tente novamente estabelecer a ligação Wi-Fi depois de ligar a alimentação da impressora.

151: Transmissão cancelada

- A transferência automática de imagens para o computador foi interrompida.
 - ➔ Reinicie a câmara para retomar a transferência automática de imagens.

152: Chave proteção contra gravaç. está na posição travada

- A patilha de proteção contra gravação do cartão está definida para a posição de bloqueio?
 - ➔ Desloque a patilha de proteção contra gravação do cartão para a posição de gravar.

Notas sobre Funções de Comunicação Sem Fios

Em caso de diminuição da velocidade de transmissão, perda da ligação ou outros problemas ao utilizar as funções de comunicação sem fios, tente as seguintes ações corretivas.

Distância entre a câmara e o smartphone

Se a câmara estiver muito afastada do smartphone, pode não ser possível estabelecer uma ligação Wi-Fi, mesmo que seja possível estabelecer uma ligação Bluetooth. Nesse caso, aproxime a câmara do smartphone e estabeleça uma ligação Wi-Fi.

Local de instalação da antena do ponto de acesso

- Para utilização no interior, instale o dispositivo na divisão onde vai utilizar a câmara.
- Instale o dispositivo num local onde não exista interferência de pessoas ou objetos entre o dispositivo e a câmara.

Dispositivos eletrónicos próximos

Se a velocidade de transmissão Wi-Fi diminuir devido à influência dos seguintes dispositivos eletrónicos, pare de os utilizar ou afaste-se mais dos dispositivos para transmitir a comunicação.

- A câmara comunica através de Wi-Fi por IEEE 802.11b/g/n utilizando ondas de rádio na frequência 2,4 GHz. Por este motivo, a velocidade de transmissão Wi-Fi diminuirá se existirem nas proximidades dispositivos Bluetooth, fornos micro-ondas, telefones sem fios, microfones, smartphones, outras câmaras ou dispositivos semelhantes na mesma banda de frequência.

Precauções para utilizar várias câmaras

- Ao ligar várias câmaras a um ponto de acesso através de Wi-Fi, certifique-se de que os endereços IP das câmaras são diferentes.
- Se forem ligadas várias câmaras ao mesmo ponto de acesso através de Wi-Fi, a velocidade de transmissão diminui.
- Quando existem vários pontos de acesso IEEE 802.11b/g/n (frequência 2,4 GHz), deixe um intervalo de cinco canais entre cada canal Wi-Fi de modo a reduzir a interferência de ondas de rádio. Por exemplo, utilize os canais 1, 6 e 11, os canais 2 e 7 ou os canais 3 e 8.

Utilizar o telecomando sem fios BR-E1

- O BR-E1 não pode ser utilizado quando a câmara e o smartphone são emparelhados via Bluetooth. Mude a ligação da câmara para o telecomando sem fios em [ **Conectar a Ctrl. Rem. S/ Fio**] em [^(*)]: **Conexão Wi-Fi/Bluetooth**].

Segurança

Caso as definições de segurança não tenham sido corretamente configuradas, podem ocorrer os seguintes problemas.

- **Monitorização de transmissões**

Terceiros com intenções maliciosas podem monitorizar as transmissões de Wi-Fi e tentar obter os dados que estão a ser enviados.

- **Acesso não autorizado à rede**

Terceiros com intenções maliciosas podem obter acesso não autorizado à rede que está a utilizar para roubar, modificar ou destruir informação. Além disso, o utilizador pode ser vítima de outros tipos de acesso não autorizado como, por exemplo, usurpação de identidade (em que uma pessoa assume a identidade de outra para obter acesso a informações não autorizadas) ou ataques "springboard" (em que uma pessoa obtém acesso não autorizado à rede do utilizador como ponto de partida para encobrir o seu rastro ao infiltrar-se noutros sistemas).

Recomenda-se que utilize os sistemas e as funções destinados a proteger bem a sua rede, para evitar esses tipos de problemas.

Verificar definições de rede

● Windows

Abra a **[Linha de comandos]** do Windows, digite ipconfig/all e prima a tecla <Enter>.

Além do endereço IP atribuído ao computador, aparecem também as informações relativas a máscara de sub-rede, gateway e servidor DNS.

● Mac OS

Em Mac OS X, abra a aplicação **[Terminal]**, escreva ifconfig -a e prima a tecla <Return>. O endereço IP atribuído ao computador está indicado no item **[en0]** junto a **[inet]**, no formato "****.***.***.***".

* Para obter informações sobre a aplicação **[Terminal]**, consulte a ajuda do Mac OS X.

Para evitar utilizar o mesmo endereço IP para o computador e para outros dispositivos na rede, altere o número mais à direita ao configurar o endereço IP atribuído à câmara nos processos descritos em  385.

Exemplo: 192.168.1.10

Estado da comunicação sem fios

É possível verificar o estado da comunicação sem fios no ecrã.

Ecrã de visualização de informações durante os disparos



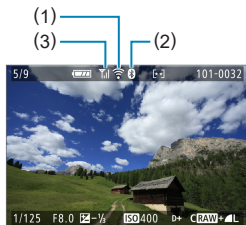

- (1)
- (2)
- (3)

Ecrã de visualização de informações durante a reprodução





- (1)
- (2)
- (3)

- (1) Função Wi-Fi
- (2) Função Bluetooth
- (3) Força do sinal sem fios

Estado da comunicação		Ecrã	
		Função Wi-Fi	Força do sinal sem fios
Não conectado	Wi-Fi: Desat.		Desativar
	Wi-Fi: Ativar		
A ligar		 (A piscar)	
Conectado			
A enviar dados		 (Animado)	
Erro de ligação		 (A piscar)	

Indicador da Função Bluetooth

Função Bluetooth	Estado da ligação	Ecrã
[Ativar]	Bluetooth ligado	
	Bluetooth não ligado	
[Desat.]	Bluetooth não ligado	Não visualizado



- O estado "Bluetooth não ligado" é indicado quando está ligado a computadores, impressoras ou serviços Web via Wi-Fi.

Definições de funções

Este capítulo descreve as definições de menu no separador Configurações de função ([**F**]).

- Um ícone ☆ à direita de um título de página indica que a função só está disponível nos modos de disparo avançado ([**P**], [**Tv**], [**Av**] ou [**M**]) ou nos modos de filme [**Fv**] ([**Fv**] ou [**Fv**^M]).

Menus de separadores: Definições de funções

Definições de funções 1

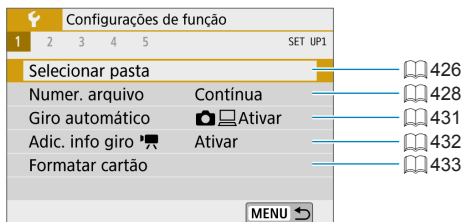

Definições de funções 2

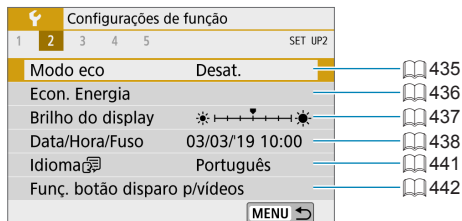

Definições de funções 3

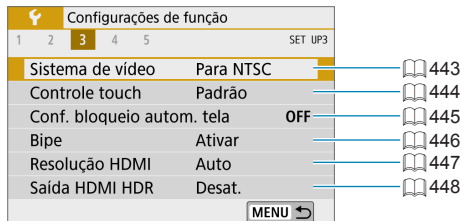

Selecionar pasta

Pode criar e selecionar livremente a pasta onde pretende guardar as imagens captadas.

Criar uma pasta

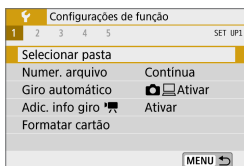

1 Seleccione [F: Selecionar pasta].

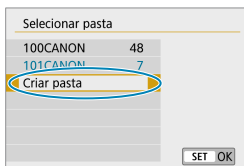

2 Seleccione [Criar pasta].



3 Seleccione [OK].

Selecionar uma pasta

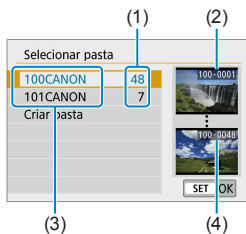

- Selecione uma pasta no ecrã de seleção de pastas.
- As imagens captadas são armazenadas na pasta selecionada.

- (1) Quantidade de imagens na pasta
- (2) Número de ficheiro mais baixo
- (3) Nome da pasta
- (4) Número de ficheiro mais alto



Pastas

- Uma pasta pode conter um máximo de 9999 imagens (número de ficheiro 0001-9999). Quando uma pasta ficar cheia, uma nova pasta cujo número atribuído está uma unidade acima do anterior é criada automaticamente. Além disso, se executar um reinício manual (📖 430), uma nova pasta é criada automaticamente. Podem ser criadas pastas com números de 100 a 999.

Criar pastas com um computador

- Com o cartão aberto no ecrã, crie uma nova pasta chamada **"DCIM"**. Abra a pasta DCIM e crie todas as pastas que forem necessárias para guardar e organizar as suas imagens. O nome da pasta tem de seguir o formato **"100ABC_D"**. Os primeiros três dígitos correspondem sempre ao número da pasta (de 100 a 999). Os cinco caracteres finais podem ser qualquer combinação de letras maiúsculas e minúsculas de A a Z, números e o carácter de sublinhado "_". Não é possível utilizar o espaço. Tenha também em atenção que dois nomes de pasta não podem partilhar o mesmo número de pasta com três dígitos (por exemplo, "100ABC_D" e "100W_XYZ"), mesmo que os restantes cinco caracteres em cada nome sejam diferentes.

Numeração dos ficheiros

As imagens captadas guardadas numa pasta recebem um número de ficheiro de 0001 a 9999. Pode alterar a forma como os ficheiros de imagem são numerados.

(Exemplo) **IMG_0001.JPG**

Número de ficheiro

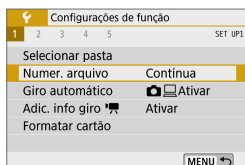

1 Seleccione [☒: Numer. arquivo].

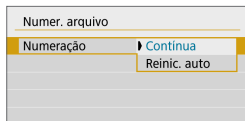

2 Defina o item.

- Seleccione [Numeração].
- Seleccione [Contínua] ou [Reinic. auto].

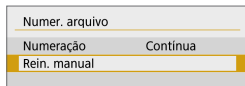

- Se pretender reiniciar a numeração de ficheiros, seleccione [Rein. manual] (📖 430).
- Seleccione [OK] para criar uma nova pasta e o número de ficheiro começará por 0001.

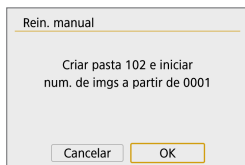

- Se, na pasta com o número 999, o número de ficheiro atingir 9999, não vai poder fotografar, mesmo que o cartão ainda disponha de capacidade de armazenamento. Aparece uma mensagem no ecrã a pedir que substitua o cartão. Substitua-o por um cartão novo.

Contínua

Quando pretende continuar a sequência de numeração de ficheiros, mesmo depois de o cartão ser substituído ou de ser criada uma nova pasta.

Mesmo depois de substituir o cartão ou criar uma nova pasta, a sequência de numeração de ficheiros continua até 9999. Isto é útil se quiser guardar as imagens numeradas em qualquer local entre 0001 e 9999 em vários cartões ou pastas numa pasta de um computador.

Se o cartão de substituição ou pasta existente já contiver imagens gravadas anteriormente, a numeração dos ficheiros das novas imagens pode continuar a partir da numeração de ficheiros das imagens existentes no cartão ou pasta. Se optar pela numeração de ficheiros contínua, deve utilizar sempre um cartão formatado de novo.

Numeração de ficheiros depois de substituir o cartão

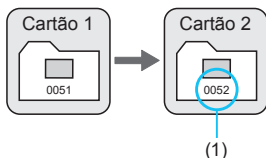

Numeração de ficheiros depois de criar uma pasta

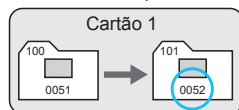

(1) Próximo número de ficheiro sequencial

Reposição automática

Quando pretende repor a numeração de ficheiros a partir de 0001 de cada vez que o cartão é substituído ou uma nova pasta é criada.

Quando substitui o cartão ou cria uma pasta, a numeração de ficheiros reinicia-se a partir de 0001, relativamente às novas imagens guardadas. Este procedimento é útil se quiser organizar as imagens por cartões ou pastas.

Se o cartão de substituição ou pasta existente já contiver imagens gravadas anteriormente, a numeração dos ficheiros das novas imagens pode continuar a partir da numeração de ficheiros das imagens existentes no cartão ou pasta. Se quiser guardar imagens com a numeração de ficheiros a começar a partir de 0001, utilize sempre um cartão formatado de novo.

Numeração de ficheiros depois de substituir o cartão

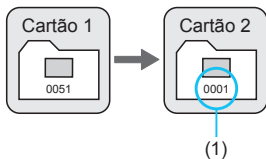

Numeração de ficheiros depois de criar uma pasta

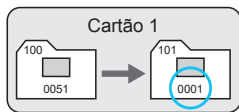

(1) A numeração de ficheiros é reposta

Reposição manual

Quando pretender repor a numeração de ficheiros para 0001 ou iniciar uma numeração de ficheiros a partir de 0001 numa nova pasta.

Quando reinicia manualmente a numeração de ficheiros, é criada uma nova pasta automaticamente e a numeração dos ficheiros de imagens guardados nessa pasta começa a partir de 0001.

Este procedimento é útil se pretender utilizar pastas diferentes para as imagens captadas no dia anterior e para aquelas captadas, por exemplo, no próprio dia.

Rotação automática

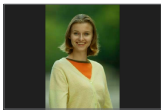

Pode alterar as definições de rotação automática que endireitam as imagens captadas na orientação vertical quando estas são apresentadas.

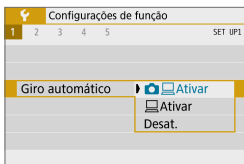

1 Selecione [**☰**: Giro automático].

2 Selecione um item.

-  **Ativar**

Roda automaticamente imagens para visualização na câmara e em computadores.

-  **Ativar**

Roda automaticamente imagens apenas para visualização em computadores.

- **Desat.**



- As imagens captadas com a rotação automática definida para **[Desat.]** não rodam durante a reprodução, mesmo que defina a rotação automática posteriormente para **[Ativar]**.



- Se tirar uma fotografia com a câmara apontada para cima ou para baixo, a rotação automática para que seja vista na posição adequada pode não ser executada corretamente.
- Se as imagens não forem rodadas automaticamente num computador, tente usar o software EOS.

Adicionar informações de orientação aos filmes

Para os filmes gravados com a câmara na vertical, é possível adicionar automaticamente as informações de orientação que indicam o lado voltado para cima para permitir a reprodução em smartphones ou noutros dispositivos com a mesma orientação.

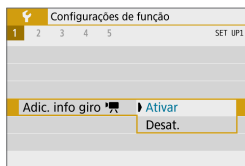

1 Selecione [**⌘**: Adic. info giro **⌘**].

2 Selecione um item.

- **Ativar**

Reproduza filmes em smartphones ou noutros dispositivos na orientação em que foram gravados.

- **Desat.**

Reproduza filmes na horizontal em smartphones ou noutros dispositivos, independentemente da orientação da gravação.

- Os filmes são reproduzidos horizontalmente na câmara, independentemente da definição [**⌘**: Adic. info giro **⌘**].

Formatar cartão

Se o cartão for novo ou se tiver sido anteriormente formatado (inicializado) noutra câmara ou num computador, formate-o com esta câmara.



- Ao formatar o cartão, todas as imagens e dados nele contidos são apagados. Até as imagens protegidas são apagadas, por isso, certifique-se de que não há nada que queira guardar. Se necessário, transfira as imagens e os dados para um computador, etc., antes de formatar o cartão.

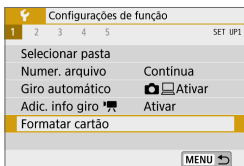

1 Seleccione [F: Formatar cartão].

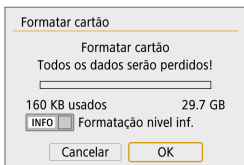

2 Formate o cartão.

- Seleccione [OK].

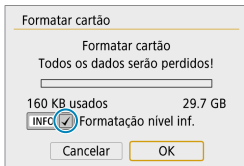

- Para efetuar uma formatação de nível inferior, prima o botão <INFO> para colocar uma marca de verificação <✓> em [Formatação nível inf.] e seleccione [OK].



- A capacidade do cartão que aparece no ecrã de formatação do cartão pode ser inferior à capacidade indicada no cartão.
- Este dispositivo incorpora tecnologia exFAT licenciada da Microsoft.



Formate o cartão nos seguintes casos:

- Se o cartão for novo.
- Se o cartão tiver sido formatado numa câmara ou num computador diferente.
- Se o cartão estiver cheio de imagens ou dados.
- Se for apresentado um erro relacionado com o cartão (📖 493).

Formatação de nível inferior

- Efetue uma formatação de nível inferior se a velocidade de gravação ou leitura do cartão parecer baixa ou se pretender apagar os dados do cartão.
- Uma vez que irá formatar todos os setores graváveis no cartão, a formatação de nível inferior será mais demorada do que a formatação normal.
- Durante a formatação de nível inferior, pode cancelar a formatação selecionando **[Cancelar]**. Mesmo neste caso, a formatação normal já estará concluída e pode utilizar o cartão como habitualmente.

Formatos de ficheiro do cartão

- Os cartões SD/SDHC são formatados em FAT32. Os cartões SDXC são formatados em exFAT.
- No caso de gravação de um filme com um cartão formatado em exFAT, o filme é gravado num só ficheiro (em vez de ser dividido em vários ficheiros), mesmo que exceda os 4 GB. (O ficheiro de filme irá exceder os 4 GB.)



- Pode não ser possível usar cartões SDXC formatados com esta câmara noutras câmaras. Tenha também em atenção que os cartões formatados exFAT podem não ser reconhecidos por alguns sistemas operativos de computador ou leitores de cartão.
- Formatar ou apagar dados num cartão não apaga completamente os dados. Tenha isso em conta quando vender ou quando se desfizer do cartão. Ao eliminar cartões de memória, tome medidas no sentido de proteger informações pessoais, se necessário, destruindo fisicamente os cartões.

Modo económico

Pode economizar energia da bateria enquanto o ecrã de disparo é apresentado. Quando a câmara não está em utilização, o ecrã escurece para reduzir o consumo da bateria.

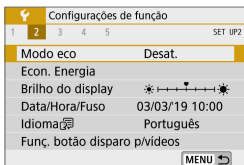

1 Selecione [**☽**: Modo eco].

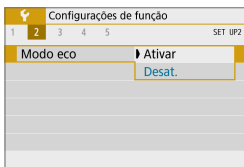

2 Selecione [Ativar].

- Se a câmara não for utilizada, o ecrã escurece dentro de cerca de 2 segundos e desliga-se dentro de cerca de 10 segundos.



- Para reativar o ecrã e se preparar para disparar quando o ecrã foi desligado há menos de três minutos, prima o botão do obturador até metade.
- A câmara desliga-se automaticamente após cerca de três minutos de inatividade quando o ecrã é desligado.

Economia de energia

Pode ajustar o tempo de quando o ecrã e a câmara desligam automaticamente ([**Display desl.**] e [**Deslig. Autom.**]).

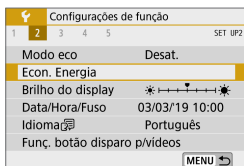

1 Seleccione [**☿**: Econ. energia].

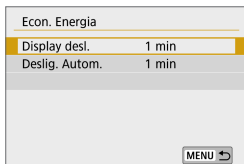

2 Seleccione um item.



- Mesmo quando [**Deslig. Autom.**] está definido para [**Desat.**], o ecrã desliga-se após o tempo definido em [**Display desl.**].
- [**Display desl.**] e [**Deslig. Autom.**] não estarão disponíveis se definir o Modo Eco como [**Ativar**].

Brilho do ecrã

O brilho do ecrã é ajustável.

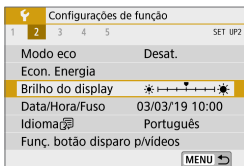

1 Selecione [**F**: Brilho do display].

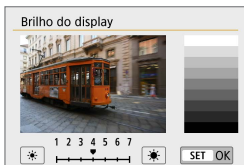

2 Faça o ajuste.

- Consultando o gráfico cinzento, prima as teclas <◀> <▶> para ajustar o brilho e prima <SET>.



- Para verificar a exposição da imagem, recomenda-se que consulte o histograma (📖 312).

Data/Hora/Fuso

Quando liga a câmara pela primeira vez ou em caso de reposição da data/hora/fuso, siga os passos abaixo para definir primeiro o fuso horário. Ao definir o fuso horário primeiro, pode simplesmente ajustar esta definição conforme necessário no futuro e a data/hora serão atualizadas em conformidade.

Uma vez que as imagens captadas serão anexadas com o informação de data e hora do disparo, certifique-se de que define a sua data/hora.

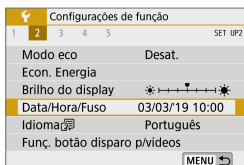

1 Seleccione [☿: Data/Hora/Fuso].

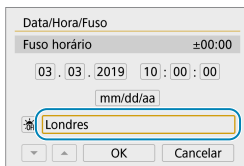

2 Acerte o fuso horário.

- Use as teclas <◀> <▶> para seleccionar [Fuso horário].

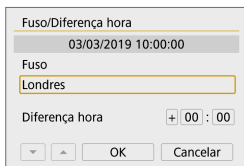

- Prima <SET>.

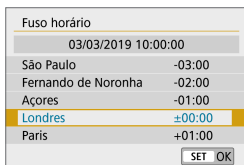

- Use as teclas <▲> <▼> para seleccionar o fuso horário e prima <SET>.
- Se o fuso horário não estiver listado, prima o botão <MENU> e, em seguida, defina a diferença de tempo UTC em [Diferença hora].

- Use as teclas <◀> <▶> para selecionar **[Diferença hora]** (+/-/hora/ minuto) e prima <SET>.
- Use as teclas <▲> <▼> para definir o item e prima <SET>.
- Depois de introduzir o fuso horário ou a diferença horária, use as teclas <◀> <▶> para selecionar **[OK]** e prima <SET>.

3 Acerte a data e a hora.

- Use as teclas <◀> <▶> para selecionar um item e prima <SET>.
- Use as teclas <▲> <▼> para definir o item e prima <SET>.

4 Defina o horário de verão.

- Defina o item conforme necessário.
- Use as teclas <◀> <▶> para selecionar **[☀]** e prima <SET>.
- Use as teclas <▲> <▼> para selecionar **[☀]** e prima <SET>.
- Se definir o horário de verão para **[☀]**, a hora especificada no passo 3 avança 1 hora. Se definir **[☁]**, o horário de verão é cancelado e a hora recua 1 hora.

5 Saia da definição.

- Use as teclas <◀> <▶> para selecionar **[OK]**.

-  As definições de data/hora/fuso horário podem ser repostas quando guardar a câmara sem a bateria, quando a bateria se descarregar ou se a câmara estiver exposta durante muito tempo a temperaturas negativas. Se isso acontecer, defina-as de novo.
- Depois de alterar **[Fuso/Diferença hora]**, verifique se a definição de data/hora está correta.

-  O tempo para desligação automática pode ser prolongado enquanto o ecrã **[🕒 : Data/Hora/Fuso]** é apresentado.

Idioma

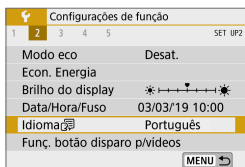

1 Selecione [F: Idioma].



2 Especifique o idioma pretendido.

Função do botão do obturador para filmes

Pode definir as funções efetuadas premindo o botão do obturador até meio ou até ao fim durante a gravação de filmes.

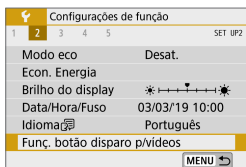

1 Seleccione [**☑**: Func. botão disparo p/vídeos].

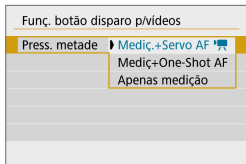

2 Seleccione um item.

- **Press. metade**

Especifique a função executada ao premir o botão do obturador até meio.

- **Press. total**

Este item é apresentado quando o interruptor de modo de disparo é definido para <[☑]>.

Especifique a função executada ao premir o botão do obturador completamente.

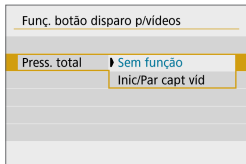

Com [**Press. total**] definido para [**Inic/Par capt víd**], pode iniciar e parar a gravação de filmes com o botão de gravação de filmes ou premindo completamente o botão do obturador.



- [**Press. metade**] muda de [**Mediç.+One-Shot AF**] para [**Mediç.+Servo AF**] quando [**Tam. grav. vídeo**] é definido para [**4K**].

Sistema de vídeo

Defina o sistema de vídeo de qualquer televisão utilizado para visualização. Esta definição determina as taxas de fotogramas disponíveis quando grava filmes.



1 Selecione [F: Sistema de vídeo].

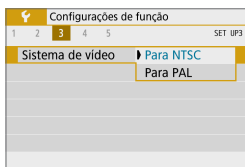

2 Selecione um item.

- **Para NTSC**

Para áreas em que o sistema do televisor é NTSC (América do Norte, Japão, Coreia do Sul, México, etc.).

- **Para PAL**

Para áreas em que o sistema do televisor é PAL (Europa, Rússia, China, Austrália, etc.).

Controlo tátil

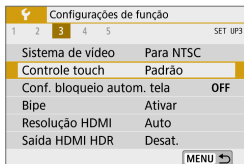

1 Seleccione [F: Controle touch].

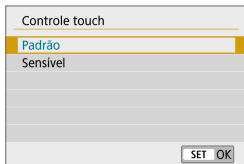

2 Seleccione um item.

- [Padrão] é a definição normal.
- [Sensível] permite painel de ecrã tátil mais reativo do que o [Padrão].

⚠ Precauções a ter com as operações de controlo tátil

- Não utilize objetos aguçados, como unhas ou canetas, para as operações de toque.
- Não efetue operações de toque com os dedos molhados. Se o ecrã tiver humidade ou se os seus dedos estiverem molhados, o ecrã tátil pode não responder ou pode não funcionar corretamente. Nesse caso, desligue a câmara e limpe a humidade com um pano.
- A colocação no ecrã de qualquer película protetora ou de um autocolante à venda no mercado poderá diminuir a capacidade de resposta ao toque.
- Se efetuar uma operação de toque de forma rápida com a definição [Sensível] especificada, a capacidade de resposta à operação de toque pode ser fraca.

Definições de bloqueio automático do ecrã

Para diminuir a probabilidade de a câmara detetar operações não intencionais no ecrã tátil, pode desativar as operações de toque no ecrã depois de um período especificado.



1 Selecione [**F**]: Conf. bloqueio autom. tela.

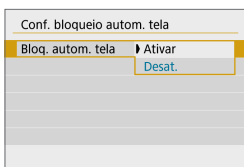

2 Defina [Bloq. autom. tela] para [Ativar].

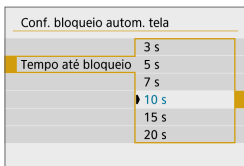

3 Defina [Tempo até bloqueio].

- O bloqueio automático do ecrã é ativado depois de o tempo especificado ter decorrido sem nenhuma operação da câmara, enquanto o ecrã de disparo é apresentado.
- Premir qualquer botão cancela o bloqueio automático do ecrã.



- O bloqueio automático do ecrã é desativado quando são apresentados menus ou ecrãs de reprodução, quando o ecrã está voltado para os motivos ou quando a câmara está a focar automaticamente ou a disparar.

Sinal sonoro

Podemos desativar o sinal sonoro quando os motivos estão focados ou para outras operações.

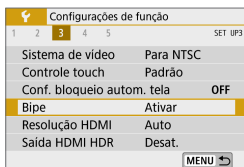

1 Seleccione [F: Bipe].

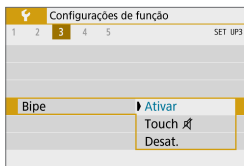

2 Seleccione um item.

- **Touch** 🔊

O sinal sonoro apenas não será emitido em operações de toque.

- **Desat.**

Desativa o sinal sonoro quando os motivos estão focados, ao disparar com o temporizador automático, ao utilizar operações de toque e noutras alturas.

Resolução HDMI

Defina a resolução utilizada para saída de imagens quando a câmera está ligada a um televisor ou dispositivo de gravação externo com um cabo HDMI.



1 Selecione [**F**: Resolução HDMI].

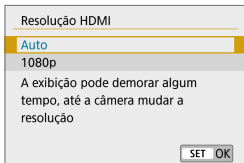

2 Selecione um item.

- **Auto**

As imagens serão automaticamente apresentadas na resolução ideal do televisor ligado.

- **1080p**

Saída com resolução de 1080p.
Selecione se prefere evitar problemas de visualização ou atraso quando a câmera muda de resolução.

Saída HDMI HDR

Podem ver imagens RAW em HDR ligando a câmara a um televisor HDR.

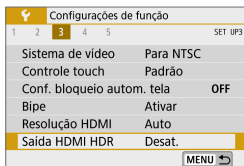

1 Selecione [F: Saída HDMI HDR].

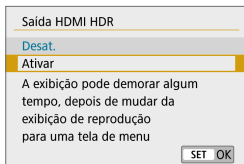

2 Selecione [Ativar].



- Certifique-se de que o televisor HDR está configurado para uma entrada HDR. Para obter detalhes sobre como mudar as entradas do televisor, consulte o respetivo manual.
- Consoante o televisor utilizado, as imagens podem não ser vistas como esperado.
- Algumas informações e efeitos de imagem podem não ser apresentados num televisor HDR.

Visualização de informações de disparo

Pode personalizar as informações mostradas ao disparar.

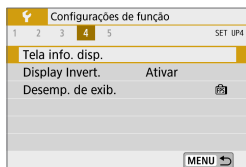

Selecione [**F**: Tela info. disp.].

Visualização de grelha

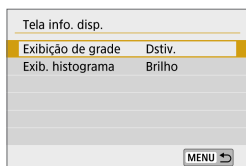

1 Selecione [Exibição de grade].

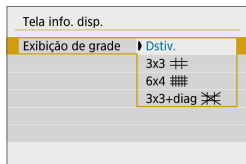

2 Selecione um item.

Visualização invertida

Pode ser apresentada uma imagem duplicada quando dispara com o ecrã voltado para o motivo (voltado para a frente da câmara).

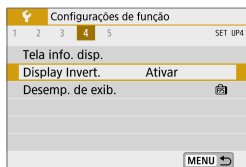

1 Seleccione [↵: Display Invert.]



2 Seleccione [Ativar].

- Seleccione [Desat.], se preferir não inverter a visualização quando o ecrã está voltado para a frente.

Desempenho de visualização

Pode especificar visualização com suavização ou economia de energia na captação de fotografias.

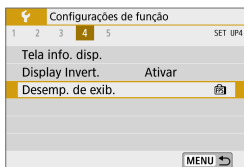

1 Selecione [⌘: Desemp. de exib.].

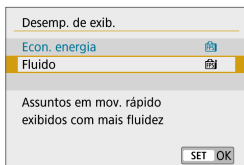

2 Selecione um item.

Repor câmara



Pode restaurar as predefinições da câmara nos modos de disparo **[P]**, **[Tv]**, **[Av]**, **[M]**, **[P]** e **[M]**.

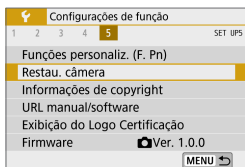

1 Selecione [**☚**: Restau. câmara].

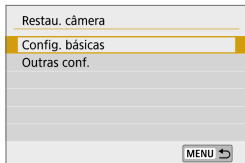

2 Selecione [**Config. básicas**].

- Para limpar outras definições, selecione [**Outras conf.**] e depois selecione um item.

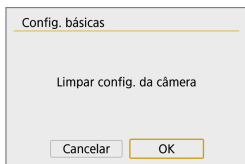

3 Selecione [**OK**].

- As definições básicas como [**Idioma**] e [**Data/Hora/Fuso**] não são restauradas para as predefinições.
- Pontos de luz podem surgir nas imagens captadas, ou no ecrã de captação, se o sensor for afetado por raios cósmicos ou fatores similares. Se for o caso, pode ajudar a reduzi-los executando um dos procedimentos seguintes com a opção [**Config. básicas**] selecionada: (1) Mantenha premido o botão **<☚>** e prima o botão **<MENU>** ou (2) selecione [**Config. básicas**], prima **<SET>** e selecione [**OK**] (mas tenha em atenção que (2) restaura as predefinições da câmara).

Informações de copyright



Quando define as informações de copyright, estas são gravadas na imagem como informações Exif.

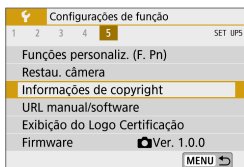

1 Selecione [**F**: Informações de copyright].

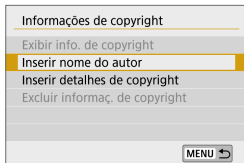

2 Selecione um item.

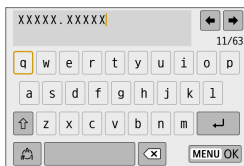

3 Introduza o texto.

- Utilize as teclas em cruz <⬅➡> para selecionar um carácter e prima <SET> para o introduzir.
- Para alternar entre modos de introdução, selecione [**↵**] e prima <SET>.
- Para eliminar o carácter anterior, selecione [**⬅x**] e prima <SET>.

4 Saia da definição.

- Prima o botão <MENU> e depois prima [**OK**].

Verificar as informações de copyright



Se selecionar **[Exibir info. de copyright]** no passo 2, pode verificar as informações de **[Autor]** e **[Copyright]** introduzidas.

Apagar as informações de copyright

Se selecionar **[Excluir informaç. de copyright]** no passo 2, pode apagar as informações de **[Autor]** e **[Copyright]**.



- Se a entrada de "Autor" ou "Copyright" for muito longa, poderá não aparecer completa quando selecionar **[Exibir info. de copyright]**.



- Também pode definir ou verificar as informações de copyright com o EOS Utility (software EOS).

URL do manual/software

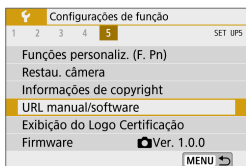

Para transferir os manuais de instrução, selecione [**F** : **URL manual/software**] e faça a leitura do código QR com um smartphone.

Também pode utilizar um computador para aceder ao Web site no URL apresentado e transferir software.

Ecrã do logótipo de certificação

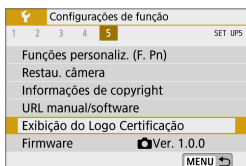

Selecione [**F** : **Exibição do Logo Certificação**] para visualizar alguns dos logótipos das certificações da câmara. Pode encontrar outros logótipos de certificação no corpo da câmara e na embalagem da câmara.

Firmware

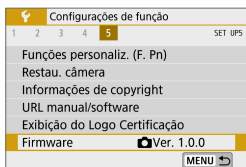

Selecione [**F** : **Firmware**] para atualizar o firmware da câmara ou objetiva atual.

Funções personalizadas (F.Pn)

Pode fazer otimizar funções da câmara e alterar a funcionalidade dos botões e seletores de acordo com as preferências de disparo.

Definir as funções personalizadas

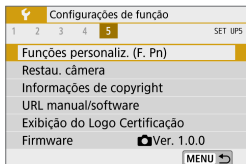

1 Seleccione [Funções personaliz. (F. Pn)].

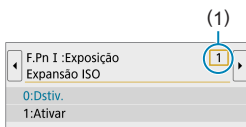

2 Seleccione um número da função personalizada (1).

- Prima as teclas <◀> <▶> para seleccionar o número da função personalizada e prima <SET>.

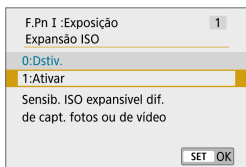

3 Altere a definição como quiser.

- Prima as teclas <▲> <▼> para seleccionar a definição pretendida (número) e prima <SET>.
- Para definir outra função personalizada, repita os passos 2-3.
- As definições das funções personalizadas atuais são indicadas por baixo dos números das respetivas funções, na parte inferior do ecrã.

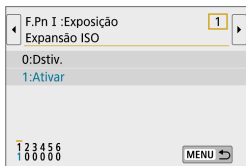

4 Saia da definição.

- Prima o botão <MENU>.

Limpar todas as funções personalizadas

Todas as definições de funções personalizadas que definiu são limpas seleccionando [**⚡**: Restau. câmara], [Outras conf.] e [Funções personaliz. (F. Pn)] (📖 453).

Itens de definições das funções personalizadas

As funções personalizadas são organizadas em dois grupos com base no tipo de função: F.Pn I: Exposição, F.Pn II: Outros.

F.Pn I: Exposição

F.Pn 1 Expansão ISO

0: Desativar

1: Ativar

Ao definir a velocidade ISO, pode definir "H" (equivalente a ISO 51200) para fotografias e "H" (equivalente a ISO 25600) para filmes. Tenha em atenção que se [: **Prioridade do tom de destaque**] estiver definido para [**Ativar**] ou [**Aprimorado**], não é possível selecionar "H".



- Para filmes 4K, a faixa de velocidade ISO é de 100 a 6400, mesmo quando [**Expansão ISO**] está definido para [**1: Ativar**].

F.Pn 2 Mudança seg.

0: Desat.

1: Ativar

Pode fotografar com a velocidade do obturador e o valor de abertura ajustados automaticamente para ativar a exposição padrão caso esta não esteja disponível sob a velocidade do obturador ou o valor de abertura especificado no modo [**Tv**] ou [**Av**].

F.Pn II: Outros

F.Pn 3 Botão de disparo/bloqueio AE

0: AF/bloqueio AE

1: Bloqueio AE/AF

É conveniente quando pretende focar e medir em separado. Prima o botão <✳> para focar automaticamente e prima o botão do obturador até metade para aplicar o bloqueio AE.

2: AF/bloq. AF, sem bloq. AE

Durante o modo Servo AF, pode premir o botão <✳> para parar a operação AF momentaneamente. Isto evita que o AF seja perturbado por qualquer obstáculo que passe entre a câmara e o motivo.

A exposição é definida no momento em que tira a fotografia.

3: AE/AF, sem bloqueio AE

Isto é útil para motivos que se movem e param repetidamente. Durante o modo Servo AF, pode premir o botão <✳> para iniciar ou parar a operação Servo AF. A exposição é definida no momento em que tira a fotografia. Desse modo, pode configurar a sua câmara para manter sempre o foco e a exposição ideais e aguardar o momento decisivo.



- Com a definição 1 ou 3, se premir o botão <✳> durante a gravação de filmes, inicia o modo One-Shot AF.

F.Pn 4 Função do botão de filmagem

Pode alterar a função do botão de gravação de filmes <●> durante a captação de fotografias.

0: Iniciar/parar captura vídeo

1: Visual. de prof. de campo

Para a objetiva até o valor de abertura especificado, permitindo-lhe verificar o intervalo de foco (profundidade de campo).

2: Desativado

Desativa o botão <●>, para que a pressão não tenha efeito.

F.Pn 5 Liberar obturador s/ lentes

Pode especificar se é possível tirar fotografias ou gravar vídeos sem a objetiva colocada.

0: Desat.

1: Ativar

F.Pn 6 Retração de lentes ao desl

Definição de retração de objetiva para objetivas EF ou EF-S STM acionadas por engrenagem (tal como a EF 40mm f/2.8 STM) instaladas na câmara. Pode especificar se pretende retrainr objetivas que são expandidas automaticamente durante a utilização quando desliga a câmara.

0: Ativar

1: Desat.



- A retração não é ativada pela função de desligação automática (exceto para as objetivas EF-M).
- Antes de remover a objetiva, certifique-se de que a mesma está retraída.



- Se **[0:Ativar]** estiver definido, esta função tem efeito, independentemente da definição do interruptor de modo da focagem da objetiva (AF ou MF).

Meu Menu

No separador Meu Menu, pode registar opções de menu e funções personalizadas cujas definições altera com frequência.

- O separador [**★ : Meu Menu**] não é apresentado quando [**Exib. do menu**] no separador [**⚙️ : Configurações nível exibição**] está definido para [**Com guia**]. Para configurar Meu Menu, altere [**Exib. do menu**] para [**Padrão**].

Menus de separadores: Meu Menu



Registrar no Meu Menu

No separador Meu Menu, pode registrar opções de menu e funções personalizadas cujas definições altera com frequência.

Criar e adicionar um separador Meu Menu

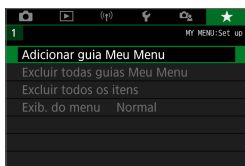

1 Selecione [Adicionar guia Meu Menu].

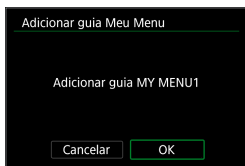

2 Selecione [OK].

- Pode criar até cinco separadores Meu Menu repetindo os passos 1 e 2.

Registrar itens de menu nos separadores Meu Menu



1 Selecione [★ : Configurar].

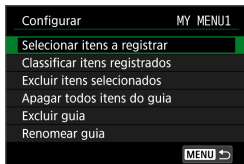

2 Selecione [Selecionar itens a registrar].

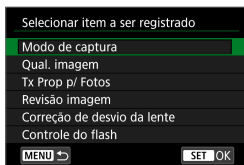

3 Registe os itens pretendidos.

- Selecione o item a definir e prima <SET>.
- Selecione [OK] na caixa de diálogo de confirmação.
- Pode registar até seis itens.
- Para voltar ao ecrã do passo 2, prima o botão <MENU>.

Definições do separador Meu Menu

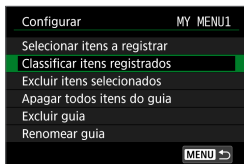

Pode ordenar e eliminar itens no separador de menu e mudar o nome ou eliminar o separador de menu.

• Classificar itens registrados

Pode alterar a ordem dos itens registrados em Meu Menu. Selecione [Classificar itens registrados], selecione um item a reorganizar e prima <SET>. Com [◆] visível, carregue nas teclas <▲> <▼> para mover o item e depois prima <SET>.

• Excluir itens selecionados/Apagar todos itens do guia

Pode eliminar qualquer um dos itens registrados. [Excluir itens selecionados] elimina um item de cada vez e [Apagar todos itens do guia] elimina todos os itens registrados no separador.

● Excluir guia

Pode eliminar o separador Meu Menu atual. Selecione **[Excluir guia]** para eliminar o separador **[MY MENU*]**

● Renomear guia

Pode mudar o nome do separador Meu Menu a partir de **[MY MENU*]**.

1 Selecione **[Renomear guia]**.

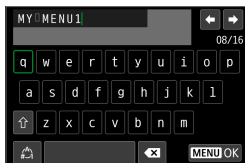

2 Introduza o texto.

- Selecione **[x]** e prima <SET> para eliminar quaisquer caracteres desnecessários.
- Utilize as teclas em cruz <↕> para selecionar um carácter e prima <SET> para o introduzir.
- Para alternar entre modos de introdução, selecione **[↻]** e prima <SET>.

3 Confirme a entrada.

- Prima o botão <MENU> e depois prima **[OK]**.

Eliminar todos os separadores Meu Menu/Eliminar todos os itens

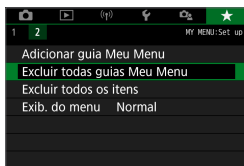

Pode eliminar todos os separadores Meu Menu criados ou todos os itens Meu Menu registados nos mesmos.

● Excluir todas guias Meu Menu

Pode eliminar todos os separadores Meu Menu que criou. Se seleccionar **[Excluir todas guias Meu Menu]**, todos os separadores de **[MY MENU1]** a **[MY MENU5]** serão eliminados e o separador **[★]** reverterá para a predefinição.

● Excluir todos os itens

Pode eliminar todos os itens registados nos separadores **[MY MENU1]** a **[MY MENU5]**. Os separadores permanecerão. Quando **[Excluir todos os itens]** é seleccionado, todos os itens registados em todos os separadores criados serão eliminados.

- Se efetuar a operação **[Excluir guia]** ou **[Excluir todas guias Meu Menu]**, os nomes dos separadores que foram mudados com **[Renomear guia]** também serão eliminados.

Definições de visualização de menu

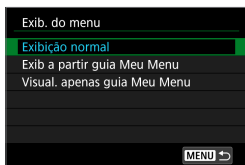

Pode seleccionar [**Exib. do menu**] para definir o ecrã de menu que deverá aparecer primeiro quando premir o botão <MENU>.

- **Exibição normal**

Apresenta o último ecrã de menu apresentado.

- **Exib a partir guia Meu Menu**

É apresentado com o separador [★] seleccionado.

- **Visual. apenas guia Meu Menu**

Apenas o separador [★] é apresentado. (Os separadores [📷], [▶], [⏪], [⏩] e [🔍] não serão apresentados.)

Referência

Software

Pode transferir a última versão do software EOS ou de outro software dedicado a partir do site da Canon.

Transferir e instalar o software EOS ou outro software dedicado

Instale sempre a última versão do software.

Atualize quaisquer versões anteriores que estejam instaladas, substituindo-as pela versão mais recente.



- Não ligue a câmara a um computador antes de instalar o software. O software não será instalado corretamente.
- O software só pode ser instalado se o computador estiver ligado à Internet.
- As versões anteriores não conseguem apresentar imagens desta câmara corretamente. Além disso, não é possível processar imagens RAW desta câmara.

1 Transfira o software.

- Estabeleça ligação à Internet a partir de um computador e aceda ao Web site da Canon seguinte.

www.canon.com/icpd

- Introduza o número de série na parte de trás no ecrã e, em seguida, transfira o software.
- Descomprima o software no computador.
 - **Para Windows**
Clique no ficheiro do instalador apresentado para iniciar o instalador.
 - **Para Macintosh**
É criado e apresentado um ficheiro dmg. Siga os passos abaixo para iniciar o instalador.

- (1) Faça duplo clique no ficheiro dmg.
 - ➔ Um ícone de unidade e o ficheiro do instalador aparecem no ambiente de trabalho.
 - Se o ficheiro do instalador não aparecer, faça duplo clique no ícone de unidade para ver o ficheiro.
- (2) Faça duplo clique no ficheiro do instalador.
 - ➔ O instalador é iniciado.

2 Siga as instruções apresentadas no ecrã para instalar o software.

Transferir os manuais de instruções do software

É possível transferir os manuais de instruções do software (ficheiros PDF) a partir do Web site da Canon para o computador.

● Site para transferência dos manuais de instruções do software

www.canon.com/icpd



- Para ver os Manuais de Instruções (ficheiros PDF), é necessário um software de visualização de PDF da Adobe, tal como o Adobe Acrobat Reader DC (é aconselhável ter a versão mais recente).
- É possível transferir o Adobe Acrobat Reader DC gratuitamente a partir da Internet.
- Faça duplo clique no Manual de Instruções transferido (ficheiro PDF) para abrir o manual.
- Para saber como utilizar software de visualização de PDF, consulte a secção de Ajuda do software.

Importar imagens para um computador

Pode utilizar o software EOS para importar imagens da câmara para um computador. Há duas formas de efetuar esta operação.

Ligar a um computador através de um cabo de interface (vendido em separado)

1 Instale o software (📖 472).

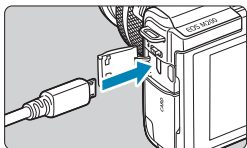

2 Ligue a câmara ao computador com um cabo de interface (vendido em separado).

- Como cabo de interface, pode utilizar um cabo IFC-600PCU (vendido em separado).
- Insira a ficha do cabo no terminal digital da câmara (USB micro B).
- Ligue a ficha do cabo ao terminal USB do computador (USB tipo A).

3 Utilize o EOS Utility para importar as imagens.

- Consulte o Manual de Instruções de EOS Utility.

- ❗ Com uma ligação Wi-Fi estabelecida, a câmara não consegue comunicar com o computador mesmo que os dois dispositivos estejam ligados com um cabo de interface.

Leitor de cartões

Pode utilizar um leitor de cartões para importar imagens para um computador.

1 Instale o software (📖 472).

2 Insira o cartão no leitor de cartões.

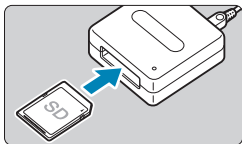

3 Utilize o Digital Photo Professional para importar as imagens.

- Consulte o Manual de Instruções de Digital Photo Professional.



- Quando transferir imagens da câmara para um computador com um leitor de cartões sem utilizar o software EOS, importe a pasta DCIM do cartão para o computador.

Acessório para tomada de parede

Podemos ligar a câmara a uma tomada de parede utilizando o acoplador DC DR-E12 e o transformador de corrente compacto CA-PS700 (ambos vendidos em separado).

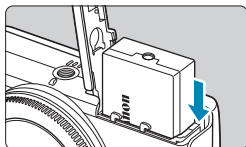

1 Insira o acoplador.

- Desligue a câmara.
- Abra a tampa e insira o acoplador com os terminais na direção ilustrada.
- Feche a tampa.

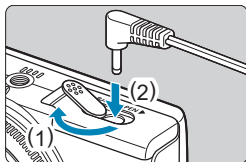

2 Ligue o adaptador ao acoplador.

- Abra a tampa e insira a ficha do adaptador totalmente no terminal do acoplador.

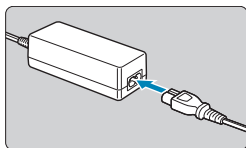

3 Ligue o cabo de alimentação.

- Insira uma extremidade do cabo de alimentação no transformador de corrente compacto e ligue a outra extremidade a uma tomada elétrica.
- Quando terminar de utilizar a câmara, desligue-a e desligue o cabo de alimentação da tomada.

- ⚠ Utilize apenas o transformador de corrente compacto CA-PS700.
- Não ligue nem desligue o transformador ou o cabo de alimentação quando a câmara está ligada.
- Quando terminar de utilizar a câmara, desligue-a e desligue o cabo de alimentação da tomada.

Manual de resolução de problemas

Se ocorrer um problema com a câmara, consulte este Manual de resolução de problemas primeiro. Se não resolver o problema utilizando este Manual de resolução de problemas, contacte o seu distribuidor ou o Centro de Assistência da Canon mais próximo.

Problemas relacionados com a alimentação

As baterias não podem ser carregadas sem o carregador.

- Utilize apenas as baterias LP-E12 genuínas da Canon.

A luz do carregador de bateria pisca.

- Na eventualidade de problemas do carregador de bateria, a luz de carga laranja pisca e um circuito de proteção para o carregamento. Se isto acontecer, desligue a ficha do carregador da tomada elétrica, retire e volte inserir a bateria, e aguarde um pouco antes de ligar o carregador novamente à tomada elétrica.

A câmara não é ativada, mesmo quando está ligada.

- Verifique se a bateria está colocada corretamente na câmara (📖 44).
- Certifique-se de que a tampa do compartimento da bateria está fechada (📖 44).
- Certifique-se de que a tampa do compartimento do cartão está fechada (📖 46).
- Carregue a bateria (📖 42).

A luz de acesso ainda fica acesa quando a câmara é desligada.

- A luz de acesso permanece acesa enquanto a câmara está a gravar imagens no cartão. Após a gravação da imagem terminar, a luz de acesso apaga-se e a alimentação desliga automaticamente.

A bateria gasta-se rapidamente.

- Utilize uma bateria totalmente carregada (📖 42).
- O desempenho da bateria pode ter-se deteriorado. Se o desempenho da bateria for fraco, substitua-a por uma nova.
- O número estimado de disparos diminui se executar qualquer uma das seguintes operações:
 - Premir o botão do obturador até meio durante muito tempo.
 - Ativar frequentemente a função AF sem tirar fotografias.
 - Utilizar o estabilizador de imagem da objetiva.
 - Utilizar a função Wi-Fi/Bluetooth (comunicação sem fios).

A câmara desliga-se sozinha.

- A definição de desligação automática está ativada. Para a desativar, defina **[Deslig. Autom.]** em [**☑: Econ. energia**] para **[Desat.]** (📖 436).
- Mesmo que **[Deslig. Autom.]** esteja definido para **[Desat.]**, o ecrã irá desligar-se quando a câmara não for utilizada pelo período definido **[Display desl.]**, mas a câmara continuará ligada.
- Defina [**☑: Modo eco**] para **[Desat.]**.

Problemas Relacionados com a captação de imagens

A objetiva não encaixa.

- Para montar objetivas EF/EF-S, precisa de um adaptador de montagem. Não pode utilizar a câmara com objetivas RF.

Não é possível captar nem gravar imagens.

- Verifique se o cartão está corretamente introduzido (📖 46).
- Desloque a patilha de proteção contra gravação do cartão para a posição Write/Erase (📖 46).
- Se o cartão estiver cheio, substitua-o ou apague imagens desnecessárias para libertar espaço (📖 46, 📖 277).
- Não será possível tirar fotografias se o ponto AF ficar laranja quando tenta focar. Prima novamente o botão do obturador até meio para voltar a focar automaticamente ou faça a focagem manualmente (📖 57, 📖 185).











Não é possível utilizar o cartão.

- Se for apresentada uma mensagem de erro relacionada com o cartão, consulte 📖 48 ou 📖 493.



É apresentada uma mensagem de erro quando insere o cartão noutra câmara.

- Visto que os cartões SDXC são formatados em exFAT, se formatar um cartão com esta câmara e o inserir depois noutra câmara, pode aparecer um erro e não ser possível utilizar o cartão.

A imagem está desfocada ou tremida.

- Defina [: **Modo de foco**] para [**AF**] ( 182).
- Quando usar uma objetiva com um interruptor de modo da focagem, defina o interruptor para <**AF**> ( 55).
- Prima o botão do obturador cuidadosamente para evitar a vibração da câmara ( 57).
- Em [: **Config. de IS**], defina [**Modo IS**] para [**Ativar**] ( 188).
- Quando usar uma objetiva equipada com um interruptor de estabilizador de imagem, defina o interruptor para <**ON**> ( 188).
- Em más condições de iluminação, a velocidade do obturador pode ficar lenta. Utilize uma velocidade do obturador mais rápida ( 106), defina uma velocidade ISO mais elevada ( 138), utilize o flash ( 243) ou utilize um tripé.
- Consulte "Minimizar fotografias desfocadas" em  75.

Não é possível bloquear a focagem e recompor a fotografia.

- Defina a operação AF para One-Shot AF. Tirar fotografias com o bloqueio da focagem não é possível com o modo Servo AF ( 76,  167).

A velocidade de disparo contínuo é lenta.

- A velocidade de disparo contínuo para disparo contínuo pode ser inferior, consoante condições como as seguintes: carga da bateria, temperatura, velocidade do obturador, abertura, condições do motivo, brilho, operação AF, tipo de objetiva, utilização do flash e definições de disparo ( 134).



A sequência máxima durante disparos contínuos é menor.

- Se fotografar um motivo muito pormenorizado, como um relvado, o tamanho do ficheiro será maior e a sequência máxima de disparos real poderá ser inferior à indicada em  495.





Mesmo depois de mudar o cartão, a sequência máxima de disparos apresentada para o disparo contínuo não sofre alterações.

- A sequência máxima de disparos apresentada não sofre alterações quando muda o cartão, mesmo que seja um cartão de alta velocidade. A sequência máxima de disparos indicada na tabela em  495 baseia-se no cartão de teste da Canon. (Quanto mais rápida for a velocidade de gravação do cartão, maior será a sequência máxima de disparos real.) Por esta razão, a sequência máxima de disparos apresentada pode diferir da sequência máxima de disparos real.

Mesmo que defina uma compensação de exposição diminuída, a imagem fica clara.

- Defina : **Otimizador de ilum. auto**] para **[Desat.]** ( 141). Se a opção **[Baixa]**, **[Padrão]** ou **[Alta]** estiver definida, mesmo que defina uma compensação de exposição ou compensação de exposição do flash reduzida, a imagem pode sair clara.

ISO 100 não pode ser definido. A expansão da velocidade ISO não pode ser selecionada.

- Se definir : **Prioridade do tom de destaque**] para **[Ativar]** ou **[Aprimorado]**, o intervalo de velocidade ISO disponível é iniciado em ISO 200.
- Se definir : **Prioridade do tom de destaque**] para **[Ativar]** ou **[Aprimorado]**, H (velocidade ISO expandida) não está disponível, mesmo com **[Expansão ISO]** em : **Funções personaliz. (F. Pn)**] definido para **[1: Ativar]**.
- Se definir : **Prioridade do tom de destaque**] para **[Desat.]**, pode definir para ISO 100/125/160 ou H (velocidade ISO expandida).

Não é possível definir a compensação de exposição quando a exposição manual e o ISO auto estão ambos definidos.

- Consulte  111 para definir a compensação de exposição.



Não são apresentadas todas as opções de correção de aberração da objetiva.

- Embora as opções **[Corr. desvio cromát.]** e **[Correção de difração]** não sejam apresentadas quando o item **[Otimizador Lente Digital]** está definido para **[Ativar]**, ambas as funções são aplicadas na captação de imagem, como quando definido para **[Ativar]**.
- Durante a gravação de filmes, as opções **[Correção de distorção]**, **[Otimizador Lente Digital]** ou **[Correção de difração]** não serão apresentadas.

O flash não dispara.

- Disparar com o flash pode ser temporariamente desativado para proteger a cabeça do flash, se o flash for utilizado repetidamente num curto espaço de tempo.

Usar o flash no modo **[AV]** ou **[P]** baixa a velocidade do obturador.

- Para fornecer a exposição padrão para motivos e fundos, a velocidade do obturador é automaticamente reduzida (disparo com sincronização lenta) para disparos sob pouca luz em cenas noturnas ou com fundos semelhantes. Para impedir uma velocidade lenta do obturador, em **[: Controle do flash]**, defina **[Sincron. Lenta]** para **[1/200-1/60 s auto]** ou **[1/200 s (fixo)]** ( 250).

A exposição especificada muda quando disparo com ISO automático usando o flash.

- Quando há risco de sobre-exposição na fotografia com flash, a velocidade do obturador ou ISO é automaticamente ajustada para reduzir a perda de detalhe nos realces e disparar com exposição padrão. Em disparos com flash com determinadas objetivas, as velocidades do obturador e ISO apresentadas quando prime o botão do obturador até meio podem não corresponder às definições reais usadas. Isto pode alterar o brilho dos fundos que estão fora do alcance do flash.

- Para evitar disparar a velocidades do obturador ou velocidades ISO diferentes das apresentadas quando prime o botão do obturador até meio no modo **[P]**, **[Tv]**, **[Av]** ou **[M]**, dispare com uma velocidade ISO definida manualmente.

O disparo com telecomando não é possível.

- Ao tirar fotografias, defina o modo de avanço para **[]** (📖 135). Ao gravar filmes com, defina **[📷: Controle remoto]** para **[Ativar]** (📖 235).
- Verifique a posição do interruptor de temporização de libertação do telecomando.
- Se estiver a utilizar o telecomando sem fios BR-E1, consulte 📖 191, 📖 387.

Durante a captação de fotografias, aparece um ícone **[🔥]** branco ou **[🔥]** vermelho.

- Esse ícone indica que a temperatura interna da câmara é elevada. A qualidade da imagem das fotografias pode ser pior quando um ícone **[🔥]** branco é apresentado. Se aparecer o ícone vermelho **[🔥]**, significa que a gravação do filme vai ser interrompida automaticamente em breve (📖 192).

Durante a gravação do filme, é apresentado o ícone vermelho **[🔥]**.

- Esse ícone indica que a temperatura interna da câmara é elevada. Se aparecer o ícone vermelho **[🔥]**, significa que a gravação do filme vai ser interrompida automaticamente em breve (📖 240).



[🔥] é apresentado.

- **[🔥]** pode ser apresentado após a gravação repetida de filmes ou se mantiver a câmara a aguardar a gravação de um filme durante períodos prolongados (exceto quando estiver definida para **[FHD 29.97P]** / **[FHD 25.00P]**). A câmara desliga-se automaticamente dentro de 3 min., se continuar a gravar quando **[🔥]** é apresentado. A câmara também poderá desligar-se automaticamente enquanto aguarda a gravação de um filme quando **[🔥]** é apresentado. Desligue a câmara quando **[🔥]** é apresentado e aguarde que arrefeça.





A gravação do filme para sozinha.

- Se a velocidade de gravação do cartão for lenta, a gravação do filme pode parar automaticamente. Para saber em que cartões pode gravar filmes, consulte  497. Para saber a velocidade de gravação do cartão, consulte o Web site do fabricante do cartão, etc.
- Se gravar um filme 4K durante 9 min. 59 seg. ou um filme Full HD/HD durante 29 min. 59 seg., a gravação do filme para automaticamente.

A velocidade ISO não pode ser definida para gravação de filmes.

- A velocidade ISO é definida automaticamente no modo de gravação []. No modo [], pode definir manualmente a velocidade ISO ( 499).

Não é possível definir ISO 100 ou não é possível selecionar a expansão da velocidade ISO durante a gravação de filmes.

- Se definir [: **Prioridade do tom de destaque**] para [**Ativar**], o intervalo de velocidade ISO disponível é iniciado em ISO 200.
- H (velocidade ISO expandida) não está disponível quando [: **Prioridade do tom de destaque**] está definido para [**Ativar**], mesmo com [**Expansão ISO**] em [: **Funções personaliz. (F. Pn)**] definido para [**1: Ativar**].
- Se definir [: **Prioridade do tom de destaque**] para [**Desat.**], pode definir para ISO 100/125/160 ou H (velocidade ISO expandida).
- H (velocidade ISO expandida) não está disponível (não é apresentado) na gravação de filmes 4K.

A exposição muda durante a gravação de filmes.

- Se alterar a velocidade do obturador ou a abertura durante a gravação de filmes, as alterações na exposição podem ficar gravadas.
- Recomenda-se a gravação de alguns filmes de teste, caso pretenda utilizar o zoom durante a gravação de filmes. Utilizar o zoom enquanto grava filmes pode causar mudanças na exposição ou a gravação de sons da objetiva, desnível no nível de som ou perda de focagem.

A imagem estremece ou aparecem riscas horizontais durante a gravação de filmes.

- Estremecimento, riscas horizontais (ruído) ou exposições irregulares podem ser provocados por luz fluorescente, luz LED ou outras fontes de iluminação durante a gravação de filmes. Além disso, também podem ser gravadas alterações na exposição (brilho) ou na tonalidade de cor. No modo [M], uma velocidade do obturador lenta pode minimizar o problema. O problema poderá notar-se mais na gravação de filmes time-lapse.

O motivo parece distorcido durante a gravação de filmes.

- Se mover a câmara para a esquerda ou para a direita (movimento panorâmico) ou gravar um motivo em movimento, a imagem pode parecer distorcida. O problema poderá notar-se mais na gravação de filmes time-lapse.

Não consigo tirar fotografias durante a gravação de filmes.

- Não é possível tirar fotografias com o interruptor de modo de disparo definido para <M>. Antes de tirar fotografias, defina o interruptor para <A> e selecione um modo de disparo para fotografias.

Problemas com as funcionalidades sem fios

Não é possível emparelhar com um smartphone.

- Utilize um smartphone que suporte Bluetooth, versão 4.1 ou superior.
- Ative o Bluetooth no menu de definições do smartphone.
- O emparelhamento com a câmara não é possível a partir do menu das definições de Bluetooth do smartphone. Instale a aplicação dedicada Camera Connect (gratuita) no smartphone (📖 322).
- Não é possível emparelhar novamente a câmara com um smartphone emparelhado anteriormente se o registo da câmara estiver guardado no smartphone. Nesse caso, remova o registo da câmara que está guardado nas definições de Bluetooth do smartphone e tente emparelhar novamente (📖 329).

Não é possível definir a função Wi-Fi.

- Se a câmara estiver ligada a um computador ou outro dispositivo com um cabo de interface, não é possível definir as funções Wi-Fi. Desligue o cabo de interface antes de definir funções (📖 318).

Não é possível utilizar um dispositivo ligado com um cabo de interface.

- Não podem ser usados outros dispositivos, como os computadores, com a câmara através de uma ligação com um cabo de interface enquanto a câmara estiver ligada a dispositivos através de Wi-Fi. Termine a ligação Wi-Fi antes de ligar o cabo de interface.

Operações como o disparo e a reprodução não são possíveis.

- Com uma ligação Wi-Fi estabelecida, pode não ser possível efetuar operações como, por exemplo, disparo e reprodução. Termine a ligação Wi-Fi e, em seguida, execute a operação.

Não é possível estabelecer novamente ligação a um smartphone.

- Mesmo combinando a mesma câmara e o mesmo smartphone, se tiver alterado as definições ou selecionado uma definição diferente, pode não ser possível restabelecer a ligação mesmo após selecionar o mesmo SSID. Nesse caso, elimine as definições de ligação da câmara das definições Wi-Fi no smartphone e configure uma ligação novamente.
- Poderá não ser estabelecida ligação se o Camera Connect estiver em funcionamento aquando da reconfiguração das definições de ligação. Nesse caso, encerre o Camera Connect e depois reinicie-o.

Problemas relacionados com a operação**Um botão ou seletor da câmara não funciona da forma esperada.**

- Para a gravação de filmes, verifique a definição [**📷: Funç. Botão disparo p/vídeos**] (📖 442).
- Verifique as definições para [**Botão de disparo/bloqueio AE**] e [**📷 Função do botão de filmagem**] em [**📷: Funções personaliz. (F.Pn)**] (📖 460).

Problemas de visualização

O ecrã de menu mostra menos separadores e itens.

- Alguns separadores e itens não são apresentados nos modos [A+], [A#], Cena especial e filtros criativos. Os separadores e itens no ecrã de menu também variam para os modos de fotografias e filme.
- O separador [★ : Meu Menu] não é apresentado quando [Exib. do menu] no separador [⚙️ : Configurações nível exibição] está definido para [Com guia]. Para configurar Meu Menu, altere [Exib. do menu] para [Padrão].

A visualização começa com [★], Meu menu, ou é apresentado apenas o separador [★].

- [Exib. do menu] no separador [★] está definido para [Exib a partir guia Meu Menu] ou [Visual. apenas guia Meu Menu]. Defina [Exibição normal] (📖 469).

O primeiro carácter do nome do ficheiro é um carácter de sublinhado ("_").

- Defina [📷 : Espaço de cores] para [sRGB]. Se a opção [Adobe RGB] estiver definida, o primeiro carácter será um carácter de sublinhado (📖 153).

O nome do ficheiro começa com "MVI_".

- É um ficheiro de filme.

A numeração de ficheiros não começa por 0001.

- Se já existirem imagens gravadas no cartão, o número da imagem pode não começar por 0001 (📖 428).

A data e a hora de disparo não estão corretas.

- Certifique-se de que definiu a data e a hora corretas (📖 438).
- Verifique o fuso horário e o horário de verão (📖 438).

A data e a hora não aparecem na imagem.

- A data e a hora de disparo não aparecem na imagem. A data e a hora são gravadas nos dados de imagem como informações de disparo. Quando imprimir, pode imprimir a data e a hora na fotografia utilizando a data e a hora gravadas nas informações de disparo (📖 284).

[###] é apresentado.

- Se o número de imagens gravadas no cartão ultrapassar o número máximo de imagens que a câmara pode apresentar, aparece [###].

O ecrã não mostra uma imagem nítida.

- Se o ecrã estiver sujo, utilize um pano macio para o limpar.
- A visualização do ecrã poderá parecer ligeiramente mais lenta a baixas temperaturas ou pode parecer preta a altas temperaturas. Quando estiver à temperatura ambiente, o ecrã volta ao normal.

Problemas relacionados com a reprodução

Aparece uma caixa vermelha na imagem.

- [▶]: **Exib. ponto AF**] está definido para [Ativar] (📖 314).

Durante a reprodução de imagens, os pontos AF não são apresentados.

- Os pontos AF não são apresentados quando são reproduzidos os seguintes tipos de imagem:
 - Imagens captadas nos modos [📷] ou [📷]
 - Imagens captadas nos modos [📷], [📷], [📷] ou [📷] Filtros criativos.
 - Imagens captadas com redução de ruído em vários disparos aplicada.
 - Imagens recortadas.

Não é possível apagar a imagem.

- Se a imagem tiver sido protegida, não pode apagá-la (📖 272).

Não é possível reproduzir fotografias e filmes.

- A câmara pode não reproduzir fotografias tiradas com outra câmara.
- Não é possível utilizar a câmara para reproduzir filmes editados com um computador.

Só são reproduzidas algumas imagens.

- As imagens foram filtradas para reprodução com [▶]: **Def. condições pesquisa img**] (📖 308). Apague as condições de procura de imagens.

Ouve-se o som de funcionamento e um som mecânico durante a gravação de filmes.

- Se utilizar os seletores ou a objetiva da câmara durante a gravação de filmes, o som da operação também é gravado.

O filme parece parar momentaneamente.

- Se houver uma mudança drástica no nível de exposição durante a gravação de filmes com exposição automática, a gravação para momentaneamente até o brilho estabilizar. Nesse caso, capte imagens no modo [M] (📖 200).

Não aparece nenhuma imagem no televisor.

- Certifique-se de que [V: Sistema de vídeo] está definido corretamente para [Para NTSC] ou [Para PAL] para o sistema de vídeo do seu televisor (📖 443).
- Certifique-se de que a ficha do cabo HDMI está introduzida na totalidade (📖 270).

Existem vários ficheiros de filme para a gravação de um único filme.

- Se o tamanho do ficheiro de filme atingir os 4 GB, será criado outro ficheiro de filme automaticamente (📖 210). Contudo, se utilizar um cartão SDXC formatado com a câmara, pode gravar um filme num único ficheiro, mesmo que exceda os 4 GB.

O meu leitor de cartões não reconhece o cartão.

- Consoante o leitor de cartões utilizado e o sistema operativo do computador, os cartões SDXC podem não ser reconhecidos corretamente. Nesse caso, ligue a câmara ao computador com o cabo de interface e depois importe as imagens para o computador utilizando o EOS Utility (software EOS).

Não é possível redimensionar a imagem.

- Com esta câmara, não é possível redimensionar imagens JPEG S2 e RAW (📖 302).

Não é possível recortar a imagem.

- Com esta câmara, não é possível recortar imagens RAW (📖 300).

Problemas relacionados com a ligação a um computador

Não consigo importar imagens para um computador.

- Instale o EOS Utility (software EOS) no computador (📖 472).
- Se a câmara já estiver ligada através de Wi-Fi, não pode comunicar com um computador que esteja ligado com um cabo de interface.

A comunicação entre a câmara ligada e o computador não funciona.

- Ao utilizar o EOS Utility (software EOS), defina [: Víde time-lapse] para [Desat.] (📖 215).

Códigos de erro

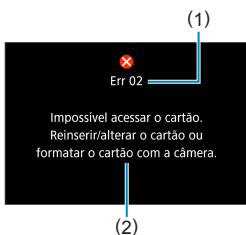

Se ocorrer um problema com a câmara, aparece uma mensagem de erro. Siga as instruções apresentadas no ecrã. Se o problema persistir, anote o código de erro (Err xx) e contacte um Centro de Assistência da Canon.

- (1) Número do erro
- (2) Causa e medidas preventivas

Dados de desempenho

Tirar fotografias

● N.º estimado de disparos

Cerca de 315 disparos (a uma temperatura ambiente de 23 °C)

- Com base na utilização do ecrã e com uma bateria LP-E12 totalmente carregada e de acordo com as normas de teste da CIPA (Camera & Imaging Products Association).

● Intervalo automático de ISO

Modo de disparo	Velocidade ISO	
	Sem flash	Com flash
P/Tv/Av/M	ISO 100-25600*	ISO 100-1600*

* Varia consoante a definição **[Máx. para Auto]**.

- A velocidade ISO é definida automaticamente nos modos **[A+]**, **[S]**, Cena especial e Filtros criativos.
- Para a exposição bulb, o valor é automaticamente definido para ISO 400.

● Tabela de definições de qualidade de imagem

(Aprox.)

Qualidade da imagem	Pixels gravados	Tamanho do ficheiro (MB)	Disparos possíveis	Sequência máxima de disparos
JPEG				
L	24 M	8, 4	3600	71
L		4, 5	6610	71
M	11 M	4, 6	6480	70
M		2, 6	11400	70
S1	5,9 M	3, 1	9690	70
S1		1, 8	16010	70
S2	3,8 M	1, 8	16340	70
RAW				
RAW	24 M	27, 2	1120	13
CRAW	24 M	15, 8	1930	31
RAW+JPEG				
RAW L	24 M 24 M	27, 2+8, 4	850	12
CRAW L	24 M 24 M	15, 8+8, 4	1250	22

- O número de disparos possíveis e a sequência máxima de disparos medidos usando um cartão UHS-I de 32 GB em conformidade com os padrões de teste da Canon.
- O tamanho do ficheiro, o número de disparos possíveis e a sequência máxima de disparos variam consoante as condições de disparo (tais como o rácio de aspeto, o motivo, a marca do cartão de memória, a velocidade ISO, o estilo de fotografia, as funções personalizadas e outras definições).



- O indicador da sequência máxima de disparos não sofre alterações, mesmo que utilize um cartão SD de alta velocidade. É aplicada a sequência máxima de disparos apresentada na tabela.

● Contagem de pixels em rácios de aspeto específicos

(Pixels aprox.)

Qualidade da imagem	3:2	4:3
RAW / CRAW	6000×4000 (24,0 megapixels)	6000×4000 (24,0 megapixels)
L	6000×4000 (24,0 megapixels)	5328×4000 (21,3 megapixels)*
M	3984×2656 (10,6 megapixels)	3552×2664 (9,5 megapixels)
S1	2976×1984 (5,9 megapixels)	2656×1992 (5,3 megapixels)
S2	2400×1600 (3,8 megapixels)	2112×1600 (3,4 megapixels)*

Qualidade da imagem	16:9	1:1
RAW / CRAW	6000×4000 (24,0 megapixels)	6000×4000 (24,0 megapixels)
L	6000×3368 (20,2 megapixels)*	4000×4000 (16,0 megapixels)
M	3984×2240 (8,9 megapixels)*	2656×2656 (7,1 megapixels)
S1	2976×1680 (5,0 megapixels)*	1984×1984 (3,9 megapixels)
S2	2400×1344 (3,2 megapixels)*	1600×1600 (2,6 megapixels)



- A área da imagem apresentada para o rácio de aspeto com o asterisco "*" poderá ser ligeiramente diferente da área da imagem real. Verifique as imagens captadas no ecrã durante os disparos.



- O rácio de aspeto real de imagens com os tamanhos assinalados com um asterisco "*" será diferente do rácio de aspeto indicado.
- Para obter detalhes de tamanhos de ficheiro JPEG, consulte os valores na página 495. Em condições de disparo equivalentes, os tamanhos dos ficheiros serão inferiores do que quando **[📷: Tx Prop p/ Fotos]** estiver definido para **[3:2]**.

Gravação de filmes

● Cartões em que pode gravar filmes

Tamanho de gravação de filme			Cartão SD
4K	23.98P 25.00P	IPB	UHS-I, UHS Speed Class 3 ou superior
FHD	59.94P 60.00P	IPB	SD Speed Class 10 ou superior
	29.97P 25.00P	IPB	SD Speed Class 4 ou superior
HD	119.9P 100.0P	IPB	SD Speed Class 10 ou superior
	59.94P 60.00P	IPB	SD Speed Class 4 ou superior

- Quando [IS Digital] está desativado.
- Esta tabela indica as velocidades de leitura/gravação requeridas para a gravação de filmes (requisitos de desempenho do cartão).

● **Tempo total de gravação de filme e tamanho do ficheiro por minuto**

(Aprox.)

Tamanho de gravação de filme			Tempo de gravação possível total no cartão			Tamanho do ficheiro	
			8 GB	32 GB	128 GB		
4K	23.98P	25.00P	IPB	8 min.	35 min.	2 h. 21 min.	860 MB/min.
	59.94P	50.00P	IPB	17 min.	1 h. 10 min.	4 h. 43 min.	431 MB/min.
FHD	29.97P	25.00P	IPB	35 min.	2 h. 20 min.	9 h. 23 min.	216 MB/min.
	119.9P	100.0P	IPB	20 min.	1 h. 22 min.	5 h. 28 min.	371 MB/min.
HD	59.94P	50.00P	IPB	40 min.	2 h. 42 min.	10 h. 49 min.	187 MB/min.

- Quando [! IS Digital] está desativado.

! ● Se a temperatura interna da câmara aumentar, a gravação de filmes pode parar antes do tempo de gravação total indicado na tabela (📖 240).

● **Tempo total possível para gravação de filmes**

Cerca de 90 min. (a uma temperatura ambiente de 23 °C)

- Com uma bateria LP-E12 totalmente carregada.
- Com [Tam. grav. vídeo] em [📷: Qualid grav vídeo] definido para FHD 29.97P IPB (NTSC) ou FHD 25.00P IPB (PAL) e com [📷: Servo AF do vídeo] definido para [Ativar].

Velocidade ISO durante a gravação de filmes

No modo [P/PM], quando definido para ISO automático

- A velocidade ISO é definida automaticamente num intervalo de ISO 100–12800 para filmes em Full HD/HD e ISO 100–6400 para filmes 4K.
- O valor máximo no intervalo de definições automáticas é expandido para H (equivalente a ISO 25600) na gravação de filmes em Full HD/HD quando **[Expansão ISO]** em [F: Funções personaliz. (F. Pn)] é definido para [1: Ativar] (📖 459) e **[Máx. para Auto]** em [📷: P Configs. sensibilidade ISO] é definido para [H (25600)] (📖 236). Tenha em atenção que na gravação de filmes 4K, a expansão máxima de velocidade ISO não está disponível (**[Máx. para Auto]** não está disponível), mesmo com **[Expansão ISO]** definido para [1: Ativar].
- Com [📷: Prioridade do tom de destaque] definido para [Ativar] (📖 142), o valor mínimo no intervalo de definições automáticas é ISO 200. A expansão máxima da velocidade ISO não é executada, mesmo com **[Máx. para Auto]** definido para [H (25600)].

No modo [PM] com a velocidade ISO definida manualmente

- A velocidade ISO pode ser definida manualmente num intervalo de ISO 100–12800 para filmes em Full HD/HD e ISO 100–6400 para filmes 4K.
- O valor máximo no intervalo de definições manuais é expandido para H (equivalente a ISO 25600) na gravação de filmes em Full HD/HD com **[Expansão ISO]** em [F: Funções personaliz. (F. Pn)] definido para [1: Ativar]. Tenha em atenção que na gravação de filmes 4K, a expansão máxima de velocidade ISO não está disponível ([H] não é apresentado), mesmo com **[Expansão ISO]** definido para [1: Ativar].
- Com [📷: Prioridade do tom de destaque] definido para [Ativar] (📖 142), o valor mínimo no intervalo de definições manuais é ISO 200. A expansão máxima da velocidade ISO não é executada, mesmo com **[Expansão ISO]** definido para [1: Ativar].

Reprodução de imagens

- Opções de redimensionamento de acordo com a qualidade da imagem original

Qualidade da imagem original	Definições de redimensionamento disponíveis		
	M	S1	S2
L	<input type="radio"/>	<input type="radio"/>	<input type="radio"/>
M	<input type="radio"/>	<input type="radio"/>	<input type="radio"/>
S1	<input type="radio"/>	<input type="radio"/>	<input type="radio"/>

- Tamanho para imagens redimensionadas

(Pixels aprox.)

Qualidade da imagem	3:2	4:3
M	3984×2656 (10,6 megapixels)	3552×2664 (9,5 megapixels)
S1	2976×1984 (5,9 megapixels)	2656×1992 (5,3 megapixels)
S2	2400×1600 (3,8 megapixels)	2112×1600 (3,4 megapixels)*

Qualidade da imagem	16:9	1:1
M	3984×2240 (8,9 megapixels)*	2656×2656 (7,1 megapixels)
S1	2976×1680 (5,0 megapixels)*	1984×1984 (3,9 megapixels)
S2	2400×1344 (3,2 megapixels)*	1600×1600 (2,6 megapixels)



- O rácio de aspeto real de imagens com os tamanhos assinalados com um asterisco "*" será diferente do rácio de aspeto indicado.
- A imagem poderá ser ligeiramente recortada consoante as condições de redimensionamento.

Visualização de informações

Ecrã de captura de fotografias

Sempre que premir o botão <INFO>, a visualização de informações muda.

- A visualização só apresenta as definições atualmente aplicadas.

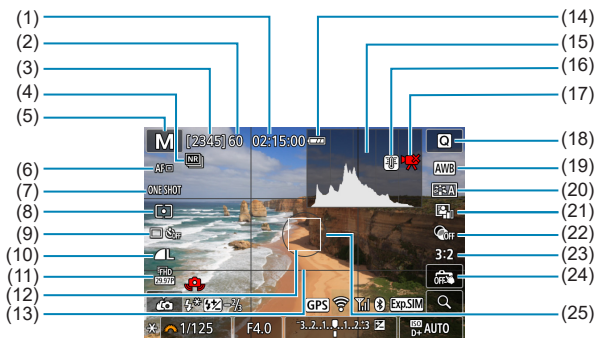

- | | |
|--|--|
| (1) Tempo de gravação de filme disponível | (13) Linhas de grelha |
| (2) Sequência máxima de disparos | (14) Carga da bateria |
| (3) Número estimado de disparos/ Segundos até disparo do temporizador automático | (15) Histograma |
| (4) Redução de ruído em disparos múltiplos | (16) Aviso de temperatura |
| (5) Modo de disparo/Ícone de cena | (17) Gravação limitada de filmes disponível |
| (6) Método de focagem | (18) Controlo rápido |
| (7) Operação AF | (19) Balanço de brancos/Correção de balanço de brancos |
| (8) Modo de medição | (20) Estilo da fotografia |
| (9) Modo de avanço/Temporizador | (21) Otimizador de iluminação automático |
| (10) Qualidade da imagem | (22) Filtros criativos |
| (11) Tamanho de gravação de filme | (23) Rácio de aspeto da fotografia |
| (12) Ponto AF | (24) Obturador tátil |
| | (25) Área de medição |

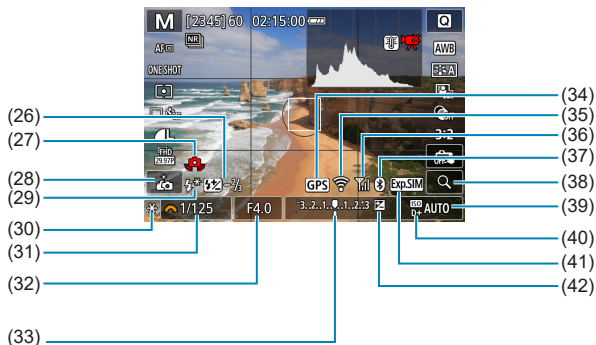

- (26) Compensação de exposição do flash/Nível de saída do flash
- (27) Aviso de vibração da câmara
- (28) Autorretrato
- (29) Modo de flash/bloqueio FE
- (30) Bloqueio AE
- (31) Velocidade do obturador
- (32) Valor de abertura
- (33) Indicador do nível de exposição
- (34) Estado de aquisição de GPS

- (35) Função Wi-Fi
- (36) Força do sinal Wi-Fi/Modo avião
- (37) Função Bluetooth
- (38) Botão Ampliar
- (39) Velocidade ISO
- (40) Prioridade do tom de destaque
- (41) Simulação de exposição
- (42) Compensação de exposição

 Podem ser apresentados outros ícones temporariamente depois de ajustes às definições.

Ecrã de gravação de filme

Sempre que premir o botão <INFO>, a visualização de informações muda.

- A visualização só apresenta as definições atualmente aplicadas.

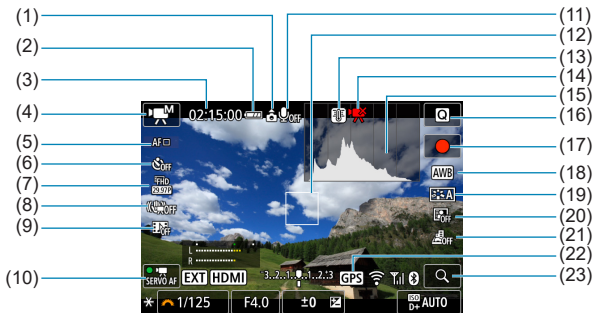

- | | |
|------|---|
| (1) | Informações de orientação do filme |
| (2) | Carga da bateria |
| (3) | Tempo de gravação disponível para filme/Tempo de gravação decorrido |
| (4) | Modo de gravação/Filme time-lapse |
| (5) | Método de focagem |
| (6) | Temporizador de filmes |
| (7) | Tamanho de gravação de filme |
| (8) | Estabilizador digital para filmes |
| (9) | Video instantâneo |
| (10) | Servo AF de filme |
| (11) | Gravação de som desativada |
| (12) | Ponto AF |

- | | |
|------|---|
| (13) | Aviso de temperatura |
| (14) | Gravação limitada de filmes disponível |
| (15) | Histograma (para exposição manual) |
| (16) | Controlo rápido |
| (17) | Botão de início de gravação de filme |
| (18) | Balanço de brancos/Correção de balanço de brancos |
| (19) | Estilo da fotografia |
| (20) | Otimizador de iluminação automático |
| (21) | Efeito miniatura de filme |
| (22) | Estado de aquisição de GPS |
| (23) | Botão Ampliar |

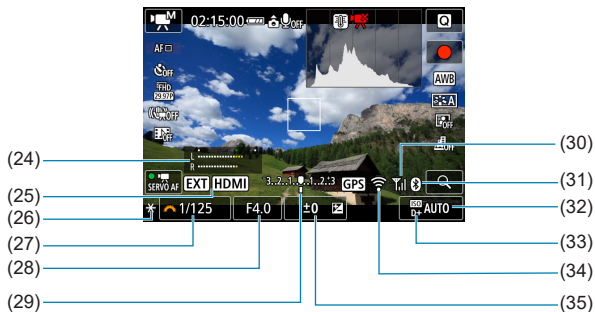

(24) Indicador do nível de gravação de som (manual)

(25) Saída sem visualização de informações

(26) Bloqueio AE

(27) Velocidade do obturador

(28) Valor de abertura

(29) Indicador do nível de exposição

(30) Força do sinal Wi-Fi/Modo avião

(31) Função Bluetooth

(32) Velocidade ISO

(33) Prioridade do tom de destaque

(34) Função Wi-Fi

(35) Compensação de exposição

- ❗ A grelha ou o histograma não pode ser apresentado durante a gravação de filmes. (A visualização desaparece quando começa a gravar um filme.)
- Quando começar a gravação de filmes, o tempo de gravação de filme disponível muda para o tempo de gravação decorrido.

- 📄 Podem ser apresentados outros ícones temporariamente depois de ajustes às definições.

Ícones de cena

No modo de disparo [A⁺] ou [A^S], a câmara deteta o tipo de cena e define tudo automaticamente de acordo com a cena. O tipo de cena detetado é indicado no canto superior esquerdo do ecrã.

Fundos	Motivo	Retrato		Não retrato			Cor de fundo
			Em movimento* ¹	Natureza/ Cena exterior	Em movimento* ¹	Grande plano* ²	
Brilho							Cinzentos
	Contraluz						
Com céu azul							Azul claro
	Contraluz						
Pôr do sol		*3			*3		Laranja
Em foco							Azul escuro
Escuro							
Com tripé* ¹			*3		*3		

*1: Não aparece durante a gravação de filmes.

*2: Aparece quando a objetiva instalada tiver informações sobre a distância. Com um tubo extensor ou uma objetiva para grandes planos, o ícone que aparece pode não coincidir com a cena real.

*3: Aparece o ícone da cena selecionada de entre as cenas detetáveis.

*4: Aparece quando se aplicarem as seguintes condições:

A cena a captar é escura, é uma cena noturna e a câmara está colocada num tripé.

*5: Aparece com qualquer uma das objetivas abaixo:

- EF300mm f/2.8L IS II USM
- EF400mm f/2.8L IS II USM
- EF500mm f/4L IS II USM
- EF600mm f/4L IS II USM
- Objetivas com estabilizador de imagem lançadas em ou depois de 2012.

*4+*5: Se as condições em *4 e *5 se aplicarem, a velocidade do obturador fica lenta.



- Para determinadas cenas ou condições de disparo, o ícone que aparece pode não corresponder à cena real.

Ecrã de reprodução

● Visualização de informações básicas para fotografias

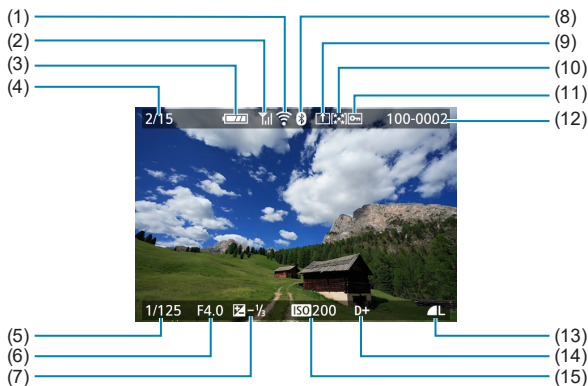

- | | |
|-----|---|
| (1) | Função Wi-Fi |
| (2) | Força do sinal Wi-Fi/Modo avião |
| (3) | Carga da bateria |
| (4) | Número de reprodução/Total de imagens/Número de imagens encontradas |
| (5) | Velocidade do obturador |
| (6) | Valor de abertura |
| (7) | Valor de compensação de exposição |
| (8) | Função Bluetooth |

- | | |
|------|--|
| (9) | Já enviado para um computador/ Smartphone |
| (10) | Classificação |
| (11) | Proteção da imagem |
| (12) | Número de pasta - Número de ficheiro |
| (13) | Qualidade da imagem/Imagem editada/Recorte |
| (14) | Prioridade do tom de destaque |
| (15) | Velocidade ISO |

- Se a imagem tiver sido captada com outra câmara, determinadas informações de disparo podem não ser apresentadas.
- Pode não ser possível reproduzir imagens captadas com esta câmara noutras câmaras.

● Visualização de Informações Detalhadas Para Fotografias

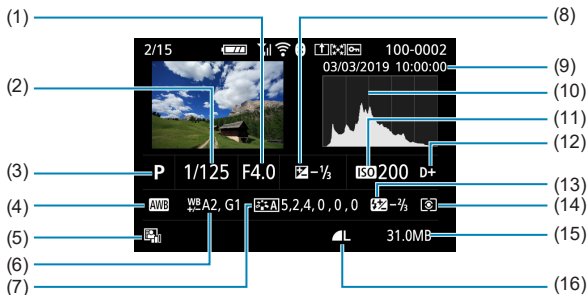

(1) Valor de abertura

(2) Velocidade do obturador

(3) Modo de disparo

(4) Balanço de brancos

(5) Otimizador de iluminação automático

(6) Correção de balanço de brancos

(7) Estilo Imagem/Definições

(8) Valor de compensação de exposição

(9) Data e hora de disparo

(10) Histograma

(11) Velocidade ISO

(12) Prioridade do tom de destaque

(13) Compensação de exposição do flash/Disparo em modo HDR/Redução de ruído em disparos múltiplos

(14) Modo de medição

(15) Tamanho do ficheiro

(16) Qualidade da imagem/Imagem editada/Recorte

* Se fotografar com a qualidade de imagem RAW+JPEG, aparece o tamanho do ficheiro de imagem RAW.

* Linhas a indicar a área da imagem aparecerão para imagens captadas com o rácio de aspeto definido (125) e com a opção RAW ou RAW+JPEG definida para qualidade da imagem.

* Quando estiver a tirar fotografias com flash sem compensação de exposição do flash, é apresentado [L].

* [NR] é apresentado para imagens captadas com redução de ruído em disparos múltiplos.

* [L] será apresentado para imagens criadas e guardadas ao redimensionar, recortar, utilizar a Ajuda criativa ou aplicar a correção de olhos vermelhos.

* [L] é apresentado para imagens cortadas e depois guardadas.

● Informações detalhadas para filmes

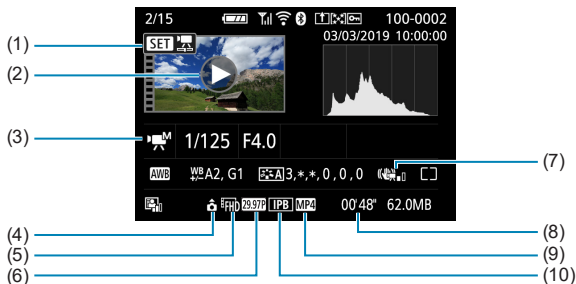

(1) Controlo rápido

(2) Reprodução de filmes

(3) Modo de gravação/Filme time-lapse/Vídeo instantâneo

(4) Informações de orientação do filme

(5) Tamanho da imagem

(6) Taxa de fotogramas

(7) Estabilizador digital para filmes

(8) Tempo de gravação

(9) Formato de gravação de filmes

(10) Método de compressão

- Durante a gravação de filmes, aparece "*, **" para [Contorno fino] e [Silhueta contr] da opção [Nitidez] de [Estilo da Foto].

Marcas comerciais

- Adobe é uma marca comercial da Adobe Systems Incorporated.
- Microsoft e Windows são marcas comerciais ou marcas comerciais registadas da Microsoft Corporation nos Estados Unidos e/ou noutros países.
- Macintosh e Mac OS são marcas comerciais da Apple Inc. registadas nos Estados Unidos e noutros países.
- O logótipo SDXC é uma marca comercial da SD-3C, LLC.
- HDMI, o logótipo HDMI e High-Definition Multimedia Interface são marcas comerciais ou marcas registadas da HDMI Licensing LLC.
- O logótipo Wi-Fi CERTIFIED e a marca Wi-Fi Protected Setup são marcas comerciais da Wi-Fi Alliance.
- WPS utilizado nos ecrãs de definições da câmara e neste manual significa Wi-Fi Protected Setup.
- Os logótipos e a palavra Bluetooth® são marcas registadas propriedade da Bluetooth SIG, Inc. e qualquer utilização destas marcas pela Canon Inc. é feita sob licença. As outras marcas e designações comerciais pertencem aos respetivos proprietários.
- Todas as outras marcas comerciais são propriedade dos respetivos proprietários.

Sobre o licenciamento MPEG-4

"This product is licensed under AT&T patents for the MPEG-4 standard and may be used for encoding MPEG-4 compliant video and/or decoding MPEG-4 compliant video that was encoded only (1) for a personal and non-commercial purpose or (2) by a video provider licensed under the AT&T patents to provide MPEG-4 compliant video. No license is granted or implied for any other use for MPEG-4 standard."

THIS PRODUCT IS LICENSED UNDER THE AVC PATENT PORTFOLIO LICENSE FOR THE PERSONAL USE OF A CONSUMER OR OTHER USES IN WHICH IT DOES NOT RECEIVE REMUNERATION TO (i) ENCODE VIDEO IN COMPLIANCE WITH THE AVC STANDARD ("AVC VIDEO") AND/OR (ii) DECODE AVC VIDEO THAT WAS ENCODED BY A CONSUMER ENGAGED IN A PERSONAL ACTIVITY AND/OR WAS OBTAINED FROM A VIDEO PROVIDER LICENSED TO PROVIDE AVC VIDEO. NO LICENSE IS GRANTED OR SHALL BE IMPLIED FOR ANY OTHER USE. ADDITIONAL INFORMATION MAY BE OBTAINED FROM MPEG LA, L.L.C. SEE

[HTTP://WWW.MPEGLA.COM](http://www.mpegla.com)

* Aviso apresentado em Inglês, conforme requerido.

Recomenda-se a utilização de acessórios originais da Canon

Este produto foi concebido de forma a oferecer resultados ideais quando utilizado em conjunto com acessórios originais Canon. Por conseguinte, recomenda-se vivamente a utilização deste produto com acessórios originais.

A Canon não se responsabiliza por quaisquer danos neste produto e/ou acidentes, como avarias, incêndios, etc., decorrentes da falha de acessórios que não sejam da marca Canon (por exemplo, fuga e/ou explosão de uma bateria). Tenha em atenção que reparações resultantes do funcionamento incorreto de acessórios que não sejam originais não são abrangidas pela garantia destinada a reparações, apesar de ser possível solicitar a reparação dos mesmos, mediante o pagamento de um determinado valor.



- A bateria LP-E12 é exclusiva para produtos da Canon. Se a utilizar com um carregador de bateria ou um produto incompatível, pode provocar uma avaria ou originar acidentes pelos quais a Canon não poderá ser responsabilizada.

Índice

Números

[4K] 3840×2160 (filme) : 205

A

<A+> (Cena inteligente auto) : 72

Acessórios : 3

Acoplador DC : 476

Adicionar informações de orientação/
rotação de filme : 432

Adobe RGB : 153

AF

AF contínuo : 181

AF Detecção Olhos : 180

Foco manual : 185

Luz auxiliar AF : 169, 184

Método AF : 170

Moldura AF de área : 86

Objetiva com MF eletrônico : 183

Operação AF : 167

Recompôr : 76

Seleção de ponto AF : 175

Sinal sonoro : 446

Ajuda criativa : 78, 294

Alimentação : 50

Carga da bateria : 51

Carregar : 42

Desligação auto : 436

Disparos possíveis : 494

Tomada de parede : 476

ALL-I : 207

Alta definição total (Full HD) (filme) : 205

Alta taxa de fotografias : 209

Ampliar imagens : 177, 185, 259

Apagar (imagens) : 277

Apresentação de slides : 306

Arrastar : 68

Arte HDR forte : 99

Arte HDR padrão : 99

Arte HDR relevo : 99

Arte HDR vívida : 99

Atenuador : 214

Autorretrato : 82

Avaria : 477

Aviso de temperatura : 192, 240

Av (Prioridade de abertura AE) : 108

Á

Álbum (Instantâneo de vídeo) : 224, 297

Â

Ângulo de visão : 53

B

Balço de brancos (WB) : 147

Auto : 149

Correção : 152

Definição da temperatura da cor : 151

Personalizar : 150

Prioridade de ambiência : 149

Bateria → Alimentação

Bloqueio AE : 189

Bloqueio de focagem : 76

Bloqueio FE : 247

Botão do obturador : 57

Botão INFO : 59

BUSY : 124

C

Captura de fotograma 4K : 266

Carregador : 42

Carregar : 42

Cartões : 11, 35, 46

Formatação de nível inferior : 433

Formatar : 433

Proteção contra gravação : 46

Resolução de problemas : 48, 479

Cartões de memória → Cartões
Cartões SD, SDHC, SDXC → Cartões
Câmara
Desfocagem devido a vibrações da câmara : 113, 136
Predefinições : 453
Segurar na câmara : 56
Cena inteligente auto : 72
Cena noturna portátil : 90
Classificação : 303
Combinação IS : 234
Comida : 88
Compensação de exposição : 137
Compensação de exposição do flash : 246, 252
Compensação de exposição no modo M com ISO Auto : 111
Comunicação sem fios : 317
Configuração de álbum de fotografias : 288
Contínua (numeração de ficheiros) : 429
Contraste : 141, 158
Controlo contraluz HDR : 91
Controlo rápido : 69
Correção da difração : 131
Correção de aberração cromática : 131
Correção de distorção : 129
Correção de iluminação periférica : 129
Correção de inclinação : 301
Correia : 40
Criação/seleção de pastas : 426
D
Data/hora : 438
Desligação auto : 436
Desporto : 86
Destaque MF : 187
Disparo contínuo : 133
Disparos possíveis : 494

Disparo único : 133
DPOF (formato de ordem de impressão digital) : 284
Duplo toque : 258

E

Economia de energia : 436
Ecrã : 34, 49
Ajuste do ângulo : 49
Brilho : 437
Efeito aguarela : 98, 293
Efeito câmara de brinquedo : 98, 293
Efeito de tom (Monocromático) : 159
Efeito filtro (Monocromático) : 159
Efeito miniatura : 99, 101, 229, 293
Efeito negrito arte : 293
Efeito olho de peixe : 98, 292
Err (códigos de erro) : 493
Espaço de cor : 153
Estabilização da imagem : 188
Estilo Imagem : 154, 157, 160
exFAT : 210, 434
Exposição bulb : 112
Exposição manual : 110
Exposições longas (bulb) : 112
Extensão de ficheiro : 122, 207
Extração de fotogramas : 266

F

FAT32 : 210, 434
Filmes : 195
Atenuador : 214
Bloqueio AE : 199
Cartões em que pode gravar filmes : 497
Editar : 264, 268
Editar a primeira e última cenas : 264
Estabilizador digital para filmes : 233
Extração de fotogramas : 266

Filme time-lapse : 215	Focagem automática → AF
Filtro Vento : 213	Foco manual : 185
Gravação com exposição automática : 198	Foco suave : 98, 292
Gravação com exposição manual : 200	Formatar : 433
Gravação de som/Nível de gravação de som : 213	Formatar (inicialização do cartão) : 433
Instantâneo de vídeo : 224	Função Bluetooth : 321, 387
Método de compressão : 207	Endereço : 394
Obturador lento automático : 239	Ligação : 323
Reprodução : 261	Função Wi-Fi : 317
Saída HDMI : 238, 447	Android : 322
Servo AF de filme : 231	Apagar informação da ligação : 400
Tamanho de gravação de filme : 205	Camera Connect : 322, 327
Tamanho do ficheiro : 210, 498	CANON iMAGE GATEWAY : 367
Taxa de fotogramas : 207	Controlo remoto : 327
Tempo de gravação : 211, 498	Definições de impressão : 362
Visualização de grelha : 449	Definições de rede : 419
Visualização de informações : 503	Definições de Wi-Fi : 393
Filme time-lapse : 215	Ecrã Ver informações : 403
Filtros criativos : 291	Editar informações do dispositivo : 345, 399
Filtro Vento : 213	Emparelhamento : 324
Fina (Qualidade da imagem) : 122	Endereço IP : 385
Firmware : 456	Endereço MAC : 403
Flash : 244	Enviar imagens que correspondem a condições de procura : 342, 379
Bloqueio FE : 247	Enviar selecionadas : 337, 374
Compensação de exposição do flash : 252	Enviar todas as imagens no cartão : 341, 378
Controlo do flash (Definições das funções) : 248	EOS Utility : 349
Flash manual : 251	Histórico de ligação : 390, 393
Fotografia com flash : 244	Imagens visualizáveis : 345
Intervalo eficaz : 244	Image Transfer Utility 2 : 354
Redução de olhos vermelhos : 249	Impressora : 357
Sincronização do obturador (1ª/2ª cortina) : 252	Imprimir : 359
Sincronização lenta : 250	iOS : 322
Focagem → AF	Limpar definições de comunicação sem fios : 402
	Modo avião : 401
	Mudar rede : 383

Nome : 400
Notas : 416
Palavra-passe : 393
PictBridge : 357
Ponto de acesso da câmara : 385
Rede : 332, 350, 358
Redimensionar imagem : 335, 340, 375
SSID : 332, 350, 358
Teclado virtual : 404
Ver imagens : 327
Voltar a ligar : 390
WPS (Wi-Fi Protected Setup) : 382
Funções do botão do obturador : 442
Funções personalizadas : 457
Fuso horário : 438

G

GPS : 396
Grande plano : 87
Grande (qualidade da imagem) : 122
Gravação de som/Nível de gravação de som : 213
Guia de funcionalidades : 62

H

[HD] 1280×720 (filme) : 205
HDMI : 238, 270, 447
HDMI HDR : 448
Histograma : 312, 450
Horário de verão : 439

I

Idioma : 441
Imagens
Ampliar imagens : 259
Apagar : 277
Apresentação de slides : 306
Classificação : 303

Condições de procura : 308
Continua (Numeração de ficheiros) : 429
Histograma : 312
Importar (para computador) : 474
Informações de disparo : 257, 507
Numeração de ficheiros : 428
Proteger imagens : 272
Reinício auto : 430
Reinício manual : 430
Reprodução : 253
Rotação auto : 431
Rotação manual : 275
Tempo de revisão da imagem : 127
Visualização de pontos AF : 314
Visualização de salto (Procura de imagens) : 310
Visualização em índice : 260
Visualização em TV : 270
Importar imagens para um computador : 474
Imprimir
Configuração de álbum de fotografias : 288
Ordem de impressão : 284
Indicador do nível de exposição : 502
Informações de copyright : 454
Informações de localização : 396
Instantâneo de vídeo : 224
Instruções de segurança : 30
Interruptor de modo da focagem : 55
IPB : 207

Í

Ícones : 9
Ícones de cena : 77, 505

J

JPEG : 495

L

Logótipo de certificação : 456

Luz de acesso : 45, 47

M

M (Exposição manual) : 110

Medição matricial : 143

Medição parcial : 143

Medição ponderada com predominância
ao centro : 143

Medição pontual : 143

Mensagens de erro : 493

Menu : 63

Definições da função : 424

Funções da comunicação
sem fios : 318

Gravação de filme : 196

Meu Menu : 465

Nível de visualização : 60

Opções de menu esbatidas : 67

Procedimento de definição : 64

Reprodução : 254

Tirar fotografias : 117

Meu Menu : 465

Média (qualidade da imagem) : 122

MF (focagem manual) : 185

Modo de avanço : 133

Modo de cena especial : 80

Modo de disparo

<A+> (Cena inteligente auto) : 72

Av (Prioridade de abertura AE) : 108

Filtros criativos : 96

Interruptor : 38

M (Exposição manual) : 110

Modo de cena especial : 80

P (Programa AE) : 104

Tv (Prioridade de obturador AE) : 106

Modo de flash : 251

Modo de medição : 143

Modo económico : 435

Modos básicos de disparo : 71

Modos de fotografia avançados : 103

Moldura AF de área : 86

Monocromática : 155, 159

MP4 : 207

Mudança de segurança : 459

Música de fundo : 299

N

Nitidez : 158

Nível de visualização : 60

Nomes dos componentes : 36

Normal (qualidade da imagem) : 122

NTSC : 207, 443

Número de pixels : 122, 495

O

Objetiva : 52, 54

Correção da difração : 131

Correção de aberração
cromática : 131

Correção de aberração ótica : 128

Correção de distorção : 129

Correção de iluminação
periférica : 129

Interruptor de modo da focagem : 55

Libertação do bloqueio : 53, 55

Otimizador Lente Digital : 130

Objetiva com MF eletrónico : 183

Obturador tátil : 165

One-Shot AF : 168

Otimizador de luz automático : 141

Otimizador Lente Digital : 130

P

P (Programa AE) : 104

Paisagem : 85

PAL : 207, 443

P/B granulado : 98, 292
Pequena (qualidade da imagem) : 122
Perfil ICC : 153
Ponto AF : 170, 175
Ponto AF único : 170, 175
Predefinições : 453
Comunicação sem fios : 402
Definições das funções do flash : 252
Funções personalizadas : 458
Meu Menu : 468
Premir até ao fim : 57, 442
Premir até meio : 57, 442
Pré-visualização de profundidade de campo : 109
Prioridade de abertura AE : 108
Prioridade de ambiência (AWB) : 149
Prioridade de branco (AWB) : 149
Prioridade de obturador AE : 106
Prioridade de tom : 142
Prioridade do tom de destaque : 142
Procura de imagens : 308
Procura de imagens (visualização de salto) : 310
Programa AE : 104
Mudança de programa : 105
Proteger imagens : 272
Q
[Q] (Controlo rápido) : 69
Qualidade da imagem : 122, 495
R
RAW : 123
RAW+JPEG : 122, 495
Rácio de aspeto → Rácio de aspeto de fotografia
Rácio de aspeto de fotografia : 125, 496
Recortar (imagens) : 300
Redimensionar : 302

Redução de olhos vermelhos : 249
Redução de ruído
Exposições longas (bulb) : 162
Velocidade ISO elevada : 163
Redução de ruído de exposição longa : 162
Redução de ruído de multidisparo : 163
Redução de ruído de velocidade ISO elevado : 163
Reinício auto : 430
Reinício manual : 430
Reprodução : 253
Requisitos de cartões : 208, 497
Resolução de problemas : 477
Retrato : 83
Retrato noturno : 89
Rodar (filmes) : 276
Rodar (imagens) : 275, 431
Rosto+Localizar : 170, 173
Rotação auto : 431
S
Saída HDMI : 238
Saturação : 158
Seletor : 58
Sensibilidade → Velocidade ISO
Sequência máxima de disparos : 124, 495
Servo AF
SERVO : 168
Servo AF de filme : 231
SERVO (Servo AF) : 168
Sépia (monocromático) : 159
Silencioso : 92
Simulação de exposição : 146
Sinal sonoro : 446
Sinal sonoro com o toque : 446
Sincronização de primeira cortina : 252
Sincronização de segunda cortina : 252

Sincronização do obturador : 252

Sistema de vídeo : 443

Software : 472

Manual de instruções : 473

sRGB : 153

Suavização de pele : 84

T

Tamanho do ficheiro : 210, 495, 498

Taxa de fotogramas : 207, 443

Telecomando : 191

Temperatura da cor : 151

Tempo de gravação possível (filme) : 498

Tempo de revisão da imagem : 127

Temporizador automático : 135, 212

Temporizador de medição : 145

Terminal digital : 474

Terminal USB (digital) : 474

Tomada de parede : 476

Tonalidade de cor : 158

Tv (Prioridade de obturador AE) : 106

U

UHS-I : 11

UTC (Hora Universal Coordenada) : 398

Utilização com toque : 68, 258, 444

V

Velocidade ISO : 138, 236

Expansão ISO : 459

Intervalo automático de ISO : 494

Máx. para Auto : 140, 236

Velocidade ISO expandida :

138, 236, 499

Vibração da câmara : 57, 75

Visualização de grelha : 449

Visualização de imagem única : 256

Visualização de informações

básicas : 506

Visualização de informações de disparo :
449, 501

Visualização de salto : 310

Visualização desligada : 436

Visualização do menu : 61

Visualização em índice : 260

Visualização em TV : 270

Visualização reduzida : 260

Volume (gravação de filmes) : 262, 263

W

WB (Balanço de brancos) : 147

WB personalizado : 150

Z

Zona AF : 171, 175



CANON INC.

30-2 Shimomaruko 3-chome, Ohta-ku, Tokyo 146-8501, Japão

Europa, África e Médio Oriente

CANON EUROPA N.V.

Bovenkerkerweg 59, 1185 XB Amstelveen, Países Baixos

Para obter informações sobre o representante local da Canon, consulte o seu cartão de garantia ou visite o site www.canon-europe.com/Support

O produto e a garantia associada são fornecidos nos países europeus pela Canon Europa N.V.

As descrições neste Manual de Instruções têm efeito a partir do julho de 2019. Para obter informações sobre a compatibilidade com produtos lançados no mercado depois desta data, contacte um dos Centros de Assistência da Canon. Para obter a versão mais recente do Manual de Instruções, consulte o Web site da Canon.